

COOK&BAKER

BY IMERCO

HÅNDMIXER

BRUGSANVISNING

Læs denne manual omhyggeligt,
før du tager apparatet i brug,
og gem den til senere brug.

Model: 100425108



COOK&BAKER

HÅNDMIXER

BRUGSANVISNING

VIGTIGE SIKKERHEDSFORANSTALTNINGER

Følgende grundlæggende forholdsregler, herunder følgende, skal altid følges, inden du tager elapparatet i brug:

1. Læs alle instruktioner.
2. Før brug skal du kontrollere, at spændingen i stikkontakten svarer til spændingen på mærkepladen, der sidder i bunden af apparatet.
3. Apparatet må ikke bruges med en beskadiget ledning eller efter en teknisk fejl, eller hvis apparatet på anden måde er blevet beskadiget.
4. Ledningen må ikke hænge ud over kanten af bordet eller køkkenbordet eller berøre varme overflader.
5. Nedsænk ikke ledningen eller selve mixeren i vand, da det kan medføre elektrisk stød.
6. Hvis ledningen er beskadiget, skal den udskiftes af producenten, serviceagenten eller en tilsvarende kvalificeret person, så den ikke udgør en fare.
7. Der skal være nøje opsyn, når apparatet bruges i nærheden af børn eller svagelige personer.
8. Apparatet må ikke anbringes på eller i nærheden af et gasblus eller på en varm ovn.
9. Tag aldrig trådpiskeris eller dejkroge ud, mens apparatet er i brug.
10. Efterlad ikke mixeren uden opsyn, mens den er i brug.
11. Tag stikket ud, når apparatet ikke er i brug, inden dele sættes i eller tages ud og før rengøring.
12. Brug af ekstra tilbehør, som ikke anbefales eller sælges af producenten, kan medføre brand, elektrisk stød eller personskade.
13. Fjern trådpiskerisene fra mixeren før vask.
14. Kontroller altid, at apparatet er slukket, inden det sættes i stikkontakten. Apparatet afbrydes ved at sætte knappen på OFF. Tag derefter stikket ud af stikkontakten.
15. Undgå kontakt med bevægelige dele.
16. Hold hænder, tøj, spatler og andre redskaber væk fra trådpiskerisene, når de er i brug, for dermed at reducere risikoen for personskade og/eller beskadigelse af mixeren.
17. Apparatet kan bruges af børn i alderen 8 år og derover og af personer med nedsatte fysiske, sensoriske eller mentale evner eller med manglende erfaring og viden, såfremt de er under opsyn eller har modtaget anvisninger om sikker brug af apparatet, og de forstår eventuelle farer. Børn må ikke lege med apparatet. Rengøring og vedligeholdelse må ikke udføres af børn, medmindre de er over 8 år og under opsyn.
18. Sørg for, at apparatet og ledningen ikke kan nås af børn, der er under 8 år.
19. Sluk for apparatet, inden du udskifter tilbehør, eller når du er i nærheden af dele, der bevæger sig ved brug.

20. Dette apparat er kun til husholdningsbrug og lignende anvendelser som:

- Personalekøkkener i butikker, på kontorer og andre arbejdsmiljøer
- Stuehuse
- Af kunder på hoteller, moteller og andre beboelsesmiljøer
- Bed and breakfast-miljøer.

21. Gem disse instruktioner.

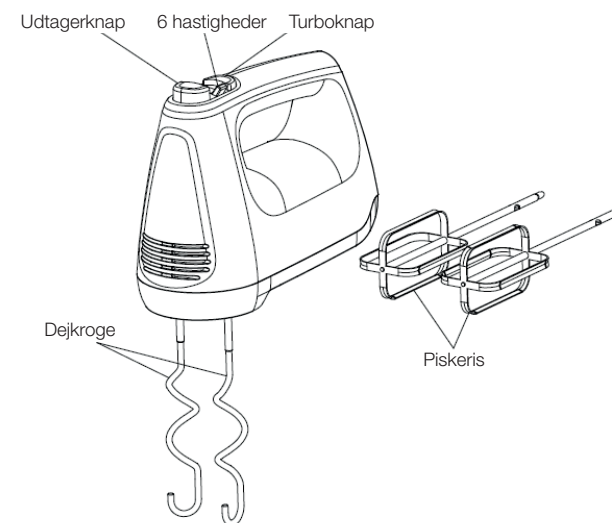

HÅNDMIXER

BRUGSANVISNING

REKLAMATIONER

Reklamationsret i henhold til gældende lovgivning. Maskinafstemplet kassebon/købskvittering med købsdato skal vedlægges i tilfælde af reklamation. Ved reklamation skal apparatet indleveres i den nærmeste Imerco butik.

OPLYSNINGER OM BORTSKAFFELSE

Elektriske apparater og batterier må ikke smides ud sammen med andet usorteret husholdningsaffald. Det skal afleveres separat.

Kontakt kommunen for oplysninger om lokale indsamlingsmuligheder. Hvis elektriske apparater og batterier smides på en losseplads, kan farlige stoffer sive ned i grundvandet og ende i fødekæden til fare for menneskers helbred.

Når man udskifter gamle apparater med nye, er forhandleren forpligtet til at tage det gamle apparat tilbage uden beregning med henblik på korrekt bortskaffelse.



Produceret af: Imerco A/S, Smedeholm 16, DK-2730 Herlev



COOK&BAKER