

GUARANTEE SERVICE FOR USA – CANADA (SEE OVERLEAF FOR AUS)

**For more information or questions, guarantee claim and return authorization
FREE CALL – 1.800.23.BODUM/WARRANTY@BODUMUSA.COM**

GUARANTEE CLAIM CAN NOT BE DONE WITHOUT PROOF OF PURCHASE.

The guarantee certificate must be completed by the seller at the time of purchase. You must present the guarantee certificate to obtain guarantee services. Should your BODUM® product require guarantee service, please contact your BODUM® retailer, a BODUM® store, your country's BODUM® distributor, or visit www.bodum.com.

**2 YEARS LIMITED GUARANTEE CERTIFICATE.
CERTIFICAT DE GARANTIE LIMITÉE DE 2 ANS.
CERTIFICADO DE GARANTÍA LIMITADA DE 2 AÑOS.**

Proof of purchase
Firmenstempel
Cachet du revendeur
Firmastempel
Sello de la empresa
Timbro del rivenditore
Stempel van de zaak
Firmastämpel
Carimbo da empresa
Ostotodistus
Доказательство покупки

Date
Datum
Date
Dato
Fecha
Data
Datum
Datum
Data
Päivämäärä
Дата

K11179-3 BISTRO Electric Blender Stick

GUARANTEE CERTIFICATE – GUARANTEE: 2 YEARS. Electric Blender Stick
GARANTIEZERTIFIKAT – GARANTIE: 2 JAHRE. Elektrischer Stabmixer
CERTIFICAT DE GARANTIE – GARANTIE: 2 ANS. Mélangeur Électrique
GARANTIBEVIS – GARANTI: 2 ÅR. Elektrisk Blenderstav
CERTIFICADO DE GARANTIA – GARANTÍA: 2 AÑOS. Licuadora de Mano Eléctrica
CERTIFICATO DI GARANZIA – GARANZIA: 2 ANNI. Blender Elettrico a Immersione
GARANTIECERTIFIKAAT – GARANTIE: 2 JAAR. Elektrische Staafmixer
GARANTIBEVIS – GARANTI: 2 ÅRS. Elektrisk Mixerstav
CERTIFICADO DE GARANTIA – GARANTIA: 2 ANOS. Varinha Eléctrica
TAKUU TODISTUS – TAKUU: 2 VUOTTA. Sähköinen Sekoitinsauva
ГАРАНТИЙНЫЙ СЕРТИФИКАТ – ГАРАНТИЯ: 2 ГОДА. Погружной Электроблендер

bodum®

www.bodum.com

VI.20180411

K11179-3
BODUM® is a registered trademark of Pi-Design AG, Switzerland.

bodum®

K11179-3 BISTRO

Electric Blender Stick

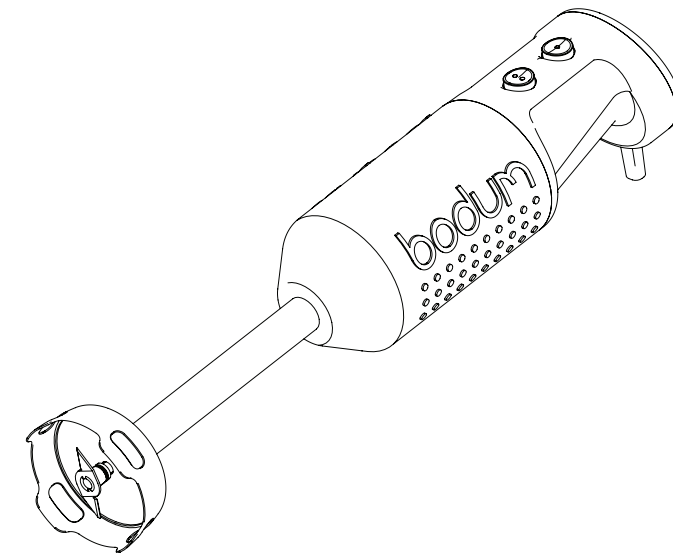
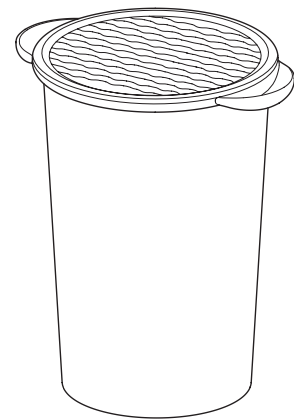
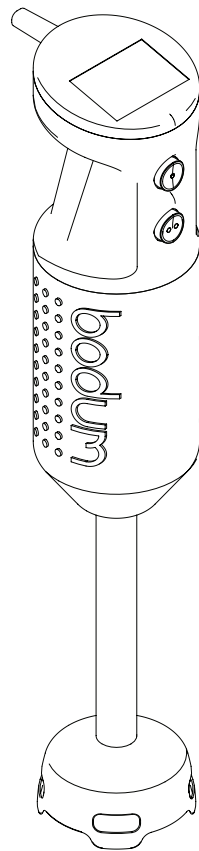

Welcome to BODUM®

**Congratulations! You are now the proud owner of the
BODUM® BISTRO Electric Blender Stick.**

Please read these instructions carefully before using.	ENGLISH
Bitte lesen Sie diese Hinweise sorgfältig vor der Benutzung.	DEUTSCH
Veillez lire attentivement ces instructions avant l'utilisation.	FRANÇAIS
Læs venligst disse instruktioner nøje før brug.	DANSK
Lea cuidadosamente estas instrucciones antes de utilizar el producto.	ESPAÑOL
Leggere attentamente le presenti istruzioni prima dell'uso del prodotto.	ITALIANO
Lees, voordat u het apparaat in gebruik neemt, deze gebruiksaanwijzing zorgvuldig door.	NEDERLANDS
Läs dessa anvisningar noggrant innan du använder kaffebyggaren.	SVENSKA
Por favor, leia cuidadosamente estas instruções antes de utilizar.	PORTUGUÊS
Lue nämä ohjeet huolellisesti ennen käyttöä.	SUOMI
Пожалуйста, внимательно прочитайте это руководство перед использованием.	РУССКИЙ

Electric Blender Stick	Instructions for use	ENGLISH
Elektrischer Stabmixer	Gebrauchsanweisung	DEUTSCH
Mélangeur Électrique	Mode d'emploi	FRANÇAIS
Elektrisk Blenderstav	Brugsanvisning	DANSK
Licuadora de Mano Eléctrica	Instrucciones de uso	ESPAÑOL
Blender Elettrico a Immersione	Istruzioni per l'uso	ITALIANO
Elektrische Staafmixer	Gebruiksaanwijzing	NEDERLANDS
Elektrisk Mixerstav	Bruksanvisning	SVENSKA
Varinha Eléctrica	Manual de instruções	PORTUGUÊS
Sähköinen Sekoitinsauva	Käyttöohje	SUOMI
Погружной Электроблендер	Руководство По Эксплуатации	РУССКИЙ

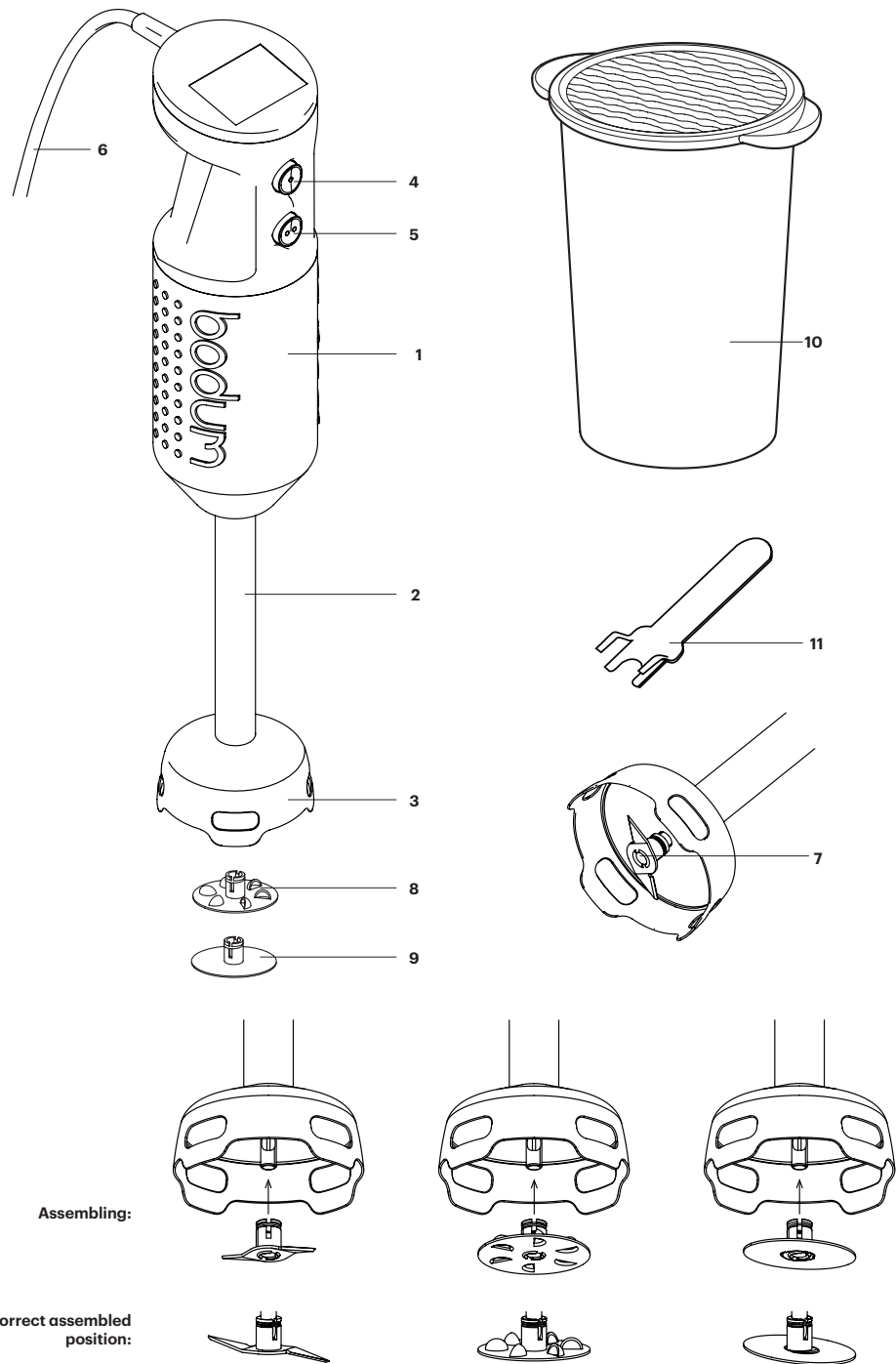

EN ELECTRIC BLENDER STICK List of Components

- 1 Motor unit
- 2 Blender wand
- 3 Blender head
- 4 Low-speed button
- 5 High-speed button
- 6 Mains cord
- 7 Multi-blade
- 8 Whisk
- 9 Beater
- 10 Lidded beaker
- 11 Tool for removing the attachments

DE ELEKTRISCHER STABMIXER Liste der Komponenten

- 1 Motorgehäuse
- 2 Mixstab
- 3 Mixkopf
- 4 Schalter für niedrige Drehzahl
- 5 Schalter für hohe Drehzahl
- 6 Kabel
- 7 Wechselbares Multimesser
- 8 Wechselbarer Quirl
- 9 Wechselbare Schlagscheibe
- 10 Becher mit Deckel
- 11 Werkzeug zum entfernen der Messer

FR MÉLANGEUR ÉLECTRIQUE Composants du Mélangeur

- 1 Unité du moteur
- 2 Bras du mélangeur
- 3 Tête du mélangeur
- 4 Touche basse vitesse
- 5 Touche haute vitesse
- 6 Cordon secteur
- 7 Multilame
- 8 Rotateur
- 9 Batteur
- 10 Récipient verseur avec couvercle
- 11 Outil pour la dépose des accessoires

DA ELEKTRISK BLENDERSTAV Liste af bestanddele

- 1 Motorenhet
- 2 Blenderstav
- 3 Blenderhoved
- 4 Knap for lav hastighed
- 5 Knap for høj hastighed
- 6 Netledning
- 7 Multi-knive
- 8 Piskeris
- 9 Mixer
- 10 Bægerglas med låg
- 11 Værktøj til fjernelse af tilbehør

ES LICUADORA DE MANO ELECTRICA

- #### Lista de componentes
- 1 Unidad de motor
 - 2 Bastón de la licuadora
 - 3 Cabeza de la licuadora
 - 4 Botón de baja velocidad
 - 5 Botón de alta velocidad
 - 6 Cable principal
 - 7 Multi-cuchilla
 - 8 Molinillo
 - 9 Batidor
 - 10 Vaso con tapa
 - 11 Herramienta para quitar accesorios

IT BLENDER ELETRICO A IMMERSIONE

- #### Elenco dei componenti
- 1 Unità motore
 - 2 Stelo del blender
 - 3 Testa del blender
 - 4 Pulsante per la bassa velocità
 - 5 Pulsante per l'alta velocità
 - 6 Cavo di alimentazione
 - 7 Lama multipla
 - 8 Frusta
 - 9 Sbattitore
 - 10 Bicchiere con coperchio
 - 11 Strumento per la rimozione degli accessori

NL ELEKTRISCHE STAAFMIXER Lijst van onderdelen

- 1 Motorbehuizing
- 2 Mixerstaaf
- 3 Mixerkop
- 4 Lage snelheidsknop
- 5 Hoge snelheidsknop
- 6 Voedingssnoer
- 7 Pureermes
- 8 Garde
- 9 Klopper
- 10 Beker met deksel
- 11 Hulpmiddel om de opzetstukken te verwijderen

SV ELEKTRISK MIXERSTAV Lista över delar

- 1 Motorenhet
- 2 Mixerstav
- 3 Mixerhuvud
- 4 Knapp för låg hastighet
- 5 Knapp för hög hastighet
- 6 Nätsladd
- 7 Flerbladig
- 8 Lättare visp
- 9 Grövre visp
- 10 Bägare med lock
- 11 Verktyg för att avlägsna delarna

PT VARINHA ELÉCTRICA Lista de Componentes

- 1 Bloco do motor
- 2 Pé da varinha
- 3 Base do pé da varinha
- 4 Botão de baixa velocidade
- 5 Botão de alta velocidade
- 6 Cabo de alimentação elétrica
- 7 Multi-lâmina
- 8 Amassador
- 9 Batedor
- 10 Copo com tampa
- 11 Utensílio para retirar os acessórios

FI SÄHKÖINEN SEKOITINSAUVA KÄYTTÖOHJE

- #### Osalista
- 1 Moottori
 - 2 Sekoitimen varsi
 - 3 Sekoitimen pää
 - 4 Matalanopeuspainike
 - 5 Korkeanopeuspainike
 - 6 Virtajohto
 - 7 Yleisterä
 - 8 Vispilä
 - 9 Vatkein
 - 10 Kannellinen kulho
 - 11 Työkalu varusteiden irrottamiseen

RU ПОГРУЖНОЙ ЭЛЕКТРОБЛЕНДЕР

- #### Перечень компонентов
- 1 Узел с электродвигателем
 - 2 Стержень блендера
 - 3 Головка блендера
 - 4 Кнопка активации низкой скорости
 - 5 Кнопка активации высокой скорости
 - 6 Сетевой шнур
 - 7 Многолепестковая насадка
 - 8 Венчик
 - 9 Взбивалка
 - 10 Стакан с крышкой
 - 11 Инструмент для снятия насадок

BODUM AUSTRALIA WARRANTY

We are pleased to say that the return rate on BODUM® product is very low; however, should you need to process a returned BODUM® product under warranty, please follow the simple procedure below. We have tried to make it as simple as possible for both yourself and the end consumer.

BODUM AUSTRALIA WARRANTY PROCEDURE

Our goods come with guarantees that cannot be excluded under the Australian Consumer Law. Consumers are entitled to a replacement or refund for a major failure and for compensation for any other reasonably foreseeable loss or damage. Consumers are also entitled to have the goods repaired or replaced if the goods fail to be of acceptable quality and the failure does not amount to a major failure.

The benefits to BODUM® customers given by the warranty set out below are in addition to other rights and remedies under a law in relation to the BODUM® product to which the warranty relates.

To process a faulty BODUM® product you will require a Return Authorisation (RA) number. Returned items without a RA number are not able to be processed for credit or replacement. Contact BODUM® on (02) 9692 0582 for a RA number.

Faulty product does not include items which have incurred wear and tear through general home use, misuse or commercial use. Warranty does not include accidental glass breakages.

Warranty period:

e-Bodum®: 2 year replacement warranty from the date of purchase for electrical appliances where a defect appears and BODUM® is notified within 2 years from date of purchase.

Proof of purchase: any claim from the end consumer must be validated with a copy of proof of purchase; without providing a proof of purchase BODUM® Australia will not be able to process the claim. Proof of purchase includes original purchase receipt/docket or credit card statement showing the purchase amount.

Replacement or credit: once claim is validated, if possible please replace the faulty item from stock on hand. If a customer requires a replacement for an item which you don't have on hand, please have the item added to your next order.

Return or work order: to ensure that the return process is as easy as possible for both you and the end consumer, we don't do work orders or product repairs.

Once you have received a RA number and sighted the product please safely dispose of the faulty item. We don't require the faulty product to be sent back to us. However, if you come across an unusual fault which you think we need to be aware of please send it back to BODUM® Australia Head Office.

BODUM® (Australia) PTY LTD
Suite 39, 26-32 Pirrama Rd, Pyrmont NSW 2009
T. +61 2 9692 0582 F. +61 2 9692 0586
office.australia@bodum.com

IMPORTANT SAFEGUARDS

When using electric appliances, basic safety precautions should always be followed including the following.

Read all the instructions before using the appliance for the first time. Failure to observe the instructions and safety precautions may cause a hazard.

After unpacking, check the appliance for damage. Do not use it if you are not sure; instead, contact your retailer.

Keep the packaging material (cardboard, plastic bags, etc.) out of the reach of children (danger of asphyxiation or injury).

This blender stick is intended for household use only.

Do not use it outdoors.

Do not place the appliance on or near hot gas or electric burners or in a heated oven.

The manufacturer is not responsible for damage or injury arising from inappropriate or improper use. Use the appliance only for the purpose for which it was designed.

Children shall not play with the appliance.

This appliance should not be used by children and care should be taken when used near children.

This appliance shall not be used by children. Keep the appliance and its cord out of reach of children.

Appliances can be used by persons with reduced physical, sensory or mental capabilities or lack of experience and knowledge if they have been given supervision or instruction concerning use of the appliance in a safe way and if they understand the hazards involved.

Do not touch the appliance with damp or wet hands.

Do not touch the cord or plug with wet hands.

Do not use any accessory attachment not recommended by the appliance manufacturer. This may cause fire, electric shock or injury.

Do not use force on any of the buttons to make them stay in the ON position and do not modify the buttons to make them stay in the ON position. This could damage the blender. It could also cause injury.

Never immerse the motor unit in water: remember that this is an electrical appliance.

Clean the appliance using a damp cloth only.

Release the button and unplug the cord from the wall outlet to isolate the appliance.

When unplugging the cord from the wall outlet always grasp the plug, not the cord.

Do not let the cord hang over the edge of the table or counter or touch hot surfaces.

Do not let the cord contact hot surface, including the stove.

Keep hands and utensils out of the container while blending to prevent the possibility of serve injury to persons or damage to the unit. A scraper may be used but must be used only when the unit is not running.

Always disconnect the blender from the supply if it is left unattended and before assembling, disassembling or cleaning.

Do not operate any appliance with a damaged cord or plug, or after the appliance malfunctions or has been damaged

in any way. Instead, take it to the nearest authorised service centre for examination, repair or adjustment.

Never attempt to replace the cord, as special tools are required. Repairs to or replacements of the cord should be left to a service centre authorised by the manufacturer to ensure the safety of the appliance.

Never immerse the cord, motor unit or plug in water or other liquid, as this could cause fire, electric shock or injury.

The appliance must remain disconnected from the mains while it is being cleaned.

Do not touch any rotating parts.

To avoid splashing, use a tall container or reduce the quantity when blending liquids, especially if they are hot.

Keep hair, fingers and utensils away from rotating parts to avoid serious injury to persons and damage to the appliance.

The blades are sharp: handle them with care.

Switch off the appliance and disconnect from supply before changing accessories or approaching parts that move in use.

Beware of potential injury from misuse. Care shall be taken when handling the sharp cutting blades, emptying the bowl and during cleaning.

Never operate the appliance with damaged accessories. Check for any damage every time before and after use.

Handle the accessories with care. Never use bare hands to install and/or remove the accessories. The sharp edges of the accessories can cause injury.

Be careful if hot liquid is poured into the blender jar as it can be ejected out of the appliance due to a sudden steaming.

In order to avoid a hazard due to inadvertent resetting of the thermal cut-out, this appliance must not be supplied through an external switching device, such as a timer, or connected to a circuit that is regularly switched on and off by the utility.

Retain these user instructions for future reference.

HOUSEHOLD USE ONLY

QUANTITIES AND PROCESSING TIMES

Ingredients	Quantity (g)	Time (sec.)	Attachment
Fruits & vegetables*	100–200	60	Multiblade
Baby food/Soups/Shakes*	100–400	60	Multiblade/Whisk
Mayonnaise	100–300	50	Whisk
Mashed potatoes*	100–300	60	Whisk
Beaten egg whites	50–100	50	Beater
Whipped cream	50–100	50	Beater

* Cooked or diced ingredients

CLEANING

1. Unplug the cord from the wall outlet before cleaning the blender or attachments.
 2. Wash the blender wand, blender head, attachments, beaker and lid using hot water, taking care not to immerse the motor unit in it. To clean the motor unit, wipe it with a damp cloth. Washing-up liquid can be used, but never abrasive cleaners.
 3. Your blender's attachments simply pull off for cleaning. Place the tool (11) under the attachment (7, 8 or 9) and lift it off while pressing your thumb against the attachment to prevent it from uncontrolled detaching. Keep attachments in line with the wand when inserting them. Ensure that the driving pin of the shaft in the wand locates exactly with the indent in the attachment.
 4. To clean the cord, wipe it with a warm, damp cloth.
- Any other servicing should be performed by an authorized service representative.

INSTALLATION

Place the appliance on a stable, horizontal surface that is neither hot nor near a heat source. The surface must be dry. Keep the appliance and cord out of the reach of children.

Check that the voltage indicated on the rating label of the appliance corresponds to the local mains voltage. Connect the appliance only to a properly earthed wall outlet with an output rating of at least 6 A. (Use a residual current device (RCD) – please contact a qualified electrician for advice.) The wall outlet must be easily accessible while the appliance is in use in case of emergency. The manufacturer is not responsible for accidents caused by poor or inexistent grounding of the appliance.

If the plug provided with the appliance is incompatible with the wall outlet, have it changed by a qualified electrician.

SPECIAL ADVICE

MAINS CORD

If care is taken, a mains extension cable can be used.

If a mains extension cable is used, its electrical rating must at least match that of the appliance; if the appliance is earthed, the extension cable must be a three-core earthed cable. The lengthened cable must not be allowed to hang over the edge of the table or counter: children must not be able to pull on it, and it must not be allowed to present a trip hazard.

FOR USA – CANADA

This appliance has a polarized plug (one blade is wider than the other). To reduce the risk of electric shock, this plug will fit in a polarized outlet only one way. If the plug does not fit fully in the outlet, reverse the plug. If it still does not fit, contact a qualified electrician. Do not modify the plug in any way.

BEFORE USING THE BLENDER STICK

Clean the blender and the accessory attachments before using them for the first time. Using a clean, damp cloth, wipe the motor unit, blender wand and blender head. Wash the accessory attachments, beaker and lid in hot water. Washing-up liquid can be used, but never abrasive cleaners. Do not immerse the motor unit in water.

HOW TO USE THE BLENDER STICK

1. Insert the plug in a wall outlet.
2. If using the beaker accessory, do not fill it past the maximum fill line. Insert the blender in the mixture. The blender wand should be immersed no deeper than its own length. Do not immerse the motor unit in the mixture.
3. Press one of the two buttons to operate the blender.
4. To stop the blender, release the button before removing the blender from the mixture.
5. Unplug the cord from the wall outlet immediately after use.
6. Your blender's accessory attachments simply pull off for changing or cleaning. Place the tool (11) under the attachment (7, 8 or 9) and lift it off while pressing your thumb against the attachment to prevent it from uncontrolled detaching. Keep attachments in line with the wand when inserting them. Ensure that the driving pin of the shaft in the wand locates exactly with the indent in the attachment. For safety reasons, always unplug the cord from the wall outlet before swapping attachments.

WARNING! Do not operate the blender for more than one minute at a time to prevent the motor from overheating. Then wait one minute before operating the blender again.

OPERATING ADVICE

- Use the multiblade to puree fruit, vegetables, meat and fish.
- Use the whisk to create mayonnaise, sauces and mashed potatoes.
- Use the beater for whipped cream and to beat egg whites.
- If using the beaker accessory, do not fill it past the maximum fill line. Place the lid on the beaker when storing the contents in the fridge.
- To improve blending or chopping performance, dice the ingredients first.
- To prevent splashing, insert the wand into the mixture before operating the blender. Release the button before removing the blender from the mixture.
- When blending ingredients in a saucepan on a stove, remove the pan from the burner to prevent the blender from overheating.

When operating the blender, hold it at a slight angle and move it gently to and fro. Do not force the blender into the mixture.

To prevent the mixture from overflowing when blending, leave enough space in the container to allow for expansion.

Do not leave the blender in a hot pan on the stove if not using it.

To avoid damaging the accessory attachments, remove hard objects such as fruit stones from the mixture before operating the blender.

Do not process coffee beans or hard spices such as nutmegs.

TECHNICAL SPECIFICATIONS

TECHNICAL DATA

Rated voltage EUROPE	220-240V- 50-60Hz
Rated voltage USA	120V- 60Hz
Rated output EUROPE	200 Watt
Rated output USA	200 Watt

MANUFACTURER GUARANTEE FOR THE USA & CAN, THE EU AND CH.

Guarantee: BODUM® AG, Switzerland, guarantees the BISTRO Electric Blender Stick for a period of two years from the date of original purchase against faulty materials and malfunctions that can be traced back to defects in design or manufacturing. Repairs are carried out free of charge if all guarantee conditions are met. Refunds are not available.

Guarantor: BODUM® (Schweiz) AG, Kantonsstrasse 100, Postfach 463, 6234 Triengen.

Guarantee conditions: The guarantee certificate must be completed by the seller at the time of purchase. You must present the guarantee certificate to obtain guarantee services. Should your BODUM® product require guarantee service, please contact your BODUM® retailer, a BODUM® store, your country's BODUM® distributor, or visit www.bodum.com.

BODUM® will not provide warranty for damage resulting from inappropriate use, improper handling, normal wear and tear, inadequate or incorrect maintenance or care, incorrect operation or use of the appliance by unauthorized persons.

This Manufacturer Guarantee does not affect your statutory rights under applicable national laws in force, nor your right against the dealer arising from their sales/purchase contract.

Environmentally acceptable disposal

This marking indicates that this product should not be disposed with other household wastes throughout the EU. To prevent possible harm to the environment or human health from uncontrolled waste disposal, recycle it responsibly to promote the sustainable reuse of material resources. To return your used device, please use the return and collection systems or contact the retailer where the product was purchased. They can take this product for environmental safe recycling.

DEUTSCH

Herzlichen Glückwunsch! Sie sind nun stolzer Besitzer eines elektrischen BISTRO Stabmixers von BODUM®. Lesen Sie sorgfältig diese Anleitung, bevor Sie den Stabmixer verwenden.

WICHTIGE SICHERHEITSHINWEISE

Beim Gebrauch von elektrischen Geräten sollten immer grundlegende Sicherheitsmaßnahmen befolgt werden, einschließlich der folgenden.

Lesen Sie alle Hinweise, bevor Sie das Gerät zum ersten Mal verwenden. Das Nichteinhalten der Anweisungen und Sicherheitshinweise kann zu gefährlichen Situationen führen. Überprüfen Sie das Gerät nach dem Auspacken auf Schäden. Verwenden Sie es nicht, wenn Sie sich nicht sicher sind, sondern kontaktieren Sie Ihren Händler.

Halten Sie das Verpackungsmaterial (Karton, Plastik-beutel usw.) ausser Reichweite von Kindern (Erstickungs- oder Verletzungsgefahr).

Dieser Stabmixer ist nur für den Gebrauch im Haushalt gedacht. Verwenden Sie ihn nicht im Freien.

Stellen Sie das Gerät nicht auf oder in die Nähe eines eingeschalteten Gas- oder Elektroherds bzw. in einen vorgeheizten Ofen.

Für Schäden oder Verletzungen, die durch unsachgemässen oder unvorschriftsmässigen Gebrauch entstehen, ist der Hersteller nicht verantwortlich. Verwenden Sie das Gerät ausschliesslich für den vorgesehenen Zweck.

Kinder dürfen nicht mit dem Gerät spielen.

Dieses Gerät sollte nicht von Kindern benutzt werden und

Vorsicht ist geboten, wenn es in der Nähe von Kindern benutzt wird.

Dieses Gerät darf nicht von Kindern benutzt werden. Bewahren Sie das Gerät und sein Kabel außerhalb der Reichweite von Kindern auf.

Geräte können von Personen mit eingeschränkten körperlichen, sensorischen oder geistigen Fähigkeiten oder mangelnder Erfahrung und Wissen verwendet werden, wenn sie beaufsichtigt werden oder über den sicheren Umgang mit dem Gerät instruiert wurden und wenn sie die damit verbundenen Gefahren verstehen.

Berühren Sie das Gerät nie mit feuchten oder nassen Händen. Berühren Sie das Netzkabel oder den Stecker nicht mit nassen Händen.

Verwenden Sie kein Zubehör, das nicht vom Gerätehersteller empfohlen wird. Dies kann zu Bränden, elektrischen Schlägen oder Verletzungen führen.

Fixieren Sie keinen der Schalter gewaltsam in der EIN-Stellung und nehmen Sie keine Veränderungen an den Schaltern vor, um diese in der EIN-Stellung zu halten. Dies könnte dazu führen, dass der Stabmixer beschädigt wird. Sie könnten sich dadurch auch verletzen.

Tauchen Sie das Motorgehäuse nie in Wasser: Denken Sie daran, dass es sich um ein Elektrogerät handelt.

Reinigen Sie das Gerät nur mit einem feuchten Tuch.

Lassen Sie die Schalter los und ziehen Sie den Stecker aus der Steckdose, um das Gerät auszuschalten.

Ziehen Sie immer am Stecker und nicht am Kabel, um das Gerät vom Strom zu trennen.

Lassen Sie das Netzkabel nicht über die Kante von Tisch oder Arbeitsfläche hängen bzw. mit heißen Oberflächen, den Kochherd inbegriffen, in Berührung kommen.

Halten Sie Haare, und Utensilien während des Mixens

ausserhalb des Behälters, um schwere Verletzungen an Personen und Schäden am Gerät zu vermeiden. Sie können einen Spachtel verwenden, aber nur wenn das Gerät nicht in Betrieb ist.

Trennen Sie den Mixer immer von der Stromversorgung, wenn Sie ihn unbeaufsichtigt lassen und bevor Sie ihn zusammenbauen, auseinandernehmen oder reinigen.

Nehmen Sie kein elektrisches Gerät in Betrieb, wenn Netzkabel oder Stecker beschädigt sind, nachdem Fehlfunktionen aufgetreten sind oder wenn das Gerät auf irgendeine Art beschädigt wurde. Bringen Sie das Gerät in diesem Fall zur Kontrolle, Reparatur oder Einstellung zum nächstgelegenen autorisierten Servicestützpunkt.

Versuchen Sie nie, das Netzkabel des Geräts auszutauschen, da hierfür Spezialwerkzeuge erforderlich sind. Lassen Sie die Reparatur oder den Austausch des Netzkabels ausschliesslich in einer vom Hersteller autorisierten Service-werkstätte durchführen, um die Sicherheit des Geräts zu gewährleisten.

Tauchen Sie Kabel, Motorgehäuse und Stecker nicht in Wasser oder andere Flüssigkeiten, da dies Brände, elektrische Schläge oder Verletzungen verursachen könnte.

Während der Reinigung des Geräts darf dieses nicht an den Strom angeschlossen sein.

Berühren Sie keine sich drehenden Teile.

Benutzen Sie beim Mixen von Flüssigkeiten, insbesondere von heißen Flüssigkeiten, ein hohes Gefäss, oder reduzieren Sie die Menge, um Spritzer zu vermeiden.

Halten Sie Haare, Finger und Utensilien entfernt von sich drehenden Teilen, um schwere Verletzungen an Personen und Schäden am Gerät zu vermeiden.

Die Klingen sind scharf, behandeln Sie diese vorsichtig.

Vor dem Auswechseln von Zubehör oder Zusatzteilen, die im Betrieb bewegt werden, muss das Gerät ausgeschaltet und vom Netz getrennt werden.

Verhindern Sie mögliche Verletzungen durch falsche Handhabung. Seien Sie vorsichtig beim Umgang mit scharfen Schneideklingen, bei der Entleerung der Schüssel und bei der Reinigung.

Nehmen Sie das Gerät nie mit beschädigtem Zubehör in Betrieb. Überprüfen Sie das Gerät und das Zubehör vor und nach jeder Verwendung auf Schäden.

Behandeln Sie das Zubehör mit Vorsicht. Installieren und / oder entfernen Sie das Zubehör niemals mit bloßen Händen. Die Klingen des Messers können zu Verletzungen führen.

Seien Sie vorsichtig, wenn heiße Flüssigkeit in den Behälter des Mixers eingefüllt wird, da diese durch plötzliches Dampfen aus dem Gerät ausgeworfen werden könnte.

Um eine Gefährdung durch versehentliches Zurücksetzen der thermischen Abschaltung zu vermeiden, darf dieses Gerät nicht an ein externes Schaltgerät, z. B. einen Timer oder an einen Stromkreis angeschlossen werden, der regelmäßig vom Netzwerk ein- und ausgeschaltet wird.

Bewahren Sie diese Bedienungsanleitung auf, um sie zu einem späteren Zeitpunkt lesen zu können.

NUR FÜR DEN GEBRAUCH IN PRIVATEN HAUSHALTEN

MENGENANGABEN UND VERARBEITUNGSDAUER

Zutaten	Menge (g)	Zeit (sek.)	Arbeitsteil
Früchte & Gemüse*	100–200	60	Messer
Babynahrung/Suppen/Shakes*	100–400	60	Messer, Quirl
Mayonnaise	100–300	50	Quirl
Kartoffelpüree*	100–300	60	Quirl
Eischnnee/Schlagsahne	50–100	50	Schlagscheibe

* Nahrungsmittel gekocht oder in kleinen Stücken

REINIGUNG

1. Ziehen Sie den Netzstecker aus der Steckdose, bevor Sie mit dem Reinigen beginnen.
 2. Waschen Sie den Pürrierstab, den Mixkopf, die wechselbaren Messer, den Becher und den Deckel mit heissem Wasser ab, tauchen Sie das Motorgehäuse nicht ins Wasser. Wischen Sie mit einem feuchten Lappen das Motorgehäuse ab. Sie können ein mildes Spülmittel verwenden, benutzen Sie auf keinen Fall ein scheuerndes Mittel.
 3. Um das Messer (7, 8 oder 9) Ihres Stabmixers zu reinigen, können Sie es durch einfaches Herausziehen entfernen. Hebeln Sie es hierzu mit dem Werkzeug (11) von unten heraus, während Sie Ihren Daumen von oben gegen das Messer drücken, um zu verhindern, dass das Messer unkontrolliert hinausgeschleudert wird. Stecken Sie das Messer möglichst senkrecht auf die Welle, um es wieder anzubringen. Achten Sie darauf, dass der Mitnehmerstift der Antriebswelle genau in die Kerbe des Messers passt.
 4. Wischen Sie das Netzkabel mit einem warmen, feuchten Lappen ab.
- Jede andere Reparatur muss durch einen autorisierten Servicevertreter durchgeführt werden.

INSTALLATION

Stellen Sie das Gerät auf eine stabile, ebene Oberfläche, die weder heiss ist noch sich in der Nähe einer Hitzequelle befindet. Die Oberfläche muss trocken sein. Halten Sie das Gerät und das Netzkabel ausser Reichweite von Kindern.

Überprüfen Sie, ob die auf dem Typenschild des Geräts angegebene Spannung mit der Netzspannung in Ihrer Region übereinstimmt. Schliessen Sie das Gerät nur an eine ordnungsgemäss geerdete Steckdose mit einer

Ausgangsleistung von mindestens 6A an. (Verwenden Sie einen Fehlerstromschutzschalter [RCD], fragen Sie einen Elektriker um Rat.) Während der Verwendung des Geräts muss die Steckdose im Notfall gut zugänglich sein. Für Unfälle, die durch eine mangelhafte oder nicht vorhandene Erdung des Gerätes verursacht werden, ist der Hersteller nicht verantwortlich.

Ist die Steckdose für den Stecker Ihres Geräts nicht geeignet, müssen Sie die Steckdose durch einen geprüften Elektriker austauschen lassen.

BESONDERE HINWEISE

Netzkabel

Bei entsprechender Vorsicht kann ein Verlängerungskabel verwendet werden.

Bei Verwendung eines Verlängerungskabels müssen die angegebenen elektrischen Nennwerte des Verlängerungskabels mindestens denen des Geräts entsprechen; wenn das Gerät geerdet ist, muss das Verlängerungskabel ein dreiadriges geerdetes Kabel sein. Das längere Kabel muss so verlegt werden, dass es nicht über die Tischkante oder den Rand der Arbeitsplatte hängt, Kinder nicht daran ziehen können und man nicht darüber stolpern kann.

VOR GEBRAUCH DES STABMIXERS

Reinigen Sie den Stabmixer und das Zubehör vor dem ersten Gebrauch. Verwenden Sie einen sauberen, feuchten Lappen und wischen Sie damit Motorgehäuse, Mixstab und Mixkopf ab. Waschen Sie die wechselbaren Messer, den Becher und den Deckel mit heissem Wasser. Sie können ein mildes Spülmittel verwenden, benutzen Sie auf keinen Fall ein scheuernendes Mittel. Tauchen Sie das Motorgehäuse nicht ins Wasser.

SO VERWENDEN SIE DEN STABMIXER

1. Stecken Sie den Netzstecker in eine Steckdose.
2. Falls Sie den im Zubehör enthaltenen Becher verwenden, füllen Sie diesen nicht über die Maximalmarkierung. Halten Sie den Stabmixer in die Masse. Der Stabmixer darf höchstens bis zur ganzen Länge des Pürierstabes in die Masse eingetaucht werden. Tauchen Sie das Motorgehäuse nicht in die Masse.
3. Drücken Sie einen der beiden Schalter, um den Stabmixer einzuschalten.

4. Um den Mixvorgang zu beenden, lassen Sie den Schalter wieder los, bevor Sie den Mixstab aus der Masse herausnehmen.

5. Nach dem Gebrauch ziehen Sie den Netzstecker sofort aus der Steckdose.

6. Um das Messer(7, 8 oder 9) Ihres Stabmixers zu wechseln können Sie es durch einfaches Herausziehen entfernen. Hebeln Sie es hierzu mit dem Werkzeug (11) von unten heraus, während Sie Ihren Daumen von oben gegen das Messer drücken, um zu verhindern, dass das Messer unkontrolliert hinausgeschleudert wird. Stecken Sie das Messer möglichst senkrecht auf die Welle, um es wieder anzubringen. Achten Sie darauf, dass der Mitnehmerstift der Antriebswelle genau in die Kerbe des Messers passt. Ziehen Sie aus Sicherheitsgründen zum Wechseln des Messers immer den Netzstecker aus der Steckdose.

WARNUNG! Um zu vermeiden, dass der Motor sich überhitzt, verwenden Sie den Stabmixer nicht länger als eine Minute. Warten Sie danach eine Minute, bevor Sie den Stabmixer erneut in Betrieb nehmen.

TIPPS ZUR BEDIE- NUNG

Verwenden Sie das Multimesser zum Pürieren von Früchten, Gemüse, Fleisch und Fisch.

Verwenden Sie den Quirl zum Rühren von Mayonnaise, Saucen und Kartoffelpüree.

Verwenden Sie die Schlagscheibe für Schlagsahne und Eischnee.

Falls Sie den im Zubehör enthaltenen Becher verwenden, füllen Sie diesen nicht über die Maximalmarkierung. Verschließen Sie den Becher mit dem Deckel, um die verarbeitete Masse im Kühlschrank aufzubewahren.

Für ein besseres Mixen oder Hacken schneiden Sie feste Nahrungsmittel in kleine Stücke.

Um Spritzer zu verhindern, halten Sie den Stabmixer in die Masse, bevor Sie den Schalter betätigen. Lassen Sie den Schalter los, bevor Sie den Stabmixer wieder aus der Masse herausnehmen.

Beim Mixen in einem Topf auf dem Kochherd entfernen Sie den Topf von der Heizplatte, um ein Überhitzen des

Stabmixers zu verhindern.

Halten Sie den Stabmixer beim Mixen in einem leichten Winkel und bewegen Sie ihn leicht auf- und abwärts. Drücken Sie den Stabmixer nicht gewaltsam auf die Masse herunter.

Um ein Überlaufen der Masse zu verhindern, lassen Sie genügend Freiraum im Gefäss, damit die Masse beim Mixen ansteigen kann.

Lassen Sie das Netzkabel nicht über die Kante von Tisch oder Arbeitsfläche hängen oder mit heissen Oberflächen in Berührung kommen.

Lassen Sie den Stabmixer nicht in einem heissen Topf auf dem Kochherd stehen, wenn Sie ihn nicht brauchen.

Um Schäden am Messer zu verhindern, entfernen Sie harte Gegenstände wie Fruchtkerne, aus der Masse, bevor Sie mit dem Mixen beginnen.

Verarbeiten Sie keine Kaffeebohnen und keine harten Gewürze wie Muskatnüsse.

TECHNISCHE SPEZIFIKATIONEN

TECHNISCHE DATEN

Nennspannung EUROPA	220-240V- 50-60Hz
Nennspannung USA	120V- 60Hz
Nennleistung EUROPA	200 Watt
Nennleistung USA	200 Watt

HERSTELLERGARANTIE FÜR DIE USA, KANADA, DIE EUROPÄISCHE UNION UND DIE SCHWEIZ.

Garantie: Die BODUM® AG, Schweiz, übernimmt für den BISTRO Elektrischer Stabmixer mit Temperaturregler eine Garantie von zwei Jahren ab Datum des Kaufs gegen Mängel am Gerät, die nachweislich auf einem Material- und/oder Herstellungsfehler beruhen. Sofern die Garantiebedingungen erfüllt sind, wird BODUM® Mängel kostenfrei beheben. Eine Rückerstattung des Kaufpreises ist nicht möglich.

Garantiegeber: BODUM® (Schweiz) AG, Kantonsstrasse 100, Postfach 463, 6234 Triengen

Garantiebedingungen: Das Garantiezertifikat (letzte Seite dieser Gebrauchsanweisung) muss vom Verkäufer beim Kauf ausgefüllt werden. Bei Inanspruchnahme der Garantie ist das Garantiezertifikat vorzulegen. Hierzu wenden Sie sich bitte an Ihren Bodum Händler, ein Bodum Verkaufsgeschäft, den für Ihr Land zuständigen Vertriebspartner oder kontaktieren Sie uns unter www.bodum.com

Diese Garantie gilt nicht, wenn der Defekt eines Geräts auf unsachgemäßer Behandlung, üblichem Verschleiß, unsachgemäßer Pflege und/oder Nichtbeachtung der Gebrauchsanweisung beruht.

Ihnen stehen neben den Rechten aus der Garantie die gesetzlichen Rechte zu. Insbesondere werden die gesetzlichen Rechte des Verbrauchers, die ihm gegenüber seinem Vertragspartner zustehen, nicht eingeschränkt.

Korrekte Entsorgung dieses Produktes



Alte Elektrogeräte dürfen nicht mehr zusammen mit dem Restmüll beseitigt werden, sondern müssen getrennt entsorgt werden. Die Abgabe bei kommunalen Sammelstellen durch Privatpersonen ist kostenfrei. Die Besitzer von Altgeräten sind verpflichtet, die Geräte zu den Sammelstellen zu bringen oder bei einer entsprechenden Sammlung abzugeben. Mit diesem kleinen persönlichen Aufwand tragen Sie dazu bei, dass wertvolle Rohstoffe recycelt und Schadstoffe gezielt behandelt werden können.



Geprüfte Sicherheit



Das ausgediente Gerät zu einer autorisierten Entsorgungsstelle bringen. (WEEE Direktive)



V = Volt W = Watt Hz = Hertz ~ = Wechselstrom

Félicitations ! Vous venez de faire l'acquisition d'un mélangeur électrique BISTRO de la marque BODUM®. Lisez attentivement les instructions suivantes avant d'utiliser le mélangeur.

CONSIGNES DE SÉCURITÉ IMPORTANTES

Lors de l'utilisation d'appareils électriques, vous devez toujours respecter des consignes de sécurité de base, dont les suivantes.

Lisez toutes les instructions avant d'utiliser l'appareil pour la première fois. Le non-respect des instructions et des consignes de sécurité peut entraîner des risques.

Une fois l'appareil déballé, vérifiez qu'il n'est pas endommagé. En cas de doutes, n'utilisez pas l'appareil. Contactez plutôt votre revendeur.

Conservez les matériaux d'emballage (carton, sacs en plastique, etc.) hors de portée des enfants (risque d'asphyxie ou de blessure).

Ce mélangeur est réservé à un usage domestique.

Ne l'utilisez pas à l'extérieur.

Ne placez pas l'appareil sur ou à proximité de brûleurs électriques ou à gaz chauds ou dans un four chauffé.

Le fabricant ne peut être tenu responsable des dommages ou blessures résultant d'une utilisation inadaptée ou incorrecte. Utilisez uniquement l'appareil dans le but pour lequel il a été conçu.

Les enfants ne doivent pas jouer avec l'appareil.

Cet appareil ne doit pas être utilisé par des enfants et il est

essentiel de veiller à prendre des précautions lorsqu'il est utilisé en présence d'enfants.

Cet appareil ne doit pas être utilisé par des enfants. Gardez l'appareil et son cordon hors de portée des enfants.

Les appareils peuvent être utilisés par des personnes ayant des capacités physiques, sensorielles ou mentales réduites ou un manque d'expérience et de connaissances à condition qu'elles soient sous surveillance ou qu'elles aient reçu des instructions d'utilisation de manière sûre de l'appareil et qu'elles comprennent les risques encourus.

Ne touchez pas l'appareil avec les mains humides ou mouillées. Ne touchez pas le cordon ou la fiche avec les mains mouillées.

Utilisez uniquement les accessoires recommandés par le fabricant de l'appareil. L'utilisation d'accessoires non recommandés peut entraîner un incendie, une décharge électrique ou des blessures.

Ne bloquez pas les touches en position activée et ne les modifiez pas dans le but de les maintenir en position activée. Cela pourrait endommager le mélangeur. Cela pourrait également entraîner des blessures.

Ne plongez jamais l'unité du moteur dans l'eau : n'oubliez pas qu'il s'agit d'un appareil électrique.

Nettoyez l'appareil à l'aide d'un chiffon humide uniquement.

Relâchez la touche et débranchez le cordon de la prise électrique pour isoler l'appareil.

Lorsque vous débranchez le cordon de la prise électrique, saisissez toujours la fiche, jamais le cordon.

Ne laissez pas le cordon pendre du bord d'une table ou d'un plan de travail ou entrer en contact avec des surfaces chaudes.

Ne laissez pas le cordon entrer en contact avec des surfaces chaudes, cuisinière incluse.

Gardez les mains et les ustensiles hors du récipient lorsque vous mélangez de manière à éviter tout risque de blessure ou

de détérioration de l'unité. Il est possible d'utiliser une raclette mais uniquement lorsque l'unité ne fonctionne pas.

Débranchez toujours le mixeur s'il est laissé sans surveillance et avant de l'assembler, de le démonter ou de le nettoyer.

N'utilisez pas un appareil dont la fiche ou le cordon est endommagé ou en cas d'anomalie de fonctionnement ou de détérioration quelconque de l'appareil. Remettez-le plutôt au centre de réparation agréé le plus proche afin qu'il soit contrôlé, réparé ou réglé.

Ne tentez jamais de remplacer le cordon, des outils spéciaux sont nécessaires. Les réparations et le remplacement du cordon doivent être confiés à un centre de réparation agréé par le fabricant de manière à garantir la sécurité de l'appareil.

Ne plongez jamais le cordon, l'unité du moteur ou la fiche dans de l'eau ou d'autres liquides, cela pourrait entraîner un incendie, une décharge électrique ou des blessures.

L'appareil doit être débranché du secteur lors du nettoyage.

Ne touchez pas les pièces en rotation.

Afin d'éviter les éclaboussures, utilisez un récipient de grande taille ou réduisez la quantité de liquide mélangé, surtout s'il est chaud.

Gardez les cheveux, les doigts et les ustensiles à l'écart des pièces en rotation de manière à éviter les blessures graves et les détériorations de l'appareil.

Les lames sont tranchantes : manipulez-les avec soin.

Éteignez et débranchez l'appareil avant de remplacer les accessoires ou de toucher des pièces en mouvement lors de l'utilisation.

Attention aux risques de blessure liés à une utilisation abusive. Vous devez faire preuve de vigilance lorsque vous manipulez les lames tranchantes, lorsque vous videz le bol et lors du nettoyage.

N'utilisez jamais l'appareil avec des accessoires

endommagés. Assurez-vous de l'absence de dommages avant et après chaque utilisation.

Manipulez les accessoires avec soin. N'installez et/ou ne retirez jamais les accessoires à mains nues. Les bords tranchants des accessoires peuvent entraîner des blessures.

Soyez prudent si vous versez du liquide chaud dans le récipient du mixeur car il pourrait être éjecté par la création soudaine de vapeur.

Afin d'éviter tout danger dû à un réenclenchement intempestif du disjoncteur thermique, cet appareil ne doit pas être alimenté par un dispositif de commutation externe, tel qu'une minuterie, ou connecté à un circuit qui est régulièrement mis en marche et arrêté par le fournisseur d'électricité.

Veillez conserver ces instructions pour référence ultérieure.

POUR USAGE DOMESTIQUE UNIQUEMENT

QUANTITÉS ET DURÉES

Ingrédients	Quantité (g)	Durée (s)	Accessoire
Fruits et légumes*	100-200	60	Multilame
Aliments pour bébés/soupes/ aliments fouettés	100-400	60	Multilame/rotateur
Mayonnaise	100-300	50	Rotateur
Purée de pommes de terre*	100-300	60	Rotateur
Blancs en neige	50-100	50	Batteur
Chantilly	50-100	50	Batteur

* Ingrédients cuits ou coupés en dés

NETTOYAGE

1. Débranchez le cordon de la prise électrique avant de nettoyer le mélangeur ou les accessoires.
 2. Lavez le bras du mélangeur, la tête du mélangeur, les accessoires, le récipient verseur et le couvercle avec de l'eau chaude, veillez à ne pas plonger l'unité du moteur dans l'eau. Pour nettoyer l'unité du moteur, essuyez-la avec un chiffon humide. Il est possible d'utiliser du liquide vaisselle mais jamais des produits de nettoyage abrasifs.
 3. Il vous suffit de tirer sur les accessoires du mélangeur pour les nettoyer. Placez l'outil (11) sous l'accessoire (7, 8 ou 9) et soulevez-le tout en plaçant le pouce contre l'accessoire de manière à ce qu'il ne tombe pas. Alignez les accessoires sur le bras lors de l'insertion. Veillez à ce que la goupille d'entraînement de l'arbre du bras soit placée exactement au même niveau que l'encoche de l'accessoire.
 4. Pour nettoyer le cordon, essuyez-le avec un chiffon chaud et humide.
- Les autres travaux d'entretien doivent être effectués par un représentant agréé.

INSTALLATION

Placez l'appareil sur une surface stable et horizontal, qui n'est pas chaude et ne se trouve pas à proximité d'une source de chaleur. La surface doit être sèche. Maintenez l'appareil et le cordon hors de portée des enfants.

Vérifiez que la tension indiquée sur la plaque signalétique de l'appareil correspond à la tension secteur locale. Raccordez l'appareil à une prise électrique correctement mise à la terre, avec une puissance nominale d'au moins 6 A (utilisez un transformateur de courant résiduel - veuillez contacter un électricien qualifié pour obtenir des conseils). La prise électrique doit être facilement accessible lors de l'utilisation de l'appareil pour les cas d'urgence. Le fabricant ne peut être tenu responsable des accidents occasionnés par une mise à la terre inadaptée ou inexistante de l'appareil.

Si la fiche fournie avec l'appareil n'est pas compatible avec la prise électrique, demandez à un électricien qualifié de la remplacer.

CONSEILS SPÉCIAUX**Cordon secteur**

Il est possible d'utiliser une rallonge secteur sous certaines conditions.

Si une rallonge secteur est utilisée, la puissance électrique nominale doit correspondre à celle de l'appareil. Si l'appareil est mis à la terre, la rallonge doit être un câble mis à la terre à trois conducteurs. Le câble ne doit pas pendre du bord d'une table ou d'un plan de travail : les enfants ne doivent pas être en mesure de tirer dessus et il ne doit pas être possible de trébucher dessus.

Pour les États-Unis et le Canada

Cet appareil dispose d'une fiche polarisée (une lame est plus large que l'autre). Afin de réduire le risque de décharge électrique, la fiche ne peut être insérée que dans un sens dans une prise polarisée. Si la fiche ne s'insère pas complètement dans la prise, retournez-la. Si elle ne s'insère toujours pas, contactez un électricien qualifié. Ne modifiez en aucun cas la fiche.

AVANT D'UTILISER LE MÉLANGEUR

Nettoyez le mélangeur et les accessoires avant de les utiliser pour la première fois. À l'aide d'un chiffon propre et humide, essuyez l'unité du moteur, le bras du mélangeur et la tête du mélangeur. Lavez les accessoires, le récipient verseur et le couvercle dans de l'eau chaude. Il est possible d'utiliser du liquide vaisselle mais jamais des produits de nettoyage abrasifs. Ne plongez pas l'unité du moteur dans l'eau.

MODE D'EMPLOI DU MÉLANGEUR

1. Insérez la fiche dans une prise électrique.
2. Si vous utilisez le récipient verseur, ne le remplissez pas au-delà de la ligne de remplissage maximum. Insérez le mélangeur dans le mélange. Le bras du mélangeur ne doit pas être complètement immergé. N'immergez pas l'unité du moteur dans le mélange.
3. Appuyez sur l'une des deux touches pour actionner le mélangeur.
4. Pour arrêter le mélangeur, relâchez la touche avant de retirer le mélangeur du mélange.
5. Débranchez le cordon de la prise électrique immédiatement après usage.
6. Il vous suffit de tirer sur les accessoires du mélangeur pour les remplacer ou les nettoyer. Placez l'outil (11) sous l'accessoire (7, 8 ou 9) et soulevez-le tout en plaçant le pouce contre l'accessoire de manière à ce qu'il ne tombe pas. Alignez les accessoires sur le bras lors de l'insertion. Veillez à ce que la

goupille d'entraînement de l'arbre du bras soit placée exactement au même niveau que l'encoche de l'accessoire. Pour des raisons de sécurité, débranchez toujours le cordon de la prise électrique avant d'échanger les accessoires.

AVERTISSEMENT ! Ne faites pas fonctionner le mélangeur pendant plus d'une minute à la fois de manière à éviter toute surchauffe du moteur. Attendez ensuite une minute avant d'utiliser de nouveau le mélangeur.

CONSEILS D'UTILISATION

Utilisez la multilame pour mixer les fruits, les légumes, la viande et le poisson.

Utilisez le rotateur pour créer des mayonnaises, des sauces et des purées de pommes de terre.

Utilisez le batteur pour la chantilly et pour monter les blancs en neige.

Si vous utilisez le récipient verseur, ne le remplissez pas au-delà de la ligne de remplissage maximum. Refermez le récipient verseur avec le couvercle lorsque vous le mettez au réfrigérateur.

Pour des performances de mélange ou de broyage optimales, découpez d'abord les ingrédients en dés.

Afin d'éviter les éclaboussures, insérez le bras dans le mélange avant d'actionner le mélangeur. Relâchez la touche avant de retirer le mélangeur du mélange.

Lors du mélange d'ingrédients dans une casserole sur une cuisinière, retirez la casserole du brûleur de manière à ce que le mélangeur ne surchauffe pas.

Lors de l'utilisation du mélangeur, inclinez-le légèrement et déplacez-le doucement d'avant en arrière. N'insérez pas le mélangeur de force dans le mélange.

Le récipient ne doit pas être trop rempli, de manière à ce que le mélange ne déborde pas.

Ne laissez pas le mélangeur dans une casserole chaude sur une cuisinière si vous ne l'utilisez pas.

Afin de ne pas endommager les accessoires, retirez les objets durs, tels que les noyaux des fruits, du mélange avant d'actionner le mélangeur.

Les grains de café et les épices dures, telles que les noix de muscade, ne peuvent être broyés.

SPÉCIFICATIONS TECHNIQUES

DONNÉES TECHNIQUES

Tension nominale EUROPE	220-240 V~ 50-60 Hz
Tension nominale USA	120V- 60 Hz
Puissance nominale EUROPE	200 W
Puissance nominale USA	200 W

GARANTIE FABRICANT POUR LES ÉTATS-UNIS & CANADA, L'UNION EUROPÉENNE ET LA SUISSE.

Garantie: BODUM® AG Suisse, garantit le Mélangeur Électrique BISTRO pendant une période deux ans à partir de la date d'achat pour des défauts de matériel et dysfonctionnements dont l'origine peut être remontés à des défauts de conception ou de fabrication. Les réparations seront effectuées gratuitement si toutes les conditions de garantie sont remplies. Des remboursements ne sont pas possibles.

Garant: BODUM® (Suisse) AG, Kantonsstrasse 100, Postfach 463, 6234 Triengen.

Conditions de garantie: Le certificat de garantie doit être rempli par le vendeur au moment de l'achat. Vous devez présenter le certificat de garantie pour obtenir les services de garantie. Si votre produit BODUM® nécessite un service de garantie, veuillez contacter votre revendeur BODUM®, un magasin BODUM®, le distributeur BODUM® de votre pays, ou allez sur www.bodum.com.

BODUM® ne peut pas garantir des dommages résultant d'une utilisation inappropriée, d'une manipulation incorrecte, d'une usure normale, d'un entretien inapproprié ou incorrect, d'une fausse manœuvre, ou de l'utilisation par des personnes non autorisées.

Cette garantie fabricant n'affecte pas vos droits légaux provenant des droits locaux applicables, ni vos droits contre le revendeur provenant de leur contrat de vente/d'achat.

Mise au rebut correct de ce produit



Ce sigle indique que ce produit ne doit pas être éliminé avec les autres déchets ménagers dans l'UE. Pour éviter d'éventuels impacts néfastes pour l'environnement ou la santé humaine dus à des dépôts incontrôlés de déchets, recyclez-le de manière responsable pour favoriser la réutilisation durable des matières premières. Pour retourner votre appareil usagé, veuillez utiliser des systèmes de retour et de collecte, ou contactez le revendeur où le produit a été acheté. Il peut reprendre le produit pour un recyclage respectueux de l'environnement.

Tillykke! Du er nu den stolte ejer af en BISTRO elektrisk blenderstav fra BODUM®. Læs disse instruktioner omhyggeligt før du bruger blenderstaven.

VIGTIGE SIKKERHEDSFORANSTALTNINGER

Når du bruger elektriske apparater, skal grundlæggende sikkerhedsforanstaltninger altid følges, herunder følgende.

Læs alle instruktionerne før du bruger apparatet for første gang. Manglende overholdelse af instruktioner og sikkerhedsforanstaltninger kan medføre fare.

Efter udpakning, skal du kontrollere apparatet for skader. Brug ikke apparatet, hvis du ikke er sikker, kontakt i stedet din forhandler.

Opbevar emballagematerialet (pap, plasticposer, etc.) utilgængeligt for børn (risiko for kvælning eller skade).

Denne blenderstav er kun beregnet til husholdningsbrug. Må ikke anvendes udendørs.

Placér ikke apparatet på, eller i nærheden af, varm gas, elektriske brændere eller i en opvarmet ovn.

Producenten er ikke ansvarlig for skade som følge af uhenigtsmæssig eller forkert brug. Brug kun apparatet til det formål, som det blev udformet til.

Børn må ikke lege med apparatet.

Dette apparat bør ikke anvendes af børn, og der skal udvises forsigtighed, når det bruges i nærheden af børn.

Dette apparat må ikke anvendes af børn. Hold apparatet og dets ledning utilgængeligt for børn.

Apparater kan bruges af personer med nedsat fysisk, sensorisk eller mental kapacitet eller manglende erfaring og viden, hvis der føres opsyn med dem, eller hvis de har fået instruktion om brug af apparatet på en sikker måde, og hvis de forstår de involverede farer.

Rør ikke ved apparatet med fugtige eller våde hænder. Rør ikke ved ledningen eller stikket med våde hænder.

Brug ikke tilbehør, der ikke er anbefalet af apparatets producent. Dette kan forårsage brand, elektrisk stød eller skade.

Brug ikke magt på nogen af knapperne for at tvinge dem til at forblive i ON-positionen, og ændr ikke på knapperne så de forbliver i ON-positionen. Dette kan skade blenderen. Det kan også forårsage skade.

Nedsæk aldrig motordelen i vand: husk at dette er et elektrisk apparat.

Rengør apparatet med en fugtig klud.

Slip knappen og tag ledningen ud af vægkontakten for at isolere apparatet.

Når du tager ledningen ud af stikkontakten, tag altid fat i stikket, ikke i ledningen.

Lad ikke ledningen hænge ud over bordkanten eller disken, eller røre varme overflader.

Lad ikke ledningen røre varme overflade, herunder komfuret.

Hold hænder og redskaber væk fra beholderen, mens der blendes, for at forhindre muligheden for at forårsage skade på personer eller enheden. En skraber kan benyttes, men må kun anvendes, når enheden ikke kører.

Afbryd altid blenderen fra strømforsyningen, hvis den efterlades uden opsyn og inden montering, demontering eller rengøring.

Betjen ikke apparatet med en beskadiget ledning eller stik, eller når apparatet ikke fungerer eller er blevet beskadiget på nogen måde. Tag i stedet apparatet til det nærmeste autoriserede

servicecenter for undersøgelse, reparation eller justering.

Forsøg aldrig at udskifte ledningen, da specialværktøj er påkrævet. Reparation eller udskiftning af ledningen skal overlades til et servicecenter autoriseret af fabrikanten, for at garantere apparatets sikkerhed.

Nedsæk aldrig ledningen, motordelen eller stik i vand eller anden væske, da dette kan forårsage brand, elektrisk stød eller skade.

Apparatet skal forblive afbrudt fra lysnettet, mens det bliver rengjort.

Rør ikke nogen roterende dele.

For at undgå stænk, skal du bruge en høj beholder eller reducere mængden når du blander væsker, især hvis de er varme.

Hold hår, fingre og redskaber væk fra roterende dele for at undgå alvorlig skade på personer og apparatet.

Knivene er skarpe: de skal behandles med omhu.

Sluk for apparatet og tag stikket ud før du udskifter tilbehør eller nærmer dig dele, der bevæger sig i brug.

Pas på potentielle skade som følge af misbrug. Omhu skal tages ved håndtering af de skarpe skæreknive, tømning af skålen og under rengøring.

Brug aldrig apparatet med beskadiget tilbehør. Check for skader hver gang før og efter brug.

Tilbehør skal behandles med omhu. Brug aldrig bare hænder til at installere og/eller fjerne tilbehør. De skarpe kanter på tilbehør kan forårsage skade.

Pas på, hvis varm væske hældes i blenderkanden, da den kan udstødes ud af apparatet på grund af pludselig dampning.

For at undgå en fare som følge af utilsigtet nulstilling af termisk udskæring, må dette apparat ikke tilsluttes via en ekstern enhed, såsom en timer eller tilsluttet et kredsløb, der regelmæssigt tændes og slukkes.

Gem denne brugsanvisning til senere brug.

KUN TIL BRUG I PRIVATE HJEM

MÆNGDER OG BEHANDLINGSTIDER

INGREDIENSER	MÆNGDE (G)	TID (SEK.)	TILBEHØR
Frukt og grøntsager*	100-200	60	Multi-knive
Babymad/Suppe/Shakes*	100-400	60	Multi-knive/Piskeris
Mayonnaise	100-300	50	Piskeris
Kartoffelmos*	100-300	60	Piskeris
Blandede æggeghvider	50-100	50	Mixer
Flødeskum	50-100	50	Mixer

* Tilberedte eller hakkede ingredienser

RENGØRING

1. Tag stikket ud af stikkontakten før rengøring af blender eller tilbehør.
2. Vask blenderstaven, blenderhovedet, tilbehør, bægerglas og låg med varmt vand, pas på ikke at nedsænke motorenheden i vandet. Tør motorenheden af med en fugtig klud for at rengøre den. Opvaskemiddel kan bruges, men aldrig slibende rengøringsmidler.
3. Blenderens tilbehør kan let trækkes af for rengøring. Placér apparatet (11) under tilbehøret (7, 8 eller 9), og løft det af, mens du trykker tommelfingeren mod tilbehøret for at forhindre det fra ukontrolleret afmontering. Hold tilbehør i lige linje med blenderstaven, når du monterer dem. Sørg for, at drivstiften på blenderstavens aksel passer præcist med rillen på tilbehøret.
4. Tør ledningen af med en varm, fugtig klud for at rengøre den. Enhver vedligeholdelse skal udføres af en autoriseret servicerepræsentant.

INSTALLATION

Stil apparatet på en stabil, vandret overflade, der hverken er varm eller i nærheden af en varmekilde. Overfladen skal være tør. Hold apparatet og ledningen ud af børns rækkevidde.

Tjek at spændingen angivet på apparatets mærkeplade svarer til den lokale netspænding. Tilslut kun apparatet til en korrekt jordet stikkontakt med en udgangseffekt på mindst 6 A. (Brug en fejlstrømsafbryder (RCD) - kontakt venligst en kvalificeret elektriker for rådgivning.) Stikkontakten skal være let tilgængelig, mens apparatet er i brug, i tilfælde af en nødsituation. Producenten er ikke ansvarlig for ulykker forårsaget af dårlig eller manglende jordforbindelse af apparatet.

Hvis stikket leveret med apparatet er uforenelig med stikkontakten, så få det udskiftet af en uddannet elektriker.

SPECIELLE RÅD**Netledning**

Hvis det behandles med omhu, kan et forlænger-kabel anvendes.

Hvis en forlængerledning anvendes, skal den elektriske værdi mindst svare til apparatet, og hvis apparatet er jordet, skal forlængerledningen være et trekernet jordet kabel. Det forlængede kabel må ikke hænge over kanten af bordet eller disken: børn må ikke være i stand til at trække i det, og det må ikke udgøre en fare for at falde.

For USA – Canada

Dette apparat har et polariseret stik (et ben er bredere end det andet). For at mindske risikoen for elektrisk stød, vil dette stik kun passe i en polariseret stikkontakt på én måde. Hvis stikket passer ikke helt i stikkontakten, så vend stikket. Hvis det stadig ikke passer, skal du kontakte en kvalificeret elektriker. Du må ikke ændre stikket på nogen måde.

FØR DU BRUGER BLENDERSTAVEN

Rengør blenderen og tilbehør, før du bruger dem for første gang. Brug en ren, fugtig klud og tør motorenheden, blenderstaven og blenderhovedet. Vask de tilhørende dele, bæger og låg i varmt vand. Opvaskemiddel kan bruges, men aldrig slibende rengøringsmidler. Nedsænk aldrig motordelen i vand.

SÅDAN BRUGES BLENDERSTAVEN

1. Sæt stikket i en stikkontakt.
2. Hvis du bruger det tilhørende bæger, må du ikke fylde det forbi den maksimale påfyldningslinje. Sæt blenderen ind i blandingen. Blenderstaven bør ikke nedsænkes dybere end sin egen længde. Du må ikke nedsænke motorenheden i blandingen.
3. Tryk på én af de to knapper for at betjene blenderen.
4. For at stoppe blenderen skal du slippe knappen, før du fjerner blenderen fra blandingen.
5. Tag stikket ud af stikkontakten straks efter brug.
6. Blenderens tilbehør kan let trækkes af for udskiftning eller rengøring. Placér apparatet (11) under tilbehøret (7, 8 eller 9), og løft det af, mens du trykker tommelfingeren mod tilbehøret for at forhindre det fra ukontrolleret afmontering. Hold tilbehøret i lige linje med blenderstaven, når du monterer dem. Sørg for, at drivstiften på blenderstavens aksel passer præcist med rillen på tilbehøret. Af sikkerhedsmæssige årsager skal du altid tage stikket ud af stikkontakten, før du udskifter tilbehør.

ADVARSEL! Anvend ikke blenderen for over ét minut ad gangen for at forhindre motoren mod overophedning. Vent derefter ét minut før du betjener blenderen igen.

BRUGSANVISNINGER

Brug multi-knivene til at pure frugt, grøntsager, kød og fisk.

Brug piskeriset til at lave mayonnaise, saucer og kartoffelmos.

Brug mixeren til flødeskum og til at mixe æggevider.

Hvis du bruger det tilhørende bæger, må du ikke fylde det forbi den maksimale påfyldningslinje. Put låget på bægeret ved oplagring af indholdet i køleskab.

For at gøre det nemmere at blende eller hakke, bør ingredienser skæres i terninger først.

For at forhindre stænk, bør du indsætte staven i blandingen før betjening af blenderen. Slip knappen, før du fjerner blenderen fra blandingen.

Når du blander ingredienser i en gryde på et komfur, skal du fjerne gryden fra ringen for at forhindre blenderen i at overophede.

Når du betjener blenderen, skal du holde den i en lille vinkel og bevæge den blidt frem og tilbage. Tving ikke blenderen ned i blandingen.

For at forhindre blandingen i at overflyde ved blanding, bør du efterlade plads nok i beholderen til at give mulighed for ekspansion.

Efterlad ikke blenderen i en varm gryde på komfuret, hvis du ikke bruger den.

For at undgå at beskadige tilbehøret, bør du fjerne hårde genstande såsom frugtsten fra blandingen før betjening af blender.

Kaffebønner eller hårde krydderier såsom muskatnødder må ikke blendes.

TEKNISKE SPECIFIKATIONER

TECHNISCHE DATEN

Mærkespænding EUROPA	220-240V- 50-60Hz
Mærkespænding USA	120V- 60Hz
Mærkeeffekt EUROPA	200 Watt
Mærkeeffekt USA	200 Watt

PRODUCENT GARANTI FOR EU & CH.

Garanti: BODUM AG, Schweiz, garanterer BISTRO Elektrisk Blenderstav til en periode på to år fra datoen for det oprindelige køb mod defekte materialer og fejlfunktioner, der kan spores tilbage til fejl i design eller produktion. Reparationer udføres gratis, hvis fejlet opfylder alle garantibetingelser. Tilbagebetaling er ikke tilgængelig.

Garant: BODUM® (Schweiz) AG, Kantonsstrasse 100, Postfach 463, 6234 Triengen.

Garantibetingelser: Et garanticertifikat skal udfyldes af sælgeren på købstidspunktet. Du skal præsentere garantibeviset for at få garantiservice. Skulle din BODUM® produkt kræve garantiservice, skal du kontakte din BODUM® forhandler, en BODUM® butik, dit lands BODUM® forhandler, eller besøg www.bodum.com.

BODUM® vil ikke give garanti for skader som følge af uhensigtsmæssig brug, forkert håndtering, normalt slid, mangelfuld eller forkert vedligeholdelse eller pleje, forkert betjening eller brug af apparatet af uautoriserede personer.

Denne producentgaranti påvirker ikke dine lovmæssige rettigheder i henhold til gældende nationale love i kraft, eller din ret mod forhandleren i forbindelse med salgs-/ købekontrakt.

Miljøvenlig bortskaffelse



Det er ulovligt at bortskaffe elektriske apparater, der er defekte eller forældede sammen med almindeligt affald. De skal bortskaffes særskilt. Forbrugere har mulighed for at efterlade sådanne anordninger på genbrugsstationer gratis. Ejere af sådanne enheder er påkrævet for at bringe dem til indsamlingssteder eller sætte dem ud, når de respektive samlinger finder sted. Ved at gøre denne mindre personlig indsats, er du sikker på, at værdifulde råvarer genanvendes og forureninger håndteres korrekt.

¡Felicidades! Ahora tiene usted el orgullo de ser propietario de una licuadora de mano eléctrica BISTRO de BODUM®. Lea estas instrucciones cuidadosamente antes de usar la licuadora.

ADVERTENCIAS DE SEGURIDAD IMPORTANTES

Al usar aparatos eléctricos, siempre debe seguir precauciones básicas de seguridad incluyendo lo siguiente.

Lea todas las instrucciones antes de usar el electrodoméstico por primera vez. La falta a seguir las instrucciones y las precauciones de seguridad puede causar riesgos.

Después de desempacar, verifique que el electrodoméstico no presente daños. No lo use si no está seguro; mejor, contacte a su distribuidor.

Mantenga el material de empaque (caja, bolsas de plástico, etc.) fuera del alcance de los niños (peligro de asfixia o lesiones).

Esta licuadora de mano está destinada para uso doméstico únicamente. No se use en exteriores.

No ponga el electrodoméstico en o cerca de estufas de gas o eléctricas o en hornos calientes.

El fabricante no se hace responsable de daños o lesiones causadas por uso inapropiado o inadecuado. Use el electrodoméstico únicamente para el propósito para el cual está diseñado.

Los niños no deben jugar con este producto.

Este producto no debe ser manipulado por niños y debe usarse con precaución cuando estén cerca.

Este producto no debe ser manipulado por niños. Mantenga el aparato y el cable fuera del alcance de los niños.

Estos productos pueden ser utilizados por personas con capacidades físicas, sensoriales o mentales reducidas, o con falta de experiencia y conocimiento, solo si han recibido supervisión o instrucciones sobre cómo usarlos de manera segura y si comprenden los peligros que pueden acarrear.

No toque el electrodoméstico con las manos húmedas o mojadas. No toque el cable o conector con las manos mojadas.

No use ningún accesorio que no sea recomendado por el fabricante del electrodoméstico. Esto puede causar incendio, choque eléctrico o lesiones.

No use la fuerza en ninguno de los botones para mantenerlos en posición ON (encendido) y no modifique los botones para mantenerlos en posición ON (encendido). Esto podría dañar la licuadora. También podría causar lesiones.

Nunca sumerja la unidad de motor en el agua; recuerde que este es un electrodoméstico.

Limpie el electrodoméstico usando un trapo húmedo únicamente.

Libere el botón y desconecte el cable del tomacorriente de la pared para aislar el electrodoméstico.

Al desconectar el cable del tomacorriente de la pared siempre de agarrarse del conector, no del cable.

No deje que el cable cuelgue sobre el borde de la mesa o del mostrador ni que toque superficies calientes.

No deje que el cable haga contacto con la superficie caliente, incluyendo la estufa.

Mantenga las manos y los utensilios fuera del contenedor mientras está licuando para prevenir la probabilidad de lesiones severas o daños a la unidad. Se puede usar una espátula pero únicamente cuando la unidad no está funcionando.

Desconecte siempre la licuadora de la fuente eléctrica cuando no la esté usando y antes de ensamblarla, desmontarla o limpiarla.

No opere ningún electrodoméstico con el cable o conector dañado, o si no está funcionando bien o está dañado de alguna manera. Mejor, llévelo al centro de servicio autorizado más cercano para su revisión, reparación o ajuste.

Nunca intente reemplazar el cable, ya que para eso se requieren herramientas especiales. Las reparaciones o reemplazos del cable deben dejarse al centro de servicio autorizado por el fabricante para garantizar la seguridad del electrodoméstico.

Nunca sumerja el cable, unidad de motor o conector en el agua u otros líquidos, ya que puede causar incendio, choque eléctrico o lesiones.

El electrodoméstico debe permanecer desconectado durante su limpieza.

No toque ninguna parte en movimiento.

Evite salpicar, use un contenedor alto o reduzca la cantidad al licuar líquidos, especialmente si están calientes.

Mantenga el cabello, dedos y utensilios alejados de las partes en movimiento para evitar lesiones graves a las personas y daños al electrodoméstico.

Las cuchillas están afiladas: maneje con cuidado.

Apague el electrodoméstico y desconecte la alimentación antes de cambiar accesorios o al tocar partes que tienen movimiento durante su uso.

Tenga cuidado de lesiones potenciales por mal uso. Debe tener cuidado al manejar cuchillas afiladas, al vaciar el tazón y durante la limpieza.

Nunca opere el electrodoméstico con accesorios dañados. Verifique si tiene algún daño cada vez antes y después de usarlo.

Maneje los accesorios con cuidado. Nunca use las manos desprotegidas para instalar y/o quitar los accesorios. Los bordes afilados de los accesorios pueden causar lesiones.

Tenga cuidado si vierte líquido caliente en la jarra de la licuadora, ya que el vapor puede provocar salpicaduras.

Con el fin de evitar riesgos debido a la reinicialización inadvertida del fusible, este aparato no debe recibir corriente de un dispositivo de conmutación externo, como un temporizador o un circuito de servicio público que se encienda y apague regularmente sin el control directo de una persona.

**Guardé estas
instrucciones de uso para
referencia futura.**

SOLO USO DOMÉSTICO

CANTIDADES Y TIEMPOS DE PRO- CESAMIENTO

Ingredientes	Cantidad (g)	Tiempo (seg.)	Accesorio
Frutas y vegetales*	100-200	60	Multi-cuchilla
Comida para bebé/ Sopas/ Malteadas*	100-400	60	Multi-cuchilla/Molinillo
Mayonesa	100-300	50	Molinillo
Puré de papa*	100-300	60	Molinillo
Claras de huevo batidas	50-100	50	Batidora
Crema batida	50-100	50	Batidora

* Ingredientes cocidos o en cubos

LIMPIEZA

- Desconecte el cable del tomacorriente de la pared antes de limpiar la licuadora o sus accesorios.
- Lave el bastón y la cabeza de la licuadora, los accesorios, el vaso y tapa usando agua caliente, tenga cuidado de no sumergir en el agua el motor de la unidad. Para limpiar la unidad de motor, limpie con un trapo húmedo. Puede usar líquido para lavar, pero nunca use limpiadores abrasivos.

3. Los accesorios de su licuadora simplemente se jalan hacia afuera para su limpieza. Coloque la herramienta (11) debajo del accesorio (7, 8, o 9) y levante para que salga presionando su dedo pulgar contra el accesorio para prevenir que se desensamble descontroladamente. Mantenga los accesorios en línea con el bastón al momento de insertarlos. Asegúrese que el perno accionador del eje en el bastón se coloque exactamente con la muesca en el accesorio.

4. Para limpiar el cable, limpie con un trapo húmedo y tibio.

Cualquier otro servicio debe ser realizado por un representante de servicio autorizado.

INSTALACION

Coloque el electrodoméstico en una superficie horizontal y estable que no esté caliente ni cerca de una fuente de calor. La superficie debe estar seca. Mantenga el electrodoméstico y el cable fuera del alcance de los niños.

Verifique que el voltaje indicado en la etiqueta de datos del electrodoméstico corresponda al voltaje principal local. Conecte el electrodoméstico únicamente a un tomacorriente de pared conectado a tierra con una salida de al menos 6A. (Use un dispositivo de corriente residual (RC), por favor contacte a un electricista calificado para asesoría). El tomacorriente de pared ser de fácil acceso al usar el electrodoméstico para en caso de una emergencia. El fabricante no se hace responsable por accidentes causados por falta de o mala conexión a tierra del electrodoméstico.

Si el conector proporcionado con el electrodoméstico no es compatible con el tomacorriente de pared, pida a un electricista calificado que lo cambie.

AVISO ESPECIAL

Cable principal

Si se tiene cuidado, se puede usar un cable de extensión principal.

Si se usa un cable de extensión, su clasificación eléctrica debe al menos ser igual a la del electrodoméstico; si el electrodoméstico está conectado a tierra, el cable de extensión debe estar conectado aun cable trifilar conectado a tierra. El cable extendido no debe dejarse colgando sobre el borde de la mesa o del mostrador: no dejarse al alcance de los niños, y no debe dejarse tirado de manera que presente un riesgo de tropiezo.

Para EE.UU. – Canadá

Este electrodoméstico tiene un conector polarizado (una cuchilla es más ancha que la otra). Para reducir el riesgo de choque eléctrico, este conector queda en un tomacorriente polarizado únicamente en una forma. Si el conector no entra totalmente en el tomacorriente, voltee el conector. Si aun así no entra, contacte a un electricista calificado. No modifique el conector de ninguna manera.

ANTES DE USAR LA LICUADORA DE MANO

Limpie la licuadora y los accesorios antes de usarlos por vez primera. Use un trapo limpio y húmedo para limpiar la unidad de motor, el bastón y la cabeza de la licuadora. Lave los accesorios, el vaso y tapa con agua caliente. Puede usar líquido para lavar, pero nunca use limpiadores abrasivos. No sumerja la unidad de motor en el agua.

COMO USAR LA LICUADORA DE MANO

1. Inserte el conector en un tomacorriente de pared.
2. Si usa un vaso accesorio, no lo llene más allá de su línea de llenado máxima. Inserte la licuadora en la mezcla. El bastón de la licuadora no debe sumergirse más allá de su propia longitud. No sumerja la unidad de motor en la mezcla.
3. Presione uno de los botones para operar la licuadora.
4. Para detener la licuadora, suelte el botón antes de retirar la licuadora de la mezcla.
5. Desconecte el cable del tomacorriente de la pared inmediatamente después de su uso.
6. Los accesorios de su licuadora simplemente se jalan para cambiarse o limpiarse. Coloque la herramienta (11) debajo del accesorio (7, 8, o 9) y levante para que salga presionando su dedo pulgar contra el accesorio para prevenir que se desensamble descontroladamente. Mantenga los accesorios en línea con el bastón al momento de insertarlos. Asegúrese que el perno accionador del eje en el bastón se coloque exactamente con la muesca en el accesorio. Por razones de seguridad, siempre debe desconectar el cable del tomacorriente de la pared antes de cambiar accesorios.

¡ADVERTENCIA! No opere la licuadora durante más de un minuto a la vez para prevenir el sobrecalentamiento del motor. Luego espere un minuto antes de operar la licuadora nuevamente.

CONSEJOS DE OPERACION

Use la multi-cuchilla para licuar fruta, vegetales, carne y pescado.

Use el molinillo para crear mayonesa, salsas y puré de papa.

Use la batidora para crema batida y batir claras de huevo.

Si usa el vaso accesorio, no lo llene más allá de la línea de llenado máximo. Coloque la tapa en el vaso al almacenar el contenido en el refrigerador.

Para mejorar el rendimiento de licuado o picado, primero corte los ingredientes en cubos.

Para prevenir salpicaduras, inserte el bastón en la mezcla antes de operar la licuadora. Libere el botón antes de retirar la licuadora de la mezcla.

Cuando licue los ingredientes en una cacerola en una estufa, retire la cacerola del quemador para prevenir el sobrecalentamiento de la licuadora.

Cuando opere la licuadora, sosténgala en un ángulo ligero y muévala suavemente hacia y desde. No fuerce la licuadora en la mezcla.

Para prevenir que la mezcla se derrame al licuar, deje suficiente espacio en el contenedor para permitir que se expanda.

No deje la licuadora en una cacerola caliente encima de la estufa si no la está usando.

Para evitar daños a los accesorios, retire los objetos duros como semillas de frutas de la mezcla antes de operar la licuadora.

No procese granos de café o especias duras como nueces.

ESPECIFICACIONES TÉCNICAS

DATOS TÉCNICOS

Voltaje nominal EUROPA	220-240V- 50-60Hz
Voltaje nominal EEUU	120V- 60Hz
Salida especificada EUROPA	200 Watt
Salida especificada EEUU	200 Watt

CERTIFICADO DE GARANTÍA EU, USA & CAN.

Garantía: BODUM® AG, Suiza, asume una garantía de dos años a partir de la fecha de compra para BISTRO Licuadora de Mano Eléctrica. Dicha garantía cubre aquellas faltas en el artefacto que estén basadas en errores de material y/o fabricación y que se pueda comprobar. Siempre y cuando las condiciones de garantía se cumplan, Bodum asume la eliminación de la falla sin costo alguno. No es posible la restitución del dinero de la compra.

Garante: BODUM® (Suiza) AG, Kantonsstrasse 100, código postal 463, 6234 Triengen.

Condiciones de garantía: el certificado de garantía (estas instrucciones de uso) debe ser completado por el vendedor al momento de la venta. Al momento de hacer uso de la garantía se debe presentar este certificado. Para ello por favor póngase en contacto con su comerciante BODUM®, un centro BODUM® o con el representante responsable en su país o contáctenos vía www.bodum.com.

Esta garantía no rige si los defectos del artefacto se deben a causa de un manejo indebido, al desgaste usual, a un mal cuidado y/o a la inobservancia de estas instrucciones de funcionamiento.

Además de los derechos de garantía Ud. goza de los derechos legales. En especial no se limitan los derechos legales del consumidor que le corresponden con respecto a su parte contractual.

Desecho ecológico

Los electrodomésticos viejos ya no pueden ser desechados con el resto de la basura, sino que se deben desechar por separado. La entrega en centros de recolección comunal por parte de personas privadas no tiene costo alguno. Los propietarios de electrodomésticos viejos están obligados a entregarlos en dichos centros de recolección o algún sitio similar. Con esta pequeña contribución personal está colaborando para que se puedan reciclar valiosos materiales y para que los materiales dañinos puedan tratarse como corresponde.

Congratulazioni! Siete ora proprietari di un blender elettrico a immersione BISTRO di BODUM®. Leggete attentamente queste istruzioni prima di utilizzare il blender.

IMPORTANTI AVVERTENZE SULLA SICUREZZA

Durante l'uso di elettrodomestici, è necessario attenersi a delle misure di sicurezza basilari, tra cui quelle elencate di seguito.

Leggere tutte le istruzioni prima di utilizzare per la prima volta l'elettrodomestico. Il mancato rispetto delle istruzioni e delle misure di sicurezza può creare delle situazioni di rischio.

In seguito alla rimozione dell'imballaggio, verificare che l'elettrodomestico non abbia subito danni. Non utilizzarlo se non si è sicuri, contattare invece il proprio rivenditore.

Tenere l'imballaggio (cartone, borse di plastica, ecc.) fuori dalla portata dei bambini (pericolo di soffocamento o di lesioni).

Questo blender a immersione è stato pensato esclusivamente per l'uso domestico. Non utilizzarlo in ambienti esterni.

Non appoggiare l'elettrodomestico sopra o vicino a fornelli elettrici o a gas caldi o in un forno riscaldato.

Il produttore non potrà essere ritenuto responsabile di eventuali danni o lesioni derivanti da un uso inadeguato. Utilizzare l'elettrodomestico esclusivamente per lo scopo per cui è stato progettato.

I bambini non devono giocare con questo apparecchio.

Questo apparecchio non deve essere utilizzato dai bambini e si deve prestare attenzione quando viene utilizzato in loro presenza.

Questo apparecchio non deve essere utilizzato dai bambini. Tenere l'apparecchio e il cavo di alimentazione lontano dalla portata dei bambini.

L'apparecchio può essere utilizzato da persone con capacità fisiche, sensoriali o mentali ridotte o con una scarsa esperienza e conoscenza, se hanno ricevuto istruzioni sull'uso sicuro dell'apparecchio o sotto supervisione, e se comprendono i rischi connessi.

Non toccare l'elettrodomestico con le mani umide o bagnate.

Non toccare il cavo o la spina con le mani bagnate.

Non utilizzare alcun accessorio non approvato dal fabbricante dell'elettrodomestico. Un tale utilizzo potrebbe causare un incendio, scosse elettriche o lesioni.

Non forzare i pulsanti per farli rimanere in posizione ON e non modificare i pulsanti per farli rimanere in tale posizione. Un simile intervento potrebbe danneggiare il blender o provocare lesioni.

Non immergere mai il motore nell'acqua: si ricordi che questo è un dispositivo elettrico.

Pulire il dispositivo utilizzando semplicemente un panno umido.

Rilasciare il pulsante e staccare la spina dalla presa a muro per isolare il dispositivo.

Al momento di scollegare il cavo dalla presa a muro, afferrare sempre la spina, non tirare il cavo.

Non lasciare che il cavo penzoli da un tavolo o da un banco di lavoro o che entri in contatto con superfici calde.

Non lasciare che il cavo entri in contatto con superfici calde, inclusi i fornelli.

Mentre il blender è in azione, tenere le mani e gli utensili all'esterno del contenitore per evitare la possibilità di lesioni alle persone o di danni all'unità. È possibile utilizzare un raschietto, ma solo quando l'unità non è in funzione.

Scollegare sempre il frullatore dalla presa di alimentazione

quando lo si lascia incustodito e prima di montarlo, smontarlo o pulirlo.

Non utilizzare alcun dispositivo che presenti un cavo o una presa danneggiati, oppure in seguito a un malfunzionamento o un danneggiamento dell'elettrodomestico. Portare l'unità presso il centro assistenza autorizzato più vicino per un controllo, una riparazione o una regolazione.

Non cercare mai di sosituire il cavo, poiché sono necessari strumenti appositi per tale operazione. Riparazioni o sostituzioni del cavo devono essere eseguite presso un centro di assistenza autorizzato dal produttore per garantire la sicurezza dell'unità.

Non immergere mai il cavo, l'unità del motore o la spina in acqua o in altri liquidi, poiché ciò potrebbe causare incendi, scosse elettriche o lesioni.

L'unità deve essere scollegata dalla rete elettrica durante la sua pulizia.

Non toccare le parti rotanti.

Per evitare schizzi, utilizzare un contenitore dai bordi alti, oppure ridurre la quantità di liquidi da miscelare, in particolare se caldi.

Tenere capelli, dita e utensili lontani dai pezzi rotanti per evitare lesioni gravi alle persone e danni all'unità.

Le lame sono affilate: maneggiarle con cautela.

Spegnere l'elettrodomestico e scollegarlo dall'alimentazione elettrica prima di sostituire gli accessori o toccare pezzi che si muovono quando in uso.

Fare attenzione a possibili lesioni causate da un uso incorretto. Fare particolare attenzione durante la manipolazione delle lame per il taglio, quando si svuota il contenitore e durante la pulizia dell'unità.

Non azionare mai l'unità in presenza di accessori danneggiati. Verificare sempre la presenza di eventuali danni prima e dopo l'uso.

Maneggiare gli accessori con cautela. Non installare e/o rimuovere mai gli accessori a mani nude. I bordi affilati degli accessori potrebbero causare lesioni.

Fare attenzione se viene versato del liquido bollente nel frullatore in quanto può essere espulso fuori dall'apparecchio a seguito di un'improvvisa vaporizzazione.

Per evitare il pericolo dovuto al reset involontario dell'interruttore termico, questo apparecchio non deve essere alimentato tramite dispositivi di commutazione esterni, come ad esempio i timer, né deve essere collegato a circuiti ai quali viene regolarmente interrotta l'alimentazione elettrica.

Conservare queste istruzioni per riferimento futuro.

ESCLUSIVAMENTE PER USO DOMESTICO

QUANTITÀ E TEMPI DI LAVORAZIONE	Ingredienti	Quantità (gr.)	Tempo (sec.)	Accessorio
	Frutta e verdura*	100-200	60	Lama multipla
	Pappe per bambini/zuppe/frullati*	100-400	60	Lama multipla/frusta
	Maionese	100-300	50	Frusta
	Purè di patate*	100-300	60	Frusta
	Chiare d'uovo montate	50-100	50	Sbattitore
	Panna montata	50-100	50	Sbattitore

* Ingredienti cotti o tagliati a cubetti

PULIZIA

1. Scollegare il cavo dalla presa prima di pulire il blender o gli accessori.
2. Lavare lo stelo del blender, la testa, gli accessori, il bicchiere e il coperchio con acqua calda, facendo attenzione a non immergervi l'unità motore. Per pulire il motore, strofinarlo con un panno umido. È possibile utilizzare detergente, ma evitare l'uso di sostanze abrasive.
3. Estrarre semplicemente gli accessori del blender per pulirli. Inserire lo strumento (11) sotto l'accessorio (7, 8 o 9) e rimuoverlo sollevandolo, mentre si preme il pollice contro l'accessorio per evitare un rilascio incontrollato. Mantere gli accessori allineati con lo stelo quando vengono inseriti. Verificare che il perno di azionamento dell'albero dello stelo si trovi con la dentellatura posizionata esattamente nell'accessorio.
4. Per pulire il cavo, strofinarlo con un panno umido e caldo. Qualsiasi altra operazione di manutenzione deve essere effettuata da un tecnico di assistenza autorizzato.

INSTALLAZIONE

Posizionare l'unità su una superficie stabile e orizzontale che non sia calda o vicina a una fonte di calore. La superficie deve essere asciutta. Mantenere l'unità e il cavo fuori dalla portata dei bambini.

Verificare che la tensione riportata sulla targhetta informativa dell'elettrodomestico corrisponda alla tensione di alimentazione locale. Collegare l'unità solamente a una presa a muro correttamente messa a massa, con una potenza di almeno 6A (utilizzare un dispositivo per corrente residua - RCD. Per informazioni, contattare un elettricista qualificato). La presa a muro deve essere facilmente accessibile mentre l'unità è in uso, per potere intervenire in caso di emergenza. Il fabbricante non è responsabile di incidenti causati da una messa a terra insufficiente o assente dell'elettrodomestico.

Se la spina fornita con l'elettrodomestico non è compatibile con la presa a muro, sarà necessario richiederne la sostituzione a un elettricista qualificato.

INFORMAZIONI SPECIALI**Cavo di alimentazione**

Facendo particolare attenzione, è possibile utilizzare una prolunga per l'alimentazione.

Qualora venga utilizzata una prolunga, la sua potenza elettrica deve corrispondere almeno a quella del blender; se il blender è collegato a terra, la prolunga deve essere un cavo a massa con almeno 3 conduttori interni. Il cavo con prolunga non dovrà penzolare dal bordo del tavolo o del banco da lavoro: i bambini non devono poter essere in grado di tirarlo e non deve essere presente il rischio di inciamparvi.

Per gli USA - Canada

Questo elettrodomestico presenta una spina polarizzata (un coltello è più largo dell'altro). Per ridurre il rischio di scossa elettrica, questa spina potrà essere inserita in una presa polarizzata solo in un senso. Se la spina non entra competamente nella presa, girarla. Se anche così non entra, contattare un elettricista qualificato. Non modificare in alcun modo la spina.

PRIMA DI UTILIZZARE IL BLENDER A IMMERSIONE

Pulire il blender e gli accessori prima di utilizzarli per la prima volta. Utilizzare un panno pulito e umido per strofinare l'unità del motore, lo stelo e la testa del blender. Lavare gli accessori, il bicchiere e il suo coperchio con acqua calda. È possibile utilizzare detergente, ma evitare l'uso di sostanze abrasive. Non immergere il motore nell'acqua.

MODALITÀ D'USO DEL BLENDER A IMMERSIONE

1. Inserire la spina in una presa a muro.
2. Se si utilizza il bicchiere, non riempirlo oltre la linea di indicazione del contenuto massimo. Immergere il blender nella miscela. Lo stelo del blender non deve essere immerso più in profondità della sua stessa lunghezza. Non immergere l'unità motore nella miscela.
3. Premere uno dei due pulsanti per azionare il blender.
4. Per fermare il blender, rilasciare il pulsante prima di estrarre l'unità dalla miscela.
5. Scollegare il cavo dalla presa subito dopo l'uso.
6. Estrarre semplicemente gli accessori del blender per sostituirli o pulirli. Inserire lo strumento (11) sotto l'accessorio (7, 8 o 9) e rimuoverlo sollevandolo, mentre si preme il pollice contro l'accessorio per evitare un rilascio incontrollato. Mantere gli accessori allineati con lo stelo quando vengono inseriti. Verificare che il perno di azionamento dell'albero dello stelo si trovi con la dentellatura posizionata esattamente nell'accessorio. Per motivi di sicurezza, scollegare sempre il cavo dalla presa prima di sostituire gli accessori.

AVVISO! Non azionare il blender per più di un minuto alla volta per evitare il surriscaldamento del motore. Attendere quindi un minuto prima di azionare nuovamente il blender.

CONSIGLIO DI UTILIZZO

Utilizzare la lama multipla per lavorare con la frutta, le verdure, la carne e il pesce.

Utilizzare la frusta per maionese, salse e purè.

Utilizzare lo sbattitore per montare panna e albumi.

Se si utilizza il bicchiere, non riempirlo oltre la linea di indicazione del contenuto massimo. Chiudere il bicchiere con il coperchio quando si ripone il contenuto nel frigorifero.

Per migliorare la capacità di miscelare o sminuzzare, tagliare prima a dadini gli ingredienti.

Per evitare schizzi, immergere lo stelo nella miscela prima di azionare il blender. Rilasciare il pulsante prima di rimuovere il blender dalla miscela.

Quando si miscelano ingredienti in una padella su un fornello, rimuovere la padella dal fuoco per evitare che il blender si surriscaldi.

Quando si aziona il blender, inclinarlo leggermente e muoverlo delicatamente avanti e indietro. Non spingere con forza il blender nella miscela.

Per evitare che la miscela fuoriesca durante la lavorazione, lasciare uno spazio sufficiente nel container per un'eventuale espansione degli ingredienti.

Non lasciare il blender in una pentola calda sul fornello se non utilizzato.

Per evitare che gli accessori vengano danneggiati, rimuovere oggetti duri quali semi della frutta dalla miscela prima di azionare il blender.

Non lavorare chicchi di caffè o spezie dure quali noce moscata.

SPECIFICHE TECNICHE

DATI TECNICI

Voltaggio EUROPA	220-240 V- 50-60 Hz
Voltaggio USA	120 V- 60 Hz
Potenza EUROPA	200 Watt
Potenza USA	200 Watt

GARANZIA DEL PRODUTTORE PER EU & CH.

Garanzia: BODUM® AG, Svizzera, garantisce il BISTRO Blender Elettrico a Immersione per un periodo di due anni dalla data d'acquisto originale contro materiali difettosi e malfunzionamenti che possono essere fatti risalire a difetti di progettazione o fabbricazione. Le riparazioni vengono eseguite gratuitamente se tutte le condizioni di garanzia vengono rispettate. Non sono disponibili rimborsi.

Garante: BODUM® (Suiza) AG, Kantonsstrasse 100, código postal 463, 6234 Triengen.

Condizioni di garanzia: Il certificato di garanzia deve essere completato dal venditore al momento dell'acquisto. Bisogna presentare il certificato di garanzia per ottenere l'assistenza. Se il vostro prodotto BODUM® dovesse necessitare di assistenza in garanzia, si prega di contattare il proprio rivenditore BODUM®, un negozio BODUM®, il distributore BODUM® del proprio paese, o visitare www.bodum.com.

BODUM® non fornirà garanzia per danni derivanti da uso inappropriato, utilizzo improprio, normali danni da usura, manutenzione e cura inadeguate o scorrette, funzionamento o uso non corretto del dispositivo da parte di persone non autorizzate.

Questa garanzia del produttore non pregiudica i diritti legali previsti dalle leggi nazionali vigenti, né il vostro diritto nei confronti del rivenditore derivante dal relativo contratto di vendita/acquisto.

Smaltimento nel rispetto dell'ambiente



È attualmente illegale lo smaltimento di dispositivi elettrici difettosi o obsoleti insieme ai rifiuti ordinari. Tali dispositivi devono essere smaltiti separatamente. I consumatori hanno la possibilità di depositarli presso i centri di raccolta del comune gratuitamente. I proprietari di tali dispositivi sono tenuti a portarli presso i siti di raccolta o metterli fuori quando hanno luogo le relative raccolte. Con questo piccolo sforzo personale, darete il vostro contributo per assicurare che beni preziosi vengano riciclati e i contaminanti vengano gestiti in modo appropriato.

Hartelijk gefeliciteerd! U bent nu de trotse eigenaar van een BISTRO elektrische staafmixer van BODUM®. Lees deze gebruiksaanwijzing alstublieft zorgvuldig door voordat u de staafmixer in gebruik neemt.

BELANGRIJKE VEILIGHEIDSWAARSCHUWINGEN

Wanneer u elektrische apparaten gebruikt, dient u zich altijd aan de algemene veiligheidsvoorschriften te houden, waaronder de volgende:

Lees vóór de eerste ingebruikneming van het apparaat alle instructies door. Het niet naleven van de instructies en veiligheidsvoorschriften kan gevaar veroorzaken.

Controleer het apparaat na het uitpakken op beschadigingen. Gebruik het apparaat niet als u twijfels heeft, maar neem contact op met het bedrijf waar u het apparaat gekocht heeft.

Bewaar het verpakkingsmateriaal (doos, plastic zakken, etc.) buiten bereik van kinderen (verstikkings- en verwondingsgevaar).

Deze staafmixer is alleen bestemd voor huishoudelijk gebruik. Gebruik de staafmixer niet buiten.

Plaats het apparaat niet op of nabij hete gaspitten of elektrische pitten of in een verwarmde oven.

De fabrikant is niet aansprakelijk voor schade of verwondingen die ontstaan door onjuist of oneigenlijk gebruik. Gebruik het apparaat alleen voor het doeleinde waarvoor het is ontworpen.

Kinderen mogen niet met het apparaat spelen.

Dit apparaat mag niet door kinderen worden gebruikt en u dient voorzichtig te zijn wanneer het apparaat in de buurt van kinderen wordt gebruikt.

Dit apparaat mag niet door kinderen worden gebruikt. Houd het apparaat en het snoer buiten het bereik van kinderen.

Apparaten kunnen door personen met beperkte fysieke, zintuiglijke of geestelijke capaciteiten of door personen die de ervaring of kennis hiervoor niet hebben, worden gebruikt als ze onder toezicht staan of aanwijzingen hebben gekregen hoe ze het toestel moeten gebruiken en de daaruit voortkomende gevaren hebben begrepen.

Raak het apparaat niet aan met vochtige of natte handen.

Raak het snoer of de stekker niet aan met natte handen.

Gebruik geen opzetaccessoires die niet zijn aanbevolen door de fabrikant van het apparaat. Dit zou brand, elektrische schokken of verwondingen kunnen veroorzaken.

Forceer de knoppen niet om ze in de AAN-stand (ON) te laten staan, en pas de knoppen niet aan om ze in de AAN-stand (ON) te laten staan. Dit zou de mixer kunnen beschadigen. Het zou ook verwondingen tot gevolg kunnen hebben.

Dompel de motorbehuizing nooit onder in water: onthoud dat dit een elektrisch apparaat is.

Reinig het apparaat alleen met een vochtige doek.

Laat de knop los en neem de stekker uit het stopcontact, zodat het apparaat niet meer wordt gevoed.

Wanneer u de stekker uit het stopcontact neemt, trek dan niet aan het snoer, maar pak de stekker zelf vast.

Laat het snoer niet over de rand van de tafel of het aanrecht hangen, en zorg ervoor dat het snoer geen hete oppervlakken raakt.

Laat het snoer geen hete oppervlakken raken, zoals de oven.

Houd uw handen en keukengerei uit de beker, pan of kom wanneer u de mixer gebruikt, om ernstige persoonlijke verwondingen en beschadiging van de mixer te voorkomen. Een pannelikker mag worden gebruikt, maar dan alleen wanneer de mixer niet aan staat.

Koppel de blender altijd los van de stroomtoevoer als de blender onbeheerd wordt achtergelaten en voordat u de blender monteert, demonteert of schoonmaakt.

Gebruik het apparaat niet als de snoer of stekker beschadigd zijn, of als het apparaat niet goed werkt of beschadigd is. Breng het apparaat naar het dichtstbijzijnde bevoegde servicecentrum voor onderzoek, reparatie of aanpassing.

Probeer het snoer nooit zelf te vervangen, want hiervoor is speciaal gereedschap benodigd. Het repareren of vervangen van het snoer moet worden overgelaten aan het door de fabrikant aangewezen servicecentrum om de veiligheid van het apparaat te garanderen.

Dompel het snoer, de motorbehuizing of de stekker nooit onder in water of een andere vloeistof, aangezien dit brand, elektrische schokken of verwondingen kan veroorzaken.

De stekker van het apparaat mag zich tijdens het schoonmaken niet in de contactdoos bevinden.

Raak geen draaiende onderdelen aan.

Gebruik om spatten te voorkomen een hoge beker of kom, of verminder de hoeveelheid vloeistof die u mixt, vooral als het gaat om hete vloeistoffen.

Houd uw haar, vingers en keukengerei weg van draaiende onderdelen om ernstige persoonlijke verwondingen en beschadiging van het apparaat te voorkomen.

De messen zijn scherp: ga er zorgvuldig mee om.

Schakel het apparaat uit en neem de stekker uit het stopcontact voordat u wisselt van accessoires of onderdelen nadert die kunnen bewegen.

Het verkeerd gebruiken van het apparaat kan tot verwondingen leiden. Wees voorzichtig bij het hanteren van de scherpe snijmesjes, het legen van de beker en het schoonmaken van de mixer.

Gebruik het apparaat nooit in combinatie met beschadigde

accessoires. Controleer het apparaat voor en na elk gebruik op schade.

Ga zorgvuldig om met de accessoires. Installeer en verwijder de accessoires nooit met blote handen. De scherpe randen van de accessoires kunnen verwondingen veroorzaken.

Wees voorzichtig als u hete vloeistof in de blenderkan giet omdat er vloeistof uit het apparaat kan komen door de plotselinge vorming van stoom.

Om gevaar te voorkomen doordat de thermische beveiliging onbedoeld opnieuw wordt ingesteld, mag dit apparaat geen stroom via een extern schakelapparaat, zoals een tijdschakelaar ontvangen. Ook dient het apparaat niet te worden aangesloten op een elektrisch circuit dat regelmatig door het apparaat wordt in- en uitgeschakeld.

**Bewaar deze instructies
zodat u deze later
opnieuw kunt nalezen.
ALLEEN VOOR
HUISHOUDELIJK GEBRUIK**

HOEVEELHEDEN EN VERWER- KINGSTIJDEN

Ingrediënten	Hoeveelheid (g)	Tijd (sec.)	Opzetstuk
Fruit en groente*	100–200	60	Pureermes
Babyvoeding/soepen/shakes*	100–400	60	Pureermes/Garde
Mayonaise	100–300	50	Garde
Aardappelpuree*	100–300	60	Garde
Geklopte eiwitten	50–100	50	Klopper
Slagroom	50–100	50	Klopper

* Gekookte of in blokjes gesneden ingrediënten

REINIGING

1. Neem de stekker uit de wandcontactdoos voordat u de staafmixer of opzetstukken reinigt.
 2. Was de mixerstaaf, mixerkop, opzetstukken, beker en deksel met heet water, en zorg er daarbij voor dat u de motorbehuizing niet in het water onderdompelt. Om de motorbehuizing te reinigen, neemt u deze af met een vochtige doek. Hiervoor kunt u een afwasmiddel gebruiken. Gebruik nooit een schuurmiddel.
 3. De opzetstukken van uw staafmixer kunt u eenvoudig lostrekken om ze te reinigen. Plaats het hulpmiddel (11) onder het opzetstuk (7, 8 of 9) en til het opzetstuk eraf, terwijl u met uw duim tegen het opzetstuk duwt om te voorkomen dat het op ongecontroleerde wijze loskomt. Zet de opzetstukken recht op de mixerstaaf wanneer u ze aanbrengt. Zorg ervoor dat de aandrijfpen van de schacht in de mixerstaaf precies in de uitsparing van het opzetstuk valt.
 4. Om het snoer te reinigen, neemt u deze af met een warme, vochtige doek.
- Andere servicewerkzaamheden mogen alleen worden uitgevoerd door een bevoegde servicemedewerker.

INSTALLATIE

- Plaats het apparaat op een stabiel, horizontaal oppervlak dat niet heet is en zich niet nabij een warmtebron bevindt. Het oppervlak moet droog zijn. Houd het apparaat en het snoer buiten bereik van kinderen.
- Controleer of de spanning die wordt vermeld in de tabel van het apparaat correspondeert met de netspanning. Sluit het apparaat alleen aan op een goed geaarde wandcontactdoos met een zekering van ten minste 6 A (gebruik een aardlekschakelaar - gelieve voor advies contact op te nemen met een gediplomeerd elektricien). De wandcontactdoos moet voor noodgevallen gemakkelijk toegankelijk zijn terwijl het apparaat wordt gebruikt. De fabrikant is niet verantwoordelijk voor ongevallen die worden veroorzaakt door een slechte of afwezige aarding van het apparaat.
- Als de stekker van het apparaat niet past in de wandcontactdoos, laat deze dan aanpassen door een gediplomeerd elektricien.

GEBRUIKSADVIES VOEDINGSSNOER

- Indien u zorgvuldig te werk gaat, mag een verlengsnoer worden gebruikt.
- Indien een verlengsnoer wordt gebruikt, moet het elektrisch vermogen minimaal gelijk zijn aan dat van het apparaat; als het apparaat geaard is, moet het verlengsnoer een driaderig, geaard snoer zijn. Het verlengde snoer mag niet over de rand van de tafel of het aanrecht hangen: kinderen moeten er niet aan kunnen trekken, en het mag geen struikelgevaar vormen.
- Voor de Verenigde Staten – Canada**
- Dit apparaat heeft een gepolariseerde stekker (de ene pen is iets breder dan de andere). Om het risico op een elektrische schok te voorkomen, past deze stekker maar op één manier in een gepolariseerde contactdoos. Als de stekker niet volledig in de contactdoos past, draai de stekker dan om. Als hij dan nog niet past, neem dan contact op met een gediplomeerd elektricien. Pas de stekker op geen enkele manier aan.

VOORDAT U DE STAAF MIXER IN GEBRUIK NEEMT

- Reinig de mixer en de accessoires voordat u ze voor het eerst gebruikt. Gebruik een schone, vochtige doek om de motorbehuizing, de mixerstaaf en de mixerkop schoon te maken. Was de opzetstukken, beker en deksel in warm water. Hiervoor kunt u een afwasmiddel gebruiken. Gebruik nooit een schuurmiddel. Dompel de motorbehuizing niet onder in water.

HOE U DE STAAF MIXER GEBRUIKT

1. Breng de stekker aan in een wandcontactdoos.
2. Als u de bijbehorende beker gebruikt, vul deze dan niet hoger dan de maximale vullijn. Breng de staafmixer aan in het mengsel. De mixerstaaf mag niet dieper zijn ondergedompeld dan zijn eigen lengte. Dompel de motorbehuizing niet onder in het mengsel.
3. Druk op een van de twee knoppen om de mixer te bedienen.
4. Laat om de mixer te stoppen de knop los voordat u de mixer uit het mengsel tilt.
5. Neem de stekker na gebruik onmiddellijk uit de wandcontactdoos.
6. De opzetstukken van uw staafmixer kunt u eenvoudig lostrekken om ze te wisselen of te reinigen. Plaats het hulpmiddel (11) onder het opzetstuk (7, 8 of 9) en til het opzetstuk eraf, terwijl u met uw duim tegen het opzetstuk duwt om

te voorkomen dat het op ongecontroleerde wijze loskomt. Zet de opzetstukken recht op de mixerstaaf wanneer u ze aanbrengt. Zorg ervoor dat de aandrijfpen van de schacht in de mixerstaaf precies in de uitsparing van het opzetstuk valt. Neem om veiligheidsredenen altijd het snoer uit de wandcontactdoos voordat u wisselt van opzetstuk.

WAARSCHUWING! Laat de staafmixer niet langer dan één minuut ononderbroken werken om oververhitting van de motor te voorkomen. Wacht vervolgens een minuut voordat u de staafmixer weer gebruikt.

BEDIENINGADVIES

Gebruik het pureermes om fruit, groenten, vlees en vis te pureren.

Gebruik de garde om mayonaisse, sauzen en aardappelpuree te maken.

Gebruik de klopper om slagroom en eiwit te kloppen.

Als u de bijbehorende beker gebruikt, vul deze dan niet hoger dan de maximale vullijn. Plaats de deksel op de beker wanneer u de inhoud in de koelkast opslaat.

Snijd de ingrediënten eerst zelf in blokjes om de mix- of hakprestatie te verbeteren.

Breng om spatten te voorkomen de staaf aan in het mengsel voordat u de mixer bedient. Laat de knop los voordat u de mixer uit het mengsel neemt.

Wanneer u ingrediënten in een pan op een fornuis mixt, verwijder de pan dan van de pit om oververhitting van de staafmixer te voorkomen.

Wanneer u de staafmixer bedient, houd hem dan iets onder een hoek en beweeg hem geleidelijk heen en weer. Duw de staafmixer niet met kracht in het mengsel.

Om te voorkomen dat het mengsel over de rand stroomt tijdens het mixen, dient u genoeg ruimte in de beker, kom of pan over te laten om het mengsel omhoog te kunnen laten komen.

Laat de staafmixer niet in een hete pan op het fornuis staan als u hem niet gebruikt.

Verwijder om beschadiging van de opzetstukken te voorkomen harde voorwerpen, zoals fruitpitten uit het mengsel voordat u de mixer gebruikt.

Maal geen koffiebonen of harde specerijen, zoals nootmuskaat, met de mixer.

TECHNISCHE SPECIFICATIES

TECHNISCHE GEGEVENS

Nominale spanning Europa	220-240V- 50-60Hz
Nominale spanning Verenigde Staten	120V- 60Hz
Nominaal vermogen Europa	200 Watt
Nominaal vermogen Verenigde Staten	200 Watt

FABRIEKSGARANTIE VOOR DE VS & CAN, DE EU EN CH.

Garantie: BODUM® AG, Zwitserland, garandeert de BISTRO Elektrische Staafmixer voor een periode van twee jaar gerekend vanaf de datum van de originele aankoop voor gebrekkelijk materiaal en storingen die terug zijn te voeren op defecten in ontwerp of fabricage. Reparaties worden kosteloos uitgevoerd als aan alle garantievoorwaarden wordt voldaan. Terugbetalingen worden niet gedaan.

Garantiegever: BODUM® (Schweiz) AG, Kantonsstrasse 100, Postfach 463, 6234 Triengen.

Garantievoorwaarden: Het garantiecertificaat moet door de verkoper worden ingevuld op het moment van verkoop. U moet het garantiecertificaat tonen om aanspraak te kunnen maken op garantieservices. Mocht uw BODUM® product garantieservice nodig hebben, neem dan contact op met uw BODUM® verkooppunt, een BODUM® winkel, uw landelijke BODUM® distributeur, of bezoek www.bodum.com.

BODUM® geeft geen garantie af voor schade als gevolg van onjuist gebruik, onjuiste behandeling, normale slijtage, onvoldoende of verkeerd onderhoud of verzorging, verkeerde bediening of gebruik van het apparaat door onbevoegde personen.

Deze fabrieksgarantie heeft geen invloed op uw wettelijke rechten onder de toepasselijke nationale wetgeving, noch op uw rechten ten opzichte van de dealer als gevolg van de verkoop/aankoopovereenkomst.

Milieuvriendelijke afvalafvoer



Deze markering geeft aan dat dit product niet mag worden weggegooid met ander huishoudelijk afval in de EU. Om mogelijke schade aan het milieu of de menselijke gezondheid door ongecontroleerde afvalverwijdering te voorkomen, moet het verantwoord gerecycled worden om het duurzaam hergebruik van materialen te bevorderen. Om uw gebruikte apparaat in te leveren, kunt u gebruik maken van teruggave- en inzamelsystemen of neem contact op met de winkel waar het product is gekocht. Zij kunnen dit product innemen voor milieuvriendelijk recycling.

Gratulationer! Du är nu stolt ägare av en BISTRO elektrisk mixerstav från BODUM®. Läs igenom dessa instruktioner noga innan du börjar använda mixerstaven.

VIKTIG SÄKERHETSINFORMATION

Vid användande av elektriska apparater ska grundläggande säkerhetsåtgärder alltid följas, inklusive följande:

Läs igenom alla instruktioner innan du börjar använda apparaten för första gången. Underlåtenhet att följa instruktionerna och försiktighetsåtgärderna kan innebära en risk.

Efter att varan har packats upp, undersök att den ej har fått skador. Använd den inte om du är osäker, kontakta istället din återförsäljare.

Se till att förpackningsmaterial (kartong, plastpåsar o dyl) förvaras utom räckhåll för barn (risk för kvävning eller skada).

Denna stavmixer är enbart avsedd för hushållsbruk.

Använd ej utomhus.

Placera inte apparaten på eller nära varm gas eller elplattor eller i en varm ugn.

Tillverkaren är inte ansvarig för skador på person eller egendom, som beror på olämplig eller felaktig användning. Använd enbart apparaten för dess avsedda syfte.

Barn får inte leka med apparaten.

Denna apparat får inte användas av barn och försiktighet bör iaktas vid användning nära barn.

Denna apparat får inte användas av barn. Håll apparaten och dess sladd utom räckhåll för barn.

Apparaten kan användas av personer med nedsatt fysisk, sensorisk eller mental förmåga eller brist på erfarenhet och

kunskap om de har fått tillsyn eller instruktioner om användningen av apparaten på ett säkert sätt och om de förstår de faror som är inblandade.

Rör inte apparaten om du har fuktiga eller våta händer. Rör inte sladden eller kontakten om du har våta händer.

Använd inte några ytterligare tillbehör som inte rekommenderas av apparatens tillverkare. Det kan orsaka brand, elektrisk stöt eller personskada.

Bruka inte våld på någon av knapparna för att få dem att stanna kvar i PÅ-läge och ändra inte heller knapparna för att få dem att stanna i PÅ-läge. Det kan skada mixern. Det kan även orsaka personskada.

Sänk aldrig ned motorenheten i vatten: tänk på att detta är en elektrisk apparat.

Rengör apparaten genom att enbart använda en fuktig trasa.

Släpp knappen och dra ur sladden från vägguttaget för att isolera apparaten.

Håll alltid i kontakten, inte sladden, då du drar ur sladden från vägguttaget.

Låt inte sladden hänga ned över bordets eller bänkens kant, och låt den inte heller komma i kontakt med heta ytor.

Låt inte sladden komma i kontakt med heta ytor, inklusive spisen.

Håll händer och verktyg undan från behållaren då mixern är påslagen, för att undvika risken till svåra personskador eller skador på enheten. En skrapa kan användas, men enbart då enheten är avstängd.

Koppla alltid från elen till mixern om den lämnas obevakad och innan montering, demontering eller rengöring.

Använd inte någon apparat där sladden eller kontakten är skadad, eller då apparaten inte fungerar som den ska eller har skadats på något sätt. Ta istället med apparaten till närmaste auktoriserade service center för undersökning, reparation eller justering.

Försök aldrig byta sladd, det krävs särskilda verktyg för det. Reparation av eller utbyte av sladd ska utföras av ett service center som är auktoriserat av tillverkaren, för att säkerställa apparatens säkerhet.

Nedsänk aldrig sladden, motorenheten eller sladden i vatten eller annan vätska, eftersom detta kan orsaka eldsvåda, elektrisk stöt eller personskada.

Apparaten måste vara urkopplad från elnätet då den rengörs.

Rör inga roterande delar.

För att undvika stänk, använd en hög behållare eller minska mängden som mixas, särskilt om innehållet är hett.

Håll hår, fingrar och verktyg undan från roterande delar för att undvika allvarlig personskada eller skada på apparaten.

Bladen är vassa: hantera dem med försiktighet.

Stäng av apparaten och koppla från elnätet innan delar byts eller innan du närmar dig delar som rör sig då apparaten används.

Var medveten om risken för skador vid undlåtenhet att använda apparaten på korrekt sätt. Var försiktig vid hantering av vassa skärblad, vid tömmande av skålen och under rengöring.

Använd aldrig apparaten om delar av den är trasiga. Kontrollera att apparaten inte är skadad inför varje gång den används.

Hantera delarna varsamt. Vid installation eller då delar avlägsnas ska man aldrig använda bara händer. Delarnas vassa kanter kan orsaka personsador.

Var försiktig om het vätska hålls i mixerkärlet eftersom den kan sprutas ut ur apparaten på grund av plötslig ångning.

För att undvika fara på grund av oavsiktlig återställning av värmekontrollen får denna apparat inte förses med ström via en extern brytare, t.ex. en timer eller anslutas till en krets som regelbundet slås på och av vid användning.

Behåll denna bruksanvisning för framtida referens.

ENDAST FÖR HUSHÅLLSBRUK

MÄNGD OCH BEARBETNINGSTIDER

Ingredienser	mängd (g)	tid (sek.)	tillbehör
Frukt och grönsaker*	100-200	60	flerbladig
barnmat/soppor/smoothies*	100-400	60	multibladd/lättare visp
majonäs	100-300	50	lättare visp
potatismos*	100-300	60	lättare visp
Vispade äggvitor	50-100	50	grövre visp
Vispgrädde	50-100	50	grövre visp

* ingredienser som är kokade eller tärnade

RENGÖRING

1. Dra ur sladden ur vägguttaget innan mixern eller tillbehören rengörs.
2. Diska mixerstaven, mixerhuvudet, tillbehören, bågaren och locket med varmt vatten och var noga med att motorenheten inte får sänkas ned i vattnet. Torka motorenheten med en fuktig trasa för att rengöra den. Diskmedel får användas, men inte rengöringsmedel med slipningseffekt.
3. Avlägsna mixerns tillbehör för att rengöra dem. Placera verktyget (11) under tillbehöret (7, 8 eller 9) och lyft av det genom att pressa med din tumme mot delen för att undvika att det lossnar på ett okontrollerat sätt. Håll tillbehören i nivå med staven då de förs in. Se till att drivtappen i staven passas in exakt med uttaget i tillbehöret.
4. Torka sladden med en fuktig trasa för att rengöra den.

All annan service ska utföras av en auktoriserad servicerepresentant.

INSTALLATION

Placera apparaten på en stabil, horisontell yta som varken är het eller nära en värmekälla. Ytan måste vara torr. Se till att apparaten och sladden är utom räckhåll för barn.

Kontrollera att den spänning som anges på apparatens märkplåt motsvarar den lokala nätspänningen. Apparaten får enbart anslutas till ett korrekt jordat vägguttag med en uteffekt på minst 6 A. (Använd en jordfelsbrytare (RCD) - kontakta en behörig elektriker för råd.) Väggttaget måste vara lättillgängligt då apparaten används i fall en nödsituation skulle uppstå. Tillverkaren bär inget ansvar för olyckor som orsakas av dålig eller obefintlig jordning av apparaten.

Om kontakten som följer med apparaten inte är kompatibel med väggttaget, låt en behörig elektriker ändra det.

SÄRSKILT RÅD**Nätsladd**

Vid försiktighet kan en förlängningssladd användas tillsammans med nätsladden.

Om en förlängningskabel används, måste dess spänning åtminstone motsvara apparatens, om apparaten är jordad, skall förlängningskabeln vara en trippelkärnig jordad kabel. Den förlängda kabeln får inte hänga över kanten på bordet eller disken: barn får inte kunna dra i den, och det får inte utgöra någon snubbelrisk.

För USA – Kanada

Denna apparat har en polariserad kontakt (ett blad är bredare än det andra). För att minska risken för elektrisk stöt, passar kontakten enbart in i en polariserad kontakt åt ena hållet. Om kontakten inte passar in i uttaget hela vägen, vänd på kontakten. Om den fortfarande inte passar, kontakta en behörig elektriker. Gör inte några sorters ändringar på kontakten.

INNAN DU ANVÄNDER MIXERSTAVEN

Rengör mixern och de olika delarna innan de används första gången. Torka av motorenheten, mixerstaven och mixerhuvudet med en ren, fuktig trasa. Diska övriga delar, bägare och lock i varmt vatten. Diskmedel får användas, men inte rengöringsmedel med slipningseffekt. Sänk inte ned motorenheten i vatten.

HUR MIXERSTAVEN ANVÄNDS

1. Stoppa in kontakten i vägguttaget.
2. Om bägardelen används, se till att den inte är fylld utöver linjen för maximal fyllning. För in mixern i det som ska mixas. Mixerstaven ska inte stoppas i djupare än sin egen längd. För INTE in motorenheten i det som ska mixas.
3. Tryck på en av de två knapparna för att sätta igång mixern.
4. För att stanna mixern, släpp knappen innan mixern avlägsnas från det som har mixats.
5. Dra ur kontakten från vägguttaget direkt efter att mixern är använd.
6. Avlägsna mixerns delar för att byta dem eller rengöra dem. Placera verktyget (11) under delen (7, 8 eller 9) och lyft av det genom att pressa med din tumme mot delen för att undvika att det lossnar på ett okontrollerat sätt. Håll delarna i nivå med staven då de förs in. Se till att drivtappen i staven passas in exakt med uttaget i tillbehöret. Dra alltid ur sladden ur vägguttaget innan delarna byts ut, för att vara på den säkra sidan.

WARNING! Använd inte mixern i mer än en minut åt gången för att undvika att motorn överhettas. Vänta sedan i en minut innan mixern används igen.

RÅD INFÖR DRIFTEN

Använd den flerbladiga satsen för att mosa frukt, grönsaker, kött och fisk.

Använd den lätta vispen för att göra majonäs, såser och potatismos.

Använd den grövre vispen för grädde och för att vispa äggvitor.

Om bägardelen används, se till att den inte är fylld utöver linjen för maximal fyllning. Sätt på locket på bägaren då innehållet förvaras i kylskåp.

För att förbättra finfördelningen, skär först ingredienserna i tärningar.

För att undvika att det skvätter, för in staven i det som ska mixas innan den sätts på. Släpp knappen innan mixern lyfts ur det som har mixats.

Då ingredienser blandas i en kastrull på spisen, flytta kastrullen från plattan för att säkerställa att mixern inte överhettas.

Då mixern är påslagen ska den hållas i en vinkel och svepas fram och tillbaka. Tryck inte ned stavmixern med våld i det som ska blandas.

Lämna tillräckligt med utrymme i bägaren så att det finns plats för expansion, för att undvika att det som mixas rinner över.

Låt inte mixern stå kvar i en varm kastrull på spisen då mixern inte används.

Ta bort hårda föremål såsom fruktkärnor från det som ska mixas innan du använder stavmixern för att undvika skador på tillbehören.

Mixa inte kaffebönor eller hårda kryddor så som muskotkärnor.

TECHNICAL SPECIFICATIONS

TEKNISK DATA

Märkspänning Europa	220-240V- 50-60Hz
Märkspänning USA	120V- 60Hz
Märkeffekt Europa	200 Watt
Märkeffekt USA	200 Watt

FABRIKSGARANTI FÖR EU & CH.

Garanti: BODUM® AG, Schweiz, garanterar BISTRO Elektrisk Mixerstav i en period av två år från inköpsdatum mot materialfel och fel som kan spåras tillbaka till brister i konstruktion eller tillverkning. Reparationer utförs kostnadsfritt om alla garantier är uppfyllda. Återbetalning är inte möjligt.

Garanten: BODUM® (Schweiz) AG, Kantonsstrasse 100, Postfach 463, 6234 Triengen.

Garantivillkor: Garantin måste fyllas i av säljaren vid tidpunkten för köpet. Du måste uppvisa garantibeviset att få garantitjänster. Skulle din BODUM®-produkt kräva garantiservice, kontakta din BODUM®-återförsäljare, en BODUM®-butik, ditt lands BODUM®-grossist, eller besök www.bodum.com.

BODUM® kommer inte ge garanti för skador som uppstått på grund av felaktig användning, felaktig hantering, normalt slitage, bristfälligt eller felaktigt underhåll eller skötsel, felaktig drift eller användning av apparaten av obehöriga personer.

Denna tillverkargaranti påverkar inte dina lagstadgade rättigheter under tillämplig nationell lagstiftning som är i kraft, eller din rätt mot försäljaren som härrör från deras försäljning-/köpekontrakt.

Miljövänlig avfallshantering



Det är olagligt att kasta elektriska apparater som är defekta eller föråldrade tillsammans med det vanliga avfallet. De måste tas om hand separat. Konsumenterna har möjlighet att lämna sådana anordningar gratis på återvinningscentraler. Ägare av sådana anordningar måste föra dem till samlingsplatser eller ställa ut dem när respektive samlingar sker. Genom att göra denna mindre personliga insats, bidrar du till att värdefulla råvaror återvinns och föroreningar hanteras korrekt.

AVISOS IMPORTANTES DE SEGURANÇA

Ao usar-se aparelhos eléctricos, devem seguir-se sempre precauções de segurança básicas, incluindo as seguintes.

Leia todas as instruções antes de usar o aparelho pela primeira vez. A não observância das instruções e das precauções de segurança poderá causar um acidente.

Depois de desembalar, verifique se o aparelho apresenta algum dano. Não o utilize se não tiver a certeza; em vez disso, contacte o seu revendedor.

Mantenha o material de embalagem (cartão, sacos plásticos, etc.) fora do alcance de crianças (perigo de asfixia ou ferimento).

Esta varinha destina-se apenas para uso doméstico.

Não a utilize ao ar livre.

Não coloque o aparelho em cima ou próximo de bicos de gás ou discos do fogão eléctrico quentes ou num forno aquecido.

O fabricante não é responsável por danos ou ferimentos resultantes de uso inadequado ou impróprio. Utilize o aparelho apenas para a finalidade para que ele foi concebido.

As crianças não devem brincar com o aparelho.

Este electrodoméstico não é para ser usado por crianças e é preciso ter cuidado quando é usado perto delas.

Este electrodoméstico não é para ser usado por crianças.

Mantenha o aparelho e o cabo de alimentação fora do alcance delas.

Electrodomésticos podem ser usados por pessoas com capacidades físicas, sensoriais ou mentais limitadas ou com falta de experiência e conhecimentos se forem supervisionadas ou instruídas relativamente a um uso seguro do aparelho e se compreenderem os perigos envolvidos.

Não toque no aparelho com as mãos húmidas ou molhadas.

Não toque no cabo de alimentação eléctrica ou na ficha com as mãos molhadas.

Não utilize na varinha acessórios não recomendados pelo fabricante do aparelho. Isso poderá provocar incêndio, choque eléctrico ou ferimento.

Não utilize força sobre nenhum dos botões para os fazer ficar na posição ON e não modifique os botões para os fazer ficar na posição ON. Isso poderá danificar a varinha. Poderá também causar ferimentos.

Nunca mergulhe o bloco do motor em água: lembre-se de que isto é um aparelho eléctrico.

Limpe o aparelho, utilizando apenas um pano húmido.

Solte o botão e tire a ficha do cabo de alimentação para fora da tomada da parede para isolar o aparelho.

Quando retirar a ficha do cabo para fora da tomada da parede, agarre sempre a ficha, não o cabo.

Não deixe o cabo suspenso sobre a borda da mesa ou do balcão nem toque em superfícies quentes.

Não deixe o cabo entrar em contacto com alguma superfície quente, incluindo o fogão.

Mantenha mãos e utensílios fora do recipiente enquanto faz a mistura, a fim de evitar a possibilidade de ferir pessoas ou danificar o aparelho. Pode usar uma espátula, mas apenas quando o aparelho não estiver a funcionar.

O aparelho deve ser sempre desligado da tomada se for

deixado sem supervisão e antes de ser montado, desmontado ou limpo.

Não trabalhe com um aparelho que tenha um cabo ou uma ficha danificados, ou depois de mau funcionamento do aparelho ou de ele ter sido danificado de qualquer forma. Em vez disso, leve-o ao centro de assistência autorizado mais próximo para inspecção, reparação ou ajuste.

Nunca tente substituir o cabo de alimentação, pois são necessárias ferramentas especiais. As reparações ou substituições do cabo de alimentação deverão ser entregues a um centro de assistência autorizado pelo fabricante, para ser assegurada a segurança do aparelho.

Nunca mergulhe o cabo de alimentação, o bloco do motor ou a ficha em água ou noutro líquido, pois isso poderá causar incêndio, choque eléctrico ou ferimento.

O aparelho tem de permanecer desligado da rede eléctrica enquanto estiver a ser limpo.

Não toque em nenhuma das peças em rotação.

Para evitar a formação de salpicos, utilize um recipiente alto ou reduza a quantidade quando estiver a misturar líquidos, especialmente se estiverem quentes.

Mantenho o cabelo, dedos e utensílios longe das peças rotativas para evitar ferimentos graves em pessoas e danos no aparelho.

As lâminas são afiadas: manuseie-as com cuidado.

Desligue o aparelho e desconecte-o da alimentação eléctrica antes de mudar acessórios ou de se aproximar de peças que se movem em uso.

Acautele-se de potencial ferimento decorrente de mau uso. É preciso tomar cuidado ao manusear as afiadas lâminas cortantes, ao esvaziar a vasilha e durante a limpeza.

Nunca trabalhe com o aparelho com acessórios danificados. Verifique todas as vezes se há algum estrago antes e depois de o usar.

Maneje os acessórios com cuidado. Nunca use mãos desprotegidas para montar e/ou retirar os acessórios. As bordas afiadas dos acessórios podem causar ferimentos.

Tenha cuidado ao deitar líquidos quentes no copo da varinha, pois ele pode ser ejetado para fora devido a um vapor súbito.

Para evitar perigos devido à reinicialização inadvertida da protecção térmica, a corrente não deve ser fornecida através de um dispositivo de comutação externo, como um temporizador ou conectado a um circuito que é regularmente ligado e desligado sem o controlo directo do utilizador.

Guarde estas instruções de utilizador para referência futura.

APENAS PARA UTILIZAÇÃO DOMÉSTICA

QUANTIDADES E TEMPOS DE PROCESSAMENTO	Ingredientes	Quantidade (g)	Tempo (seg.)	Acessório
	Frutos e vegetais*	100-200	60	Multi-lâmina
	Comida de bebé Sopas/Batidos*	100-400	60	Multi-lâmina/Amassador
	Maionese	100-300	50	Amassador
	Batata em puré*	100-300	60	Amassador
	Claras de ovos batidas	50-100	50	Batedor
	Nata batida	50-100	50	Batedor

* Ingredientes cozinhados ou cortados em cubos

LIMPEZA

1. Tire a ficha do cabo de alimentação eléctrica para fora da tomada da parede, antes de limpar a varinha ou os acessórios.
2. Lave o pé da varinha, a base do pé, os acessórios, o copo misturador e a tampa, utilizando água quente, tendo cuidado para não mergulhar o bloco do motor na água. Para limpar o bloco do motor, utilize um pano húmido. Pode utilizar detergente líquido mas nunca use artigos de limpeza abrasivos.
3. Quanto aos acessórios da sua varinha, basta puxá-los para fora para os limpar. Coloque o utensílio (11) sob o acessório (7, 8 ou 9) e levante-o, fazendo pressão com o polegar contra o acessório, para o impedir de se separar fora de controlo. Mantenha os acessórios alinhados com o pé da varinha quando estiver a inseri-los. Assegure-se de que o pino de transmissão do eixo no interior do pé coincide exactamente com o recorte situado no acessório.
4. Para limpar o bloco do motor, utilize um pano húmido.

MONTAGEM

Coloque o aparelho sobre uma superfície horizontal estável que não seja quente nem esteja próxima de uma fonte de calor. A superfície tem de estar seca. Mantenha o aparelho e o cabo de alimentação eléctrica fora do alcance de crianças.

Verifique se a tensão indicada na placa de características do aparelho corresponde à tensão da rede eléctrica local. Conecte o aparelho apenas a uma tomada de parede devidamente ligada à terra com um valor de saída de pelo menos 6 A. (Utilize um dispositivo contra corrente residual (RCD) – consulte, por favor, um electricista qualificado.) A tomada de parede tem de estar facilmente acessível enquanto o aparelho estiver sendo usado em caso de emergência. O fabricante não é responsável por acidentes causados por ligação à terra deficiente ou inexistente.

Se a ficha fornecida com o aparelho for incompatível com a tomada de parede, mande um electricista qualificado mudá-la.

CONSELHO ESPECIAL**CABO DE ALIMENTAÇÃO ELÉCTRICA**

Se houver cuidado, pode ser utilizada uma extensão da rede eléctrica.

Se for utilizado um cabo de extensão da rede eléctrica, as suas características eléctricas têm de condizer, pelo menos,

com as do aparelho; se o aparelho estiver ligado à terra, o cabo de extensão tem de ser um cabo de 3 fios ligado à terra. Não se pode permitir que o cabo esticado fique suspenso sobre a borda da mesa ou do balcão: não deve ser possível as crianças conseguirem puxá-lo e não se pode permitir que haja risco de alguém tropeçar.

Para EUA – Canadá

Este aparelho possui uma ficha polarizada (uma lâmina é mais larga do que a outra). Para se reduzir o risco de choque eléctrico, esta ficha caberá numa tomada polarizada apenas de uma forma. Se a ficha não couber inteiramente na tomada, inverta a ficha. Se mesmo assim não couber, contacte um electricista qualificado. Não modifique a ficha seja de que forma for.

ANTES DE UTILIZAR A VARINHA

Limpe a varinha misturadora e os acessórios antes de os usar pela primeira vez. Utilizando um pano limpo e húmido, limpe o bloco do motor, o pé misturador e a base misturadora. Lave os acessórios, o copo misturador e a respectiva tampa em água quente. Pode utilizar detergente líquido mas nunca use artigos de limpeza abrasivos. Não mergulhe o bloco do motor em água.

COMO UTILIZAR A VARINHA

1. Insira a ficha numa tomada de parede.
2. Se estiver a usar o acessório de copo misturador, não o encha acima da linha de enchimento máximo. Introduza a varinha na mistura. O pé misturador não pode ser imerso mais fundo do que o seu próprio comprimento. Não mergulhe o bloco do motor na mistura
3. Pressione um dos dois botões para operar a varinha.
4. Para parar a varinha, largue o botão antes de retirar a varinha da mistura.
5. Tire a ficha do cabo de alimentação para fora da tomada da parede.
6. Quanto aos acessórios da sua varinha, basta puxá-los para fora para os mudar ou limpar. Coloque o utensílio (11) sob o acessório (7, 8 ou 9) e levante-o, fazendo pressão com o polegar contra o acessório, para o impedir de se separar fora de controlo. Mantenha os acessórios alinhados com o pé da varinha quando estiver a inseri-los. Assegure-se de

que o pino de transmissão do eixo no interior do pé coincide exactamente com o recorte situado no acessório. Por razões de segurança, retire sempre a ficha do cabo para fora da tomada da parede antes de trocar os acessórios.

AVISO! Não trabalhe com a varinha durante mais de um minuto de cada vez, para evitar que o motor sobreaqueça. Seguidamente, espere um minuto antes de voltar a trabalhar com a varinha.

CONSELHO DE OPERAÇÃO

Utilize a multi-lâmina para fazer puré de fruta, vegetais, carne e peixe.

Utilize o amassador para fazer maionese, molhos, e puré de batata.

Utilize o batedor para bater natas e claras de ovos.

Se estiver a usar o acessório de copo misturador, não o encha acima da linha de enchimento máximo. Coloque a tampa no copo misturador quando guardar o seu conteúdo no frigorífico.

Para melhorar o desempenho de mistura ou trituração, corte primeiro os ingredientes em pequenos cubos.

Para evitar salpicos, insira o pé da varinha na mistura antes de pôr a trabalhar a varinha. Largue o botão antes de retirar a varinha da mistura.

Quando misturar ingredientes numa caçarola no fogão, retire-a primeiro do lume para evitar que a varinha sobreaqueça.

Quando trabalhar com a varinha, segure-a ligeiramente inclinada e desloque-a suavemente de um para outro lado. Não force a varinha ao inseri-la na mistura.

Para evitar que a mistura transborde quando estiver a ser misturada, deixe suficiente espaço no recipiente para permitir que ela se expanda.

Não deixe a varinha numa caçarola quente ao fogão se não estiver a utilizá-la.

Para evitar danificar os acessórios, retire da mistura objectos duros, como caroços de fruta, antes de trabalhar com a varinha.

Não processe grão de café nem pedaços duros como noz moscada.

ESPECIFICAÇÕES TÉCNICAS

DADOS TÉCNICOS

Tensão nominal EUROPA	220-240V- 50-60Hz
Tensão nominal USA	120V- 60Hz
Saída nominal EUROPE	200 Watt
Saída nominal USA	200 Watt

GARANTIA FABRICANTE PARA A UNIÃO EUROPEIA & SUÍÇA.

Garantia: BODUM® AG, Suíça, garante a BISTRO Varinha Eléctrica por um período de dois anos a partir da data de compra contra defeitos de material e disfunções inerentes a defeitos de concepção ou de fabricação. As reparações serão efectuadas gratuitamente se todas as condições da garantia forem preenchidas. Não há reembolsos.

Garantidor: BODUM® (Schweiz) AG, Kantonsstrasse 100, Postfach 463, 6234 Triengen.

Condições de garantia: O certificado de garantia deve ser preenchido pelo vendedor no momento da compra. Deve apresentar o certificado de garantia para obter os serviços de garantia. Se o seu produto BODUM® necessita de um serviço de garantia, contacte o seu revendedor BODUM®, uma loja BODUM®, o distribuidor BODUM® do seu país, ou visite www.bodum.com.

BODUM® não garante danos que resultam de um uso inadequado, manuseio inadequado, desgaste normal, manutenção inadequada ou incorrecta, funcionamento incorrecto ou utilização incorrecta do aparelho por pessoas não autorizadas.

Esta garantia do fabricante não afecta os seus direitos legais provenientes das leis aplicáveis, nem os seus direitos em relação ao revendedor, decorrentes do contrato de venda/compra.



Eliminação ecológica

Agora é ilegal eliminar dispositivos eléctricos que são defeituosos ou obsoletos juntamente com o lixo doméstico. Estes devem ser eliminados de forma separada. Os consumidores podem deixar estes dispositivos em centros de recolha de forma gratuita. Os proprietários destes dispositivos são obrigados a levá-los para centros de recolha ou pontos de recolha. Ao fazer este pequeno esforço pessoal, está a contribuir para garantir a reciclagem de bens e o tratamento de contaminantes de forma adequada.

TÄRKEITÄ VAROTOIMIA

Kun sähkölaitteita käytetään, tulee seuraavat perusturvallisuusohjeet huomioida.

Lue kaikki ohjeet ennen laitteen ensimmäistä käyttöä. Ohjeiden laiminlyönti voi johtaa tapaturmaan.

Tarkasta laite vaurioiden varalta pakkauksesta poistamisen jälkeen. Älä käytä sitä, jos olet epävarma sen kunnosta. Ota sen sijaan yhteyttä jälleenmyyjään.

Pidä pakkausmateriaali (pahvi, muovipussit jne.) lasten ulottumattomissa (tukehtumis- tai tapaturmavaara).

Tämä sekoitinsauva on tarkoitettu vain kotitalouskäyttöön.

Älä käytä sitä ulkona.

Älä aseta laitetta kuumien kaasu- tai sähkölämmittimien tai uunien päälle tai läheisyyteen.

Valmistaja ei ole vastuussa väärinkäytöstä aiheutuvista vaurioista tai tapaturmista. Käytä laitetta vain sen käyttötarkoitukseen.

Lapset eivät saa leikkiä laitteen kanssa.

Lapset eivät saa käyttää tätä laitetta, ja lasten lähellä on oltava huolellinen.

Lapset eivät saa käyttää laitetta. Pidä laite ja sen johto lasten ulottumattomissa.

Laitteita voivat käyttää henkilöt, joilla on heikentyneet fyysiset, havainnolliset tai psyykkiset kyvyt tai joilta puuttuu kokemusta ja tietoa, jos heitä on valvottu tai annettu ohjeet laitteen käyttöön turvallisella tavalla ja jos he ymmärtävät käyttöön liittyvät vaarat.

Älä koske laitteeseen kosteilla tai märillä käsillä.

Älä koske sähköjohtoon kosteilla tai märillä käsillä.

Älä liitä mitään muita kuin valmistajan suosittelemia lisälaitteita. Tämä voi johtaa tulipaloon, sähköiskuun tai tapaturmaan.

Älä pakota tai muokkaa mitään painikkeita pysymään ON-asennossa. Tämä voi vaurioittaa sekoitinta. Se voi myös aiheuttaa tapaturman.

Älä koskaan upota moottoria veteen: Muista, että tämä on sähkölaite.

Puhdista laite vain kostealla kankaalla.

Vapauta painike ja irrota virtajohto laitteen eristämiseksi.

Irrota virtajohto vetämällä pistokkeesta, ei johdosta.

Älä anna johdon roikkua pöydänreunan tai tason yli tai koskettaa kuumiin pintoihin.

Älä päästä virtajohtoa kosketuksiin kuumien pintojen kanssa.

Pidä kädet ja varusteet ulkona säiliöstä sekoituksen aikana henkilövammojen ja laitevaurioiden välttämiseksi. Kaavinta voidaan käyttää vain kun laite ei ole käynnissä.

Irrota sekoitin verkkovirrasta, jos se jää vartioimatta ja ennen kokoamista, purkamista tai puhdistamista.

Älä käytä laitetta jos virtajohto tai pistoke on viallinen, tai jos siinä esiintyy toimintahäiriö tai se on vaurioitunut jollakin tavalla. Vie se sen sijaan lähimpään valtuutettuun huolto-keskukseen tarkastusta, korjausta tai säätöä varten.

Älä yritä vaihtaa johtoa, sillä tähän tarvitaan erikoistyökaluja. Virtajohdon korjaus tai vaihto tulee antaa valmistajan valtuuttaman huoltomiehen tehtäväksi, laitteen turvallisuuden varmistamiseksi.

Älä koskaan upota johtoa, moottoria tai pistoketta veteen tai muuhun nesteeseen, koska tämä voi aiheuttaa tulipalon, sähköiskun tai tapaturman.

Laitteen on oltava kytkettynä irti verkkovirrasta puhdistuksen aikana.

Älä koske pyöriviin osiin.

Roiskeiden välttämiseksi, käytä pitkää astiaa tai vähennä määrää nesteitä sekoitettaessa, etenkin niiden ollessa kuumia.

Pidä hiukset, sormet ja tarvikkeet poissa liikkuvista osista vakavan henkilövamman tai laitevaurioiden välttämiseksi.

Terät ovat teräviä: käsittele niitä varovasti.

Sammuta laite ja kytke se irti virransyötöstä ennen varusteiden vaihtoa tai pyörivien osien käsittelyä.

Huomioi mahdollinen väärinkäytöstä aiheutuva tapaturma-vaara. Ole varovainen terien käsittelyn, kulhon tyhjentämisen ja puhdistuksen yhteydessä.

Älä koskaan käytä laitetta varusteiden ollessa viallisia. Tarkasta mahdollisten vaurioiden varalta ennen jokaista käyttöä.

Käsittele varusteita varovasti. Älä asenna ja/tai irrota varusteita paljain käsin. Varusteiden terävät reunat voivat aiheuttaa loukkaantumisen.

Ole varovainen, jos kuumaa nestettä kaadetaan sekoittimen säiliöön, koska se voi irrota laitteesta äkillisen höyryttymisen vuoksi.

Välttääksesi vaaraa, joka syntyy laitteen tahattomasta, ylikuumenemisen estävän katkaisimen nollautumisesta, laitetta ei saa käyttää ulkoisen kytkinlaitteen, kuten ajastimen, kautta tai kytkeä piiriin, jota käyttöjärjestelmä säännöllisesti kytkee sen päälle ja sammuttaa sen.

Säilytä nämä ohjeet myöhempää käyttöä varten.

VAIN KOTITALOUSKÄYTTÖÖN

MÄÄRÄT JA TYÖSTÖAJAT

Einekset	Määrä (g)	Aika (s.)	Varuste
Hedelmät & vihannekset*	100–200	60	Yleisterä
Vauvanruoka/sopat/pirtelöt*	100–400	60	Yleisterä/vispilä
Majoneesi	100–300	50	Vispilä
Perunasose*	100–300	60	Vispilä
Munanvalkuaisten vispaaminen	50–100	50	Vatkain
Kermavaahto	50–100	50	Vatkain

* Einekset keitetty tai paloitetu

PUHDISTUS

1. Irrota virtajohto pistorasiasta ennen sekoittimen tai varusteiden puhdistusta.
 2. Pese sekoittimen varsi, pää, varusteet, kulho ja kansi kuumalla vedellä. Varo upottamasta moottoria veteen. Puhdista moottori pyyhkimällä se kostealla kankaalla. Astianpesuainetta voidaan käyttää, mutta ei koskaan hankaavia puhdistusaineita.
 3. Sekoittimen varusteet on helppo irrottaa puhdistusta varten. Aseta työkalu (11) varusteen (7, 8 tai 9) alle ja nosta se pois painamalla samalla peukalolla varustetta. Pidä varusteet linjassa varren kanssa asentamisen yhteydessä. Tarkasta, että ohjaintappi varressa on kohdistettu varusteen uraan.
 4. Puhdista virtajohto pyyhkimällä se lämpimällä, kostealla kankaalla.
- Valtuutetun huoltomiehen on suoritettava kaikki muut huoltotoimet.

ASENNUS

Aseta laite tukevalle ja tasaiselle pinnalle, joka ei ole kuuma tai lämpölähteen läheisyydessä. Pinnan on oltava kuiva. Pidä laite ja virtajohto lasten ulottumattomissa.

Tarkasta, että laitteen etiketissä ilmoitettu nimellisvirta vastaa verkkovirran jännitettä. Liitä laite vain maadoitettuun pistorasiaan, jonka ulostulotaso on 6 A. (Käytä vikavirtasuojusta (RCD) – pyydä lisätietoja sähkömieheltä.) Pistorasian on oltava helposti käytettävissä hätätilanteessa. Valmistaja ei ole vastuussa heikon tai puuttuvan maadoituksen aiheuttamista tapaturmista.

Jos laitteen mukana toimitettu pistoke ei sovi pistorasiaan, pyydä sähkömiestä vaihtamaan se.

ERIKOISOHJE**VIRTAJOHTO**

Jatkojohtoa voidaan käyttää varovaisuutta noudattamalla.

Jos jatkojohtoa käytetään, on sen sähköarvojen vastattava laitteen arvoja; jos laite maadoitetaan, on jatkojohdon oltava kolmijohdoinen maadoitettu johto. Pidennetty johto ei saa roikkua pöydän tai tiskipenkin reunan yli. Lapsien ei tulisi voida vetää johdosta eikä se saa muodostaa kompastumisvaaraa.

USA – Kanada

Laitteessa on polarisoitu pistoke (toinen piikki on toista leveämpi). Sähköiskuvaaran rajoittamiseksi, pistoke sopii pistorasiaan vain yhdellä tavalla. Jos pistoke ei sovi pistorasiaasi, käännä pistoketta. Jos se silti ei sovi, ota yhteyttä sähkömieheen. Älä muokkaa pistoketta millään tavalla.

ENNEN SEKOITINSAUVAN KÄYTTÖÄ

Puhdista sekoitin ja varusteet ennen ensimmäistä käyttöä. Puhdista moottori, sekoittimen varsi ja pää puhtaalla, kostealla kankaalla. Pese lisätarvikkeet kulho ja kansi kuumalla vedellä. Astianpesuainetta voidaan käyttää, mutta ei koskaan hankaa- via puhdistusaineita. Älä koskaan upota moottoria veteen.

SEKOITINSAUVAN KÄYTTÖ

1. Kytke pistoke pistorasiaan.
2. Jos kulhoa käytetään, älä täytä sitä maksimitason yli. Aseta sekoitin kulhoon. Sekoittimen vartta ei saa upottaa sen pituutta syvemmälle. Älä upota moottoria sekoitukseen.
3. Paina yhtä sekoittimen painikkeista sekoittimen käyttämiseksi.
4. Sekoittimen pysäyttämiseksi, vapauta painike ennen sekoittimen poistamista sekoituksesta.
5. Irrota virtajohto pistorasiasta välittömästi käytön jälkeen.
6. Sekoittimen varusteet on helppo irrottaa vaihtamista tai puhdistusta varten. Aseta työkalu (11) varusteen (7, 8 tai 9) alle ja nosta se pois painamalla samalla peukalolla varustetta. Pidä varusteet linjassa varren kanssa asentamisen yhteydessä. Tarkasta, että ohjaintappi varressa on kohdistettu varusteen uraan. Irrota virtajohto pistorasiasta varustaiden vaihdon yhteydessä.

VAROITUS! Älä käytä sekoitinta yli yhtä minuuttia kerralla moottorin ylikuumentumisen estämiseksi. Odota sitten yksi minuutti ennen käyttöä uudelleen.

KÄYTTÖOHJE

Käytä yleisterää hedelmien, vihannesten lihan ja kalan pienentämiseen.

Käytä vispilää majoneesin, kastikkeiden ja perunasoseen valmistukseen.

Käytä vatkaista kermavaahdon ja munanvalkuaisten vispaamiseen.

Jos kulhoa käytetään, älä täytä sitä maksimitason yli. Aseta kansi kulhoon sisällön säilömiseksi jääkaappiin.

Sekoittamisen tai paloittelun helpottamiseksi, pienennä einekset ensin.

Roiskeiden välttämiseksi, aseta varsi kulhoon ennen käynnistämistä. Vapauta painike ennen sekoittimen poistamista sekoituksesta.

Kun eineksiä sekoitetaan paistinpannulla hellalla, poista pannu ensin levyttä sekoittimen ylikuumentumisen estämiseksi.

Kun sekoitinta käytetään, pidä se hieman kallistettuna ja liikuta sitä varovasti edestakaisin. Älä pakota sekoitinta seokseen.

Seoksen estämiseksi valumasta yli sekoituksen aikana, jätä riittävästi tilaa kulhoon paisumiselle.

Älä jätä sekoitinta kuumaan pannuun hellalla jos sitä ei käytetä.

Varusteiden vaurioitumisen välttämiseksi, poista kovat esineet, kuten hedelmien kivet, seoksesta ennen sekoittimen käyttöä.

Älä työstä kahvinpajuja tai kovia mausteita, kuten muskottipähkinä.

TEKNISET SELITYKSET

TEKNISET TIEDOT

Nimellisjännite EUROOPPA	220-240V- 50-60Hz
Nimellisjännite USA	120V- 60Hz
Nimellisteho EUROOPPA	200 Wattia
Nimellisteho USA	200 Wattia

MANUFACTURER GUARANTEE FOR THE USA & CAN, THE EU AND CH.

Takuu: BODUM® AG, Sveitsi, takaa BISTRO Sähköinen Sekoitinsauva kahdeksi vuodeksi alkuperäisestä ostosta laskien viallisia materiaaleja ja toimintahäiriöitä vastaan, jotka voidaan jäljittää suunnittelu- tai valmistusvikoihin. Korjaukset suoritetaan ilmaiseksi, jos takuuehdot täyttyvät. Takaisinmaksu ei ole mahdollista.

Takaaja: BODUM® (Sveitsi) AG, Kantonsstrasse 100, Postfach 463, 6234 Triengen.

Takuuehdot: Takuutodistuksen on myyjän suoritettava ostohetkellä. Sinun on esitettävä takuutodistus hankkiaksesi takuupalveluja. Mikäli BODUM® tuotteesi vaatii takuupalvelua, ota yhteys BODUM® jälleenmyyjäsi, BODUM®-kauppaasi, maasi BODUM® jakelijaan, tai vieraille osoitteessa www.bodum.com.

BODUM® ei tarjoa takuuta sellaisista vahingoista, jotka aiheutuvat valtuuttamattoman henkilön vääränlaisesta käytöstä, vääränlaisesta käsittelystä, normaalista kulumisesta ja repeämisestä, riittämättömästä tai vääränlaisesta ylläpidosta tai huolenpidosta, vääränlaisesta toiminnasta tai laitteen käytöstä.

Tämä Valmistajan Takuu ei vaikuta lailliseen oikeuteesi voimassa olevien sovellettavien kansallislakien alaisena, eikä vaikuta oikeuksiisi jälleenmyyjää vastaan heidän myynti/osto-sopimuksesta.

Ympäristöystävällinen hävitys

Nykyään on laitonta heittää sellaisia sähkölaitteita pois, jotka ovat viallisia tai vanhentuneita yhdessä normaalin jätteen kanssa. Ne on hävitettävä erikseen. Kuluttajalla on mahdollisuus heittää sellaiset laitteet pois yhteisön keräyskeskuksissa ilmaiseksi. Tämänlaisten laitteiden omistajan vaaditaan tuomaan ne keräyspaikoille tai laittamaan ne ulos, kun vastaavia keräyksiä pidetään. Tekemällä tämän pienen henkilökohtaisen panostuksen teet oman panostuksesi, joka varmistaa, että arvokkaita hyödykkeitä kierätetään ja saasteita käsitellään tarkoituksenmukaisesti.

Русский

Поздравляем! Вы стали счастливым обладателем погружного электроблендера БИСТРО от компании BODUM®. Перед использованием погружного блендера внимательно прочтите это руководство по эксплуатации.

Важные правила безопасности

При пользовании электроприборами всегда соблюдайте основные меры предосторожности, а именно:

Перед тем, как воспользоваться электроприбором в первый раз, прочтите все инструкции. Несоблюдение инструкций и мер предосторожности может стать причиной несчастного случая или травмы.

Распаковав электроприбор, проверьте его на наличие повреждений. Не пользуйтесь электроприбором, если Вы не уверены в его исправности.

Храните упаковочный материал (картон, пластиковые пакеты, и т. д.) в месте, недоступном для детей (опасность удушья или травмы).

Этот погружной блендер предназначен только для домашнего пользования. Не пользуйтесь прибором вне помещения.

Не кладите электроприбор на или вблизи горящих газовых или электрических горелок или разогретой печи.

Производитель не несет ответственности за повреждения или травмы, вызванные неправильным использованием электроприбора или использованием его не по назначению. Используйте электроприбор только в целях, для которых он предназначен.

Дети не должны играть с прибором.

Данный прибор не должен использоваться детьми. При использовании вблизи детей следует соблюдать осторожность.

Данный прибор не должен использоваться детьми. Храните прибор и шнур от него в недоступном для детей месте.

Приборы могут использоваться лицами с ограниченными физическими, сенсорными или умственными способностями, а также лицами с отсутствием опыта и знаний, если им был предоставлен

надзор или инструкция по безопасному использованию прибора, и если они понимают связанные с этим риски.

Не касайтесь электроприбора влажными или мокрыми руками. Не касайтесь шнура или штепсельной вилки мокрыми руками.

Не используйте сменные насадки, не рекомендованные производителем электроприбора. Это может стать причиной пожара, поражения электрическим шоком или травмы.

Не применяйте силу, нажимая на кнопки, чтобы оставить их в положении ВКЛ., и не меняйте кнопки, чтобы оставить их в положении ВКЛ. Это может привести к поломке блендера. Кроме того, это может привести к травме.

Ни в коем случае не опускайте узел с электродвигателем в воду: помните, что это - электрический прибор.

Чистка прибора производится только с помощью влажной тряпки.

Отпустите кнопку и извлеките шнур из штепсельной розетки, чтобы изолировать прибор.

Извлекайте шнур из штепсельной розетки, держась не за шнур, а только за вилку.

Не допускайте, чтобы шнур свешивался через край стола или прилавка, или касался горячих поверхностей.

Не допускайте, чтобы шнур контактировал с горячими поверхностями, в том числе с кухонной плитой.

Не засовывайте руки и кухонные принадлежности в контейнер во время работы блендера, чтобы предотвратить возможные травмы при работе с прибором или поломки самого узла. Можно использовать лопатку, но только в том случае, когда узел не работает.

Всегда отключайте блендер от сети, прежде чем оставить его без присмотра, а также перед его сборкой, разборкой и чисткой.

Не работайте с электроприборами, если у них поврежден шнур или штепсельная вилка, либо после неисправностей или поломок приборов любого рода. В вышеуказанных случаях обратитесь в ближайший официальный сервисный центр для проверки, ремонта или наладки.

Ни в коем случае не пытайтесь заменять шнур, так как для этого требуются специальные инструменты. По вопросам ремонта или

замены шнура следует обратиться в сервисный центр, уполномоченный производителем обеспечивать безопасность работы электроприбора.

Ни в коем случае не опускайте шнур, узел с электродвигателем или штепсельную вилку в воду или другую жидкость, так как это может стать причиной пожара, поражения электрическим шоком или травмы.

Во время чистки электроприбор должен быть отключен от сети питания.

Не касайтесь вращающихся деталей.

Чтобы избежать разбрызгивания, используйте высокий контейнер или сократите количество содержимого при перемешивании жидкостей, особенно если они горячие.

Держите волосы, пальцы или кухонные принадлежности вдали от вращающихся частей, во избежание нанесения серьезных травм людям или повреждения электроприбора.

Лопасты острые: будьте осторожны.

Выключите электроприбор и отсоедините его от питания перед заменой аксессуаров и запасных частей, движущихся при работе блендера.

Осторожно: неправильная эксплуатация может стать причиной травм. Соблюдайте осторожность, обращаясь с острыми режущими лопастями при опорожнении чаши блендера и во время чистки.

Ни в коем случае не работайте электроприбором с поврежденными деталями. Проверяйте прибор на наличие повреждений каждый раз перед использованием и после него.

Соблюдайте осторожность при обращении с деталями. Ни в коем случае не устанавливайте и/или не удаляйте детали голыми руками. Острые края сменных насадок могут стать причиной травм.

Будьте осторожны при наливании в стакан блендера горячей жидкости, так как она может вылиться наружу из-за внезапного образования пара.

Во избежание опасности непреднамеренного срабатывания теплового выключателя, питание данного прибора не должно осуществляться через внешнее коммутационное устройство, например,

таймер. Прибор также не должен подключаться к электросети, которая регулярно включается и выключается коммунальными службами.

Сохраните данную инструкцию для дальнейшего использования. для ИСПОЛЬЗОВАНИЯ ТОЛЬКО В ДОМАШНИХ УСЛОВИЯХ

КОЛИЧЕСТВО ИНГРЕДИЕНТОВ И ВРЕМЯ ОБРАБОТКИ

Ингредиенты	Количество (г)	Время (сек.)	Насадка
Фрукты и овощи* насадка	100–200	60	Многолепестковая
Детское питание /Супы/Коктейли*	100–400	60	Многолепестковая насадка/Венчик
Майонез	100–300	50	Венчик
Картофельное пюре*	100–300	60	Венчик
Взбитые белки	50–100	50	Взбивалка
Взбитые сливки	50–100	50	Взбивалка

*Вареные или нарезанные кубиками ингредиенты

ЧИСТКА

1. Перед чисткой блендера или насадок вытащите шнур из розетки.
2. Промойте стержень блендера, головку блендера, насадки, стакан и крышку стакана горячей водой, следя за тем, чтобы не намочить узел с электродвигателем. Протрите влажной тряпкой узел с электродвигателем. Можно воспользоваться жидким моющим средством, но ни в коем случае не абразивными моющими средствами.

3. Для того, чтобы помыть насадки Вашего блендера, просто потяните и снимите их. Поместите инструмент (11) под насадку (7, 8 или 9) и снимите ее, придерживая насадку большим пальцем и контролируя, таким образом, отсоединение. При вставке насадок следите за тем, чтобы они соответствовали стержню. Убедитесь, что ведущий палец вала стержня четко совпадает с пазом в насадке.

4. Протрите шнур влажной тряпкой, смоченной в теплой воде.

Любое другое обслуживание выполняется уполномоченным представителем сервисного центра.

УСТАНОВКА

Установите электроприбор на устойчивой, ненагревающейся горизонтальной поверхности, вдали от источников высоких температур. Поверхность должна быть сухой. Храните электроприбор и шнур в недоступном для детей месте.

Убедитесь, что электрическое напряжение, указанное в паспорте электроприбора, соответствует напряжению местных сетей. Подключайте электроприбор только к розетке с соответствующим заземлением с минимальной выходной мощностью 6 А. (Используйте устройство защитного отключения (УЗО) - предварительно проконсультируйтесь, пожалуйста, с квалифицированным электриком). Обеспечьте легкий доступ к розетке при использовании электроприбора на случай чрезвычайных ситуаций. Производитель не несет ответственности за несчастные случаи, вызванные плохим заземлением или отсутствием заземления электроприбора.

Если штепсельная вилка прибора несовместима с розеткой, обратитесь к квалифицированному электрику, который заменит ее.

ОСОБЫЕ РЕКОМЕНДАЦИИ

СЕТЕВОЙ ШНУР

При условии соблюдения осторожности можно использовать сетевой кабель-удлинитель.

При использовании сетевого кабеля-удлинителя, его требования к электрическим параметрам должны, как минимум, совпадать с требованиями к электрическим параметрам электроприбора; если электроприбор заземлен, в качестве удлинителя необходимо использовать трехжильный заземленный кабель. Не допускайте, чтобы удлиненный кабель

свешивался через край стола или прилавка: не позволяйте детям тянуть за него, и следите за тем, чтобы об него не споткнулись проходящие.

Для США – Канады

Вилка этого электроприбора является поляризованной (один контакт шире, чем другой). Чтобы снизить риск поражения электрическим шоком, эта вилка вставляется в поляризованную розетку. Если вилка не входит в розетку полностью, переверните вилку другой стороной. Если и после этого вилка не входит в розетку, обратитесь к квалифицированному электрику. Не пытайтесь тем или иным способом придать вилке другую форму.

ПЕРЕД ИСПОЛЬЗОВАНИЕМ ПОГРУЖНОГО БЛЕНДЕРА

Перед тем, как использовать блендер и сменные насадки в первый раз, почистите их. Чистой, влажной тряпкой протрите узел с электродвигателем, стержень блендера и головку блендера. Промойте сменные насадки, стакан и крышку горячей водой. Можно воспользоваться жидким моющим средством, но ни в коем случае не абразивными моющими средствами. Не опускайте узел с электродвигателем в воду.

КАК ПОЛЬЗОВАТЬСЯ ПОГРУЖНЫМ БЛЕНДЕРОМ

1. Вставьте вилку в розетку.
2. При использовании такого аксессуара, как стакан блендера, не наполняйте его выше линии максимального наполнения. Поместите блендер в смесь. Стержень блендера должен быть погружен на глубину, не превышающую его длину. Не опускайте узел с электродвигателем в смесь.
3. Нажмите одну из двух кнопок, чтобы запустить блендер в работу.
4. Для остановки работы блендера, отпустите кнопку перед тем, как вывести блендер из смеси.
5. Вытащите шнур из розетки сразу после использования.
6. Для смены или чистки сменных насадок Вашего блендера просто потяните и снимите их. Поместите инструмент (11) под насадку (7, 8 или 9) и снимите ее, придерживая насадку большим пальцем и контролируя, таким образом, отсоединение. При вставке насадок следите за тем, чтобы они соответствовали стержню. Убедитесь, что ведущий палец вала стержня четко совпадает с пазом в насадке. Из

соображений безопасности обязательно вынимайте шнур из розетки перед тем, как сменить насадки.

ВНИМАНИЕ! Включите блендер не дольше, чем на одну минуту за один раз, чтобы избежать перегрева двигателя. Затем подождите одну минуту перед тем, как включить блендер снова.

РЕКОМЕНДАЦИИ ПО РАБОТЕ С БЛЕНДЕРОМ

Для приготовления пюре из фруктов, овощей, мяса и рыбы используйте многолепестковую насадку.

Для приготовления майонезов, соусов и картофельного пюре используйте венчик.

Для взбивания сливок и яичных белков используйте взбивалку.

При использовании такого аксессуара, как стакан блендера, не наполняйте его выше линии максимального наполнения. При хранении содержимого в холодильнике накрывайте стакан крышкой.

Для лучшего перемешивания или измельчения, предварительно нарежьте ингредиенты кубиками.

Чтобы предотвратить разбрызгивание, вставьте стержень в смесь до запуска блендера в работу. Отпустите кнопку перед тем, как вынимать блендер из смеси.

При перемешивании ингредиентов в кастрюле на плите, снимите кастрюлю с горелки во избежание перегрева блендера.

При работе с блендером держите его под небольшим углом, совершая плавные колебательные движения блендером. Вводите блендер в смесь осторожно.

Чтобы избежать перетекания смеси через край при перемешивании, оставьте достаточно места в контейнере в расчете на увеличение объема смеси.

Не оставляйте блендер в горячей кастрюле на плите, если не пользуетесь им.

Перед использованием блендера во избежание повреждения сменных насадок, удаляйте из смеси твердые предметы, например, фруктовые косточки.

Не используйте блендер для помола кофейных зерен или твердых специй, например, мускатного ореха.

ТЕХНИЧЕСКИЕ ХАРАКТЕРИСТИКИ

ТЕХНИЧЕСКИЕ ДАННЫЕ

Номинальное напряжение ЕВРОПА	220–240В ~ 50-60Гц
Номинальное напряжение США	120В~ 60Гц
Номинальная выходная мощность ЕВРОПА	200 Ватт
Номинальная выходная мощность США	200 Ватт

ГАРАНТИЯ ПРОИЗВОДИТЕЛЯ ДЛЯ ЕС И ШВЕЙЦАРИИ.

Гарантия: BODUM® AG, Швейцария, гарантирует качество материалов и исправную работу *BISTRO Погружной Электроблендер* в течение двух лет с момента покупки, а также дает гарантию, распространяющуюся на все дефекты материалов и неисправную работу, вызванные дефектами конструкции или производства. Ремонт выполняется бесплатно, если удовлетворены все гарантийные условия. Возмещение стоимости не предусмотрено.

Гарант: BODUM® (Schweiz) AG, Kantonsstrasse 100, Postfach 463, 6234 Triengen.

Гарантийные условия: Покупатель должен заполнить гарантийный сертификат во время покупки. Для получения услуг гарантийного обслуживания необходимо предоставить гарантийный сертификат. Если приобретенный товар BODUM® нуждается в гарантийном обслуживании, для получения такого обслуживания необходимо обратиться к продавцу BODUM®, в магазин BODUM®, к дистрибьютору BODUM® в Вашей стране или посетить веб-сайт www.bodum.com.

BODUM® не предоставляет гарантию на повреждения, возникшие вследствие ненадлежащего использования, неправильного обращения, нормального износа, неадекватного или неправильного технического обслуживания или ухода, неправильной эксплуатации прибора неправомочными лицами.

Гарантия производителя не влияет на Ваши законные права по действующим применимым национальным законам, как и на Ваши права по отношению к дилеру по договору купли/продажи.

Экологически приемлемая утилизация



Утилизация неисправных или устаревших электроприборов вместе с обычными отходами является нарушением закона. Их необходимо утилизировать отдельно. Потребителям должна быть предоставлена возможность сдать такие приборы бесплатно в специальных центрах сбора. Обладатели таких приборов должны принести их в пункт сбора или вынести на место, где осуществляется сбор подобных приборов. Подобное личное участие – это вклад в обеспечение переработки ценных материалов и правильной утилизации приборов.