



DESIGNING GOOD LIFE

Blender BLEND FORCE



Making good!

Bruksanvisning - svenska.....	sida	5 - 13
Brugsanvisning - dansk.....	side	14 - 22
Bruksanvisning - norsk.....	side	23 - 31
Käyttöohjeet - suomi.....	sivu	32 - 40
Instructions of use - english.....	page	41 - 49

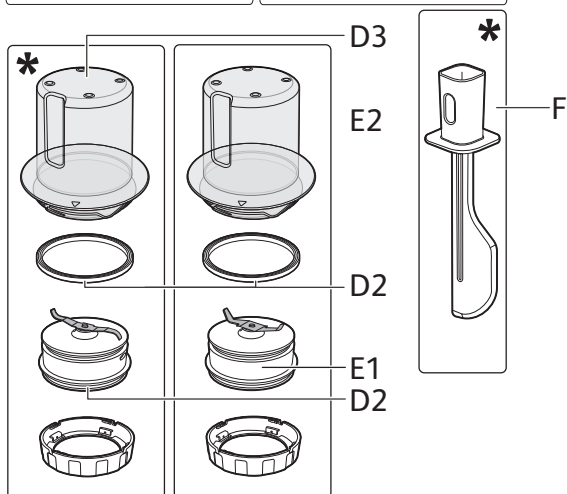
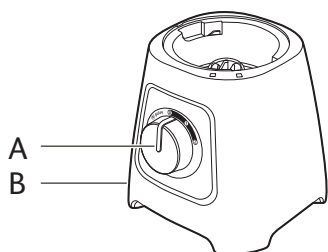
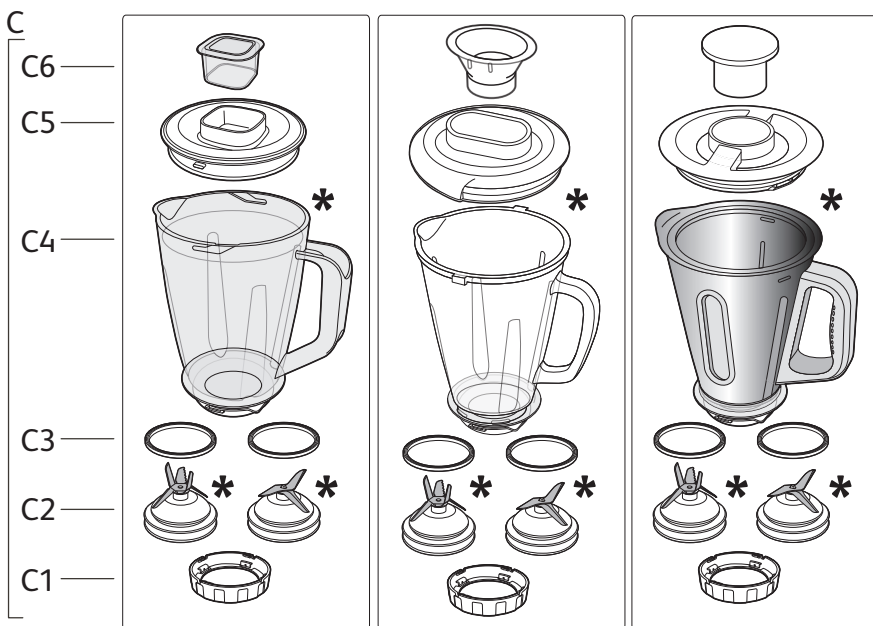

- * SE - Beroende på modell
- * DA - Afhængigt af model
- * NO - Avhengig av modell
- * FI - Määräytyy mallin mukaan
- * EN - According to model

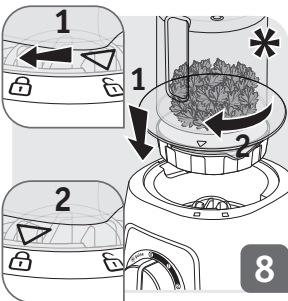
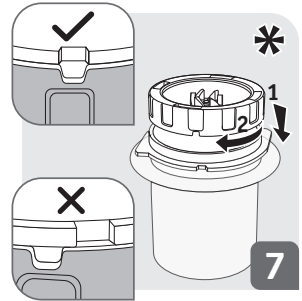
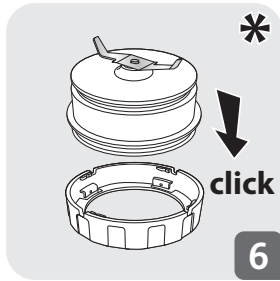
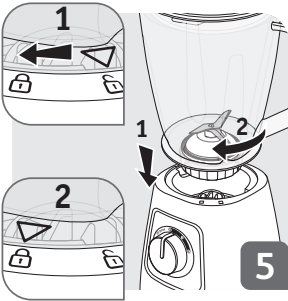
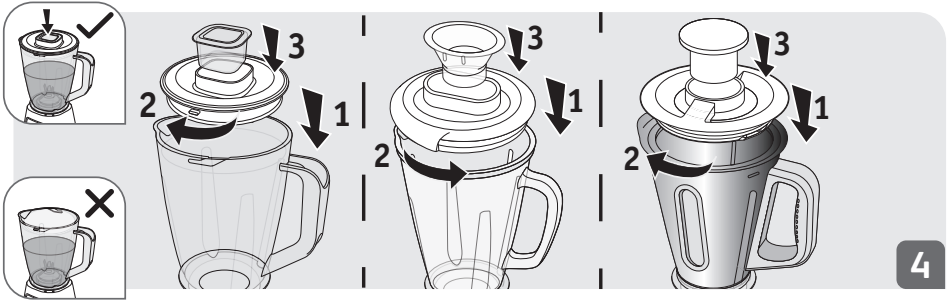
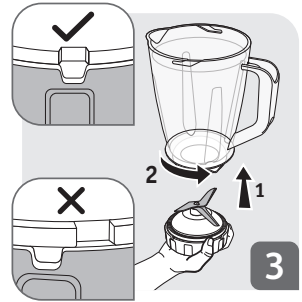
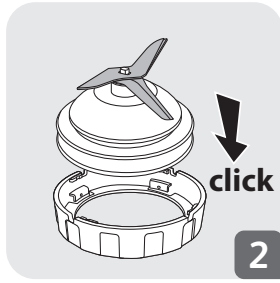
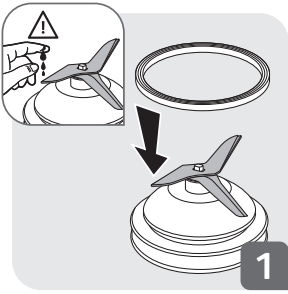

- * SE - Beroende på modell
- * DA - Afhængigt af model
- * NO - Avhengig av modell
- * FI - Määräytyy mallin mukaan
- * EN - According to model

SÄKERHETSANVISNINGAR

- Läs igenom bruksanvisningen noga innan du använder apparaten för första gången. Spara bruksanvisningen. Tillverkaren ansvarar inte för användning som avviker från bruksanvisningen.
- Kontrollera att apparatens spänningsförsörjning motsvarar vägguttaget. Samtliga inkopplingsfel upphäver garantin.
- Apparaten är endast avsedd för hushållsbruk inomhus på en höjd under 2 000 meter över havet.
- Garantin gäller inte om det kommersiella bruket är olämpligt eller inte rättar sig efter bruksanvisningen.
- Dra alltid ut kontakten ur vägguttaget om du lämnar apparaten utan uppsikt samt före montering, isärtagning eller rengöring.
- Se upp för risk för skada vid felaktig användning av apparaten.
- Använd inte apparaten om den inte fungerar korrekt eller om den är skadad. Vänd dig i så fall till ett auktoriserat servicecenter (se listan i servicehäftet).
- Allt underhåll, utöver rengöring och den vanliga skötseln som utförs av kunden, måste utföras av ett auktoriserat servicecenter.
- Använd aldrig den här apparaten för att blanda eller mixa något annat än livsmedelsingredienser.
- Använd aldrig mixerbägaren utan ingredienser eller med enbart torra ingredienser.
- Håll alltid först i de flytande ingredienserna i mixerbägaren, innan du tillsätter de torra ingredienserna.
- Använd inte mixerbägaren eller tillbehören (beroende på modell) som behållare för konservering, infrysning, tillagning eller sterilisering.
- För att undvika att det rinner över ska den högsta nivån för kärlet inte överskridas, när en sådan anges.
- Rör aldrig apparatens rörliga delar (knivar etc.).
- Knivbladen till mixerbägaren och tillbehören (beroende på modell) är mycket vassa. Hantera dem med försiktighet så att du inte skadar dig vid upphällning, vid hopsättning/isärtagning av knivbladen på bägaren (beroende på modell) eller tillbehören (beroende på modell) och vid rengöring.
- För aldrig ned fingrarna eller något föremål som inte är till för det i mixerbägaren när den är igång.
- Lyft aldrig bort locket och/eller mixerbägaren innan apparaten har stannat helt.

- Använd alltid mixerbägaren med locket på.
- Använd mixern på en plan, ren och torr yta.
- Sänk aldrig ned apparaten, strömsladden eller kontakten i vatten eller i någon annan vätska.
- Se till att strömsladden är utom räckhåll för barn.
- Strömsladden får aldrig vara i närheten av eller komma i kontakt med apparatens varma delar, vara nära en värmekälla eller vassa kanter eller placeras i bägaren där den kan komma i kontakt med knivbladen.
- Strömsladden får inte komma i kontakt med apparatens rörliga delar (knivbladen) när den är igång.
- Koppla inte ur apparaten genom att dra i sladden.
- Se till att långt hår, scarfs, slipsar etc. inte hänger över apparaten och dess tillbehör när den är igång.
- Använd inte apparaten om strömsladden eller kontakten är skadade. Låt ett auktoriserat servicecenter (se listan i servicehäftet) byta ut delarna, så undviker du alla risker.
- För din egen säkerhet bör du endast använda de tillbehör och de lösa delar som är anpassade för den här apparaten.
- Var försiktig om varm vätska hålls i köksberedaren eller i mixern i den mån som vätskan kan sprutas ut från apparaten på grund av en plötslig uppkokning.
- Håll inte kokande vätska (över 80 °C/176 °F) i bägaren eller tillbehören (beroende på modell).
- Apparaten är inte avsedd att användas av personer (inklusive barn) med funktionsnedsättningar (fysiska, sensoriska eller mentala), eller av personer som inte har någon erfarenhet av eller kunskap om hur apparaten används. Undantag kan göras om personerna övervakas eller om de får instruktioner gällande apparatens användning av någon som är ansvarig för deras säkerhet.
- Barn bör hållas under uppsikt så att de inte leker med apparaten.
- Låt inte barn använda apparaten utan tillsyn.
- Denna apparat är endast avsedd för användning i hemmet. Den är inte avsedd för användning i följande miljöer, där garantin inte gäller:
 - Köksområden i butiker, kontor och andra arbetsmiljöer.
 - I köksområden som är reserverade för butiks-, kontorspersonal och övriga yrkesmässiga miljöer.
 - Bondgårdar.

- Av gäster i hotell, motell och övriga bostadsmiljöer.
- Miljöer av bed and breakfast-typ
- Stäng av apparaten och dra ur kontakten innan du byter tillbehör eller kommer i kontakt med de delar som rör sig när apparaten är igång.
- Vänd dig till bruksanvisningen vad gäller reglering av hastigheten och drifttiden för varje tillbehör.
- Vänd dig till bruksanvisningen vad gäller hopsättning och montering av tillbehören på apparaten.
- Vänd dig till bruksanvisningen vad gäller den första rengöringen och den regelbundna rengöringen av delarna som kommer i kontakt med livsmedlen samt vad gäller rengöring och underhåll av apparaten.

ENDAST FÖR DEN EUROPEISKA MARKNADEN

- Apparaten tillsammans med alla tillbehör. Håll apparaten och strömsladden utom räckhåll för barn.
- Barn får inte leka med apparaten.
- Den här apparaten får användas av personer med funktionsnedsättningar (fysiska, sensoriska eller mentala), eller av personer som inte har tillräcklig erfarenhet av eller kunskap om hur apparaten används, förutsatt att de övervakas eller instrueras om hur apparaten kan användas på ett säkert sätt och att de är väl införstådda med eventuella risker som den medför.



Tänk på miljön!

Apparaten innehåller material som kan återanvändas eller återvinnas. Lämna den på en återvinningsstation när du inte längre vill ha den så att den kan tas om hand.

BESKRIVNING

- A. Motorenhet
- B. Hastighetsreglage
- C. Mixer:
 - C1. Knivbladsfäste
 - C2. Knivblad
 - (*beroende på modell)
 - C3. Packning
 - C4. Behållare
 - C5. Lock
 - C6. Måttlock
- D. Kryddkvarn
 - (* tillbehör beroende på modell)
 - C1. Knivbladsfäste
 - D2. Kryddkvarnsblad
 - D3. Packning
 - D4. Kryddkvarnsskål
- E. Örthackare
 - (* tillbehör beroende på modell)
 - C1. Knivbladsfäste
 - D2. Packning
 - E1. Örthackarens knivblad
 - E2. Örthackarskål
- F. Spatel
 - (* tillbehör beroende på modell)

De tillbehör som medföljer den modell som du har köpt visas på etiketten ovanpå förpackningen.

WARNING: Läs bruksanvisningen noggrant innan du använder apparaten för första gången: tillverkaren kommer inte att ta något ansvar för användning som inte överensstämmer med instruktionerna. Förvara bruksanvisningen på ett säkert ställe för framtida bruk.

SÄKERHETSLÅS

- Apparaten kan endast användas när behållaren **(C)** eller tillbehören **(D eller E)** är korrekt placerade och låsta på motorenheten **(A)**.



FÖRSTA ANVÄNDNINGEN

- Innan du använder apparaten för första gången ska du rengöra alla tillbehör **(C, D, E, F)** med varmt tvålsvatten, med undantag för motorenheten **(A)**.
- **WARNING: Knivbladen är ytterst vassa - hantera dem försiktigt vid användning samt vid rengöring av apparaten.**
- Se till att allt förpackningsmaterial har avlägsnats innan apparaten används.
- Viktigt: Vrid hastighetsväljaren **(B)** till "0" innan du placerar mixerbehållaren eller tillbehören på motorenheten.
- Apparaten startar endast om behållaren eller tillbehöret är korrekt placerade och låsta på motorenheten.

- **WARNING: Använd inte mixern om locket inte är på plats.**
- Använd inte mixern utan ingredienser och bara med fasta ingredienser.



ANVÄNDNING AV APPARATEN

Använda mixern (C)

- Placera tätningen korrekt (**C3**) på bladet (**C2**) (Fig. 1).
- Kläm fast knivbladet (**C2**) på knivbladsfästet (**C1**) (Fig. 2)
- Placera knivbladsenheten (**C1, C2, C3**) på behållaren (**C4**) och lås den genom att vrida knivbladet moturs (Fig. 3).
- Håll ingredienserna i den monterade behållaren utan att överskrida den angivna maxnivån:
 * **1,25 L för tjocka beredningar**
 * **1 L flytande beredningar**
- **Varning: Bearbeta inte kokande vätskor (över 80 ° C/176 ° F) i mixerbehållaren.**
- Lås locket (**C5**) på behållaren. Placera måttlocket (**C6**) i locköppningen (Fig. 4).
- Placera den hopmonterade behållaren (**C**) på motorenheten (**A**). Det öppna låset  är riktat mot pilen på behållaren (Fig. 5 -läge 1).
- Vrid sedan mixerbehållaren (**C4**) ett kvarts varv tills det stängda låset  är i linje med pilen på behållaren (Fig. 5 -läge 2).
- Koppla in enheten och slå på den genom att vrida hastighetsväljaren till önskad position eller kör några pulser. För att stoppa mixern, återgå till position 0.
- Det finns två möjliga lägen för behållaren - till höger eller till vänster om motorenheten.
- Använd inte mixern (**C**) kontinuerligt i mer än tre minuter. Vänta några minuter innan du slår på den igen. Använd inte något av mixertillbehören (**D, E**) kontinuerligt i mer än 30 sekunder.

Använda örthackaren (E) eller kryddkvarnen (D)

- Med örthackaren (**E**) kan du hacka ingredienser såsom örter, nötter, lök, vitlök och torkad frukt i några sekunder och göra ströbröd.
- Använd inte örthackaren (**E**) för bearbetning av hårda kryddor eller isbitar.
- Kryddkvarnen (**D**) gör att du kan mala kryddor på några sekunder: korianderfrön, pepparkorn, kaffebönor etc.
- Kryddkvarnen och örthackaren ska inte användas till flytande beredningar (fruktsaft etc.)
- Till dessa tillbehör hör en skål (**D3, E2**) som förhindrar kontakt med knivbladen vid användning.
 1. Vänd skålen (**D3, E2**) upp och ned och håll i ingredienserna.
 2. Placera tätningen korrekt (**D2**) på knivbladet (**C1**) (Fig.5). Kläm fast knivbladet (**D1 eller E1**) på knivbladsfästet (**C1**) (Fig. 6). Placera knivbladsenheten (**C1, D1 eller C1,E2**) på skålen (**D3 eller E2**) och lås den genom att vrida knivbladet medurs (Fig. 7).
 3. Vänd det färdigmonterade tillbehöret (**D eller E**) och placera den på motorenheten. Det öppna låset  är riktat mot pilen på skålen (Fig. 8 - läge 1).

- Vrid sedan det färdigmonterade tillbehöret (**D eller E**) en fjärdedels varv moturs tills det stängda låset  är i linje med pilen på skålen (Fig. 8 - position 2).
- Anslut apparaten och vrid hastighetsväljaren (**B**) till önskad position eller kör några pulser. Håll i skålen (**D3, E2**) när apparaten är i drift. För att stänga av apparaten vrid du hastighetsväljaren (**B**) tillbaka till läge "0".
- Lås upp tillbehöret genom att vrida det ett kvarts varv moturs tills det stängda låset  är i linje med pilen på skålen. Ta bort det hopsatta tillbehöret (**D, E**) från motorenheten. Lägg det på bänkskivan innan du låser upp knivbladet (**D1, E1**) från skålen (**D3, E2**) i omvänd monteringsordning. Knivbladen är ytterst vassa - hantera dem med försiktighet för att undvika skada. Du kan sedan avlägsna innehållet ur skålen. * Färgen på skålen kan förändras efter mixning av vissa mycket hårda ingredienser (kryddnejlika, kanel, etc.).

Ingredienser	Kvantiteter (max)	Driftstid	Tillbehör
Aprikoser/fikon	* 600 W _ 45 g	4 sekunder vid hastighet 2	E
Aprikoser/fikon	*700 W _ 80g	4 sekunder vid hastighet 2	E
Skorpor	1 kex	10 pulser	E
Lök	60 g	8 pulser	E
Skalade mandlar/hassel nötter	60 g	20 pulser	E
Färsk koriander/persilja	10 g	5 pulser	E
Kaffeböner	40 g	30 sekunder på hastighet 2	D

RENGÖRING AV APPARATEN

- Sänk aldrig ned motorenheten (**A**) i vatten och håll den aldrig under rinnande vatten.
- Koppla ur apparaten och ta bort tillbehören.
- Hantera dem varsamt: mixerbehållarens knivblad och tillbehören är vassa.
- Ta bort behållaren (**C**) eller skålen (**D3 eller E2**) och skölj sedan den och dess lock under rinnande vatten.
- Rengör motorenheten (**A**) med en fuktig trasa. Torka den noga.
- För att göra rengöringen enklare, tvätta alla löstagbara delar med vatten och lite diskmedel omedelbart efter användning.
- För att göra det enkelt att rengöra mixerbehållaren (**C4**) låser du upp bladet (**C2, D2, E2**) genom att vrida det en kvarts varv moturs. Det är möjligt att lossa knivbladsfästet (**C1**) för att göra rengöringen enklare. Ta bort tätningen (**C3**) och rengör knivbladsfästet och knivbladet med rinnande vatten.
- Kom ihåg att sätta tillbaka tätningen (**C3 eller D2**) korrekt på knivenheten efter rengöring. Var noga så att tätningen inte skadas av knivarna.

Obs: Om tätningen inte sitter rätt kan ingredienserna läcka ut från mixerbehållaren, kryddkvarnen eller örthackaren.

RENGÖRING AV BEHÅLLAREN I DISKMASKIN (PLAST, GLAS ELLER STÅLUTFÖRANDE BEROENDE PÅ MODELL):

- Plast, glas eller stålbehållaren (**C4**), locket (**C5**), huven (**C6**), kryddkvarnsskålen (**E2**), örthackarskålen (**D3**), samt spateln (**F**) kan rengöras i den övre korgen i en diskmaskin med hjälp av "ECO" eller "REDUCERAT SALT"-program. **Mixerbehållarens knivblad (C2), tätningarna (C3 och D2), kryddkvarnen (E1) och örthackaren (D1) får inte rengöras i diskmaskin.**

VAD SKA JAG GÖRA OM APPARATEN INTE FUNGERAR?

Problem	Orsak	Åtgärd
Apparaten fungerar inte.	Apparaten är inte korrekt ansluten till eluttaget.	Anslut apparaten till ett eluttag.
	Behållaren eller tillbehöret är inte korrekt placerade eller låsta på motorenheten.	Kontrollera att behållaren eller tillbehöret är rätt placerade och låsta i motorenheten så som visas på bilderna i bruksanvisningen.
Mycket kraftiga vibrationer.	Apparaten är inte placerad på en plan, stabil och värmetålig yta.	Placera apparaten på ett plant underlag.
	För stor mängd ingredienser.	Minska mängden ingredienser i apparaten.
Det finns läckage vid locket.	För stor mängd ingredienser.	Minska mängden ingredienser i apparaten.
	Locket är inte rätt placerat.	Sätt fast locket ordentligt på mixerbehållaren.
Det finns läckage vid mixerbehållarens bas	Mixerbehållarens tätning (C3) är inte korrekt placerad eller saknas.	Placera om tätningen och lås knivbladet korrekt (C2).
Det finns läckage vid tillbehörens bas (kryddkvarn eller örtkvarn).	Tätningen (D2) är inte korrekt placerad eller saknas.	Placera om tätningen på knivbladsfästet (D1, E1) och lås enheten korrekt på skålen (D3, E2).
	Bereda en vätska i tillbehöret.	Använd inte vätska i tillbehöret eftersom sådan användning inte är möjlig.
Knivbladen har svårt att rotera.	Matbitarna är för stora eller för hårda.	Minska ingrediensernas mängd och storlek. Tillsätt vätska (endast för mixer).

FUNGERAR MIXERN FORTFARANDE INTE?

- Kontakta ett auktoriserat reparationscenter.

- Du kan anpassa din mixer med följande tillbehör tillgängliga från din vanliga leverantör eller en auktoriserad serviceverkstad: Kryddkvarnstillbehör **(D)**, örthackartillbehör **(E)**, extra mixerbehållare **(C4)**, spatel **(F)**.

Kassering av förbrukad apparatur



Enligt lag ska elektriska och elektroniska apparater insamlas och delar av apparaterna återvinnas. Elektriska och elektroniska apparater märkt med symbolen för avfallshantering ska kasseras på en kommunal återvinningsstation.

OBH Nordicas BEGRÄNSADE GARANTI

Garantin

OBH Nordica garanterar att den här produkten är fri från tillverkningsdefekter vad gäller material och hantverk under 2 år i Sverige, Norge, Danmark och Finland. Garantin börjar löpa den dag då produkten köps eller levereras.

Denna tillverkarens kommersiella garanti omfattar alla kostnader relaterade till att återställa den bevisat defekta produkten så att den överensstämmer med originalspecifikationerna via reparation eller ersättning av eventuell defekta delar samt nödvändig arbetsinsats. Efter OBH Nordicas gottfinnande kan en ersättningsprodukt tillhandahållas istället för att reparera den defekta produkten. OBH Nordicas enda skyldighet, och din exklusiva gottgörelse enligt den här garantin, är begränsad till sådan reparation eller ersättning.

Villkor och undantag

OBH Nordica har ingen skyldighet att reparera eller ersätta produkter som inte åtföljs av ett giltigt inköpsbevis. Den defekta produkten kan returneras till inköpsbutiken.

Den här garantin gäller endast för produkter som köps och används för hemmabruk och omfattar inte skador som uppstår till följd av missbruk, underlåtenhet, misslyckande med att följa OBH Nordicas instruktioner eller då produkten har modifierats eller utsatts för en ej godkänd reparation, felaktig emballering av ägaren eller felhantering av ett transportföretag. Den omfattar inte heller normalt slitage, underhåll, eller ersättning av förbrukningsartiklar och inte heller följande:

- användning av fel typ av vatten eller förbrukningsartikel
- mekaniska skador, överbelastning
- skador eller dåliga resultat som specifikt beror på fel spänning eller frekvens, jämfört med vad som är angivet i produkt-ID:et eller i specifikationen
- vatten, damm eller insekter som har trängt in i produkten
- kalkavlagringar (all kalkborttagning måste ske i enlighet med bruksanvisningen)
- skador till följd av blixtnedslag eller strömbrott
- skador på glas- eller porslinskomponenter i produkten

- olyckor som brand, översvämning osv.
- professionell eller kommersiell användning

Lagstadgade konsumenträttigheter

OBH Nordicas kommersiella garanti påverkar inte konsumentens lagstadgade rättigheter och inte heller de rättigheter som inte kan exkluderas eller begränsas eller rättigheter mot den återförsäljare från vilken konsumenten köpte produkten. Den här garantin ger konsumenten specifika juridiska rättigheter och denne kan även ha andra lagenliga rättigheter som kan variera från land till land. Konsumenten kan efter eget gottfinnande hävda sådana rättigheter.

Dessa instruktioner finns även tillgängliga på vår hemsida www.obhnordica.se.

TEFAL - OBH Nordica Group AB

Löfströms Allé 5
172 66 Sundbyberg
Tel 08-629 25 00
www.obhnordica.se

SIKKERHEDSANVISNINGER

- Læs brugsanvisningen omhyggeligt igennem, inden apparatet tages i brug første gang. Gem brugsanvisningen. Fabrikanten påtager sig intet ansvar for skader, der opstår ved forkert brug.
- Kontroller at el-nettets spænding svarer til det, der er anført på apparatet. Fejl i tilslutningen medfører bortfald af garantien.
- Apparatet er udelukkende beregnet til indendørs brug i hjemmet i højst 2000 m over havet.
- Garantien bortfalder ved kommerciel eller forkert brug, eller hvis anvisningerne ikke overholdes.
- Afbryd altid strømmen til apparatet, hvis det efterlades uden opsyn, og før montering, demontering og rengøring.
- Vær opmærksom på, at der er risiko for at komme til skade, hvis apparatet anvendes forkert.
- Brug ikke apparatet, hvis det ikke fungerer korrekt, eller hvis det er beskadiget. Kontakt i så fald et autoriseret serviceværksted (se listen i servicehæftet).
- Anden vedligeholdelse end den regelmæssige rengøring og vedligeholdelse, som brugeren selv kan foretage, skal udføres af et autoriseret serviceværksted.
- Brug aldrig apparatet til at blende eller blande andet end fødevarer.
- Brug aldrig blenderskålen uden ingredienser eller udelukkende med faste ingredienser.
- Hæld altid først flydende ingredienser ned i blenderskålen, før der tilføjes faste ingredienser.
- Brug ikke mikser-skålen eller tilbehør (afhængigt af model) som beholdere til konservering, frysning, kogning eller sterilisation.
- Ryst ikke apparatet voldsomt under brug.
- Når der blendes varme retter, skal gryden tages væk fra varmekilden.
- For at undgå at ingredienserne løber over, må skålen ikke fyldes til mere end maksimummærket, hvis det findes.
- Rør aldrig ved delene (f.eks. knivene), når de er i bevægelse.
- Knivbladene på blenderskålen og tilbehøret (afhængigt af model) er meget skarpe og skal håndteres forsigtigt for at undgå skade, når der hældes, når knivene (afhængigt af modellen) eller tilbehøret (afhængigt af modellen) monteres og afmonteres i skålen og ved rengøring.
- Stik aldrig fingre eller andre genstande, der ikke er beregnet til dette formål, ned i blenderen, når den er i brug.

- Fjern aldrig låget og/eller blenderskålen, før apparatet er stoppet fuldstændigt.
- Brug altid blenderskålen med låget.
- Brug blenderen på en plan, ren og tør overflade.
- Læg ikke apparatet, ledningen eller stikket i vand eller anden væske.
- Lad aldrig ledningen hænge ud over bordkanten, så børn kan få fat i den.
- Læg aldrig ledningen i nærheden af eller i kontakt med apparatets varme dele, varmekilder eller skarpe kanter, og opbevar den ikke i skålen i kontakt med knivene.
- Sørg for, at ledningen ikke kommer i kontakt med dele (knive), der bevæger sig, når apparatet er i brug.
- Tag ikke apparatets stik ud ved at trække i ledningen.
- Lad ikke langt hår, halstørklæder, slips, osv. hænge ned over apparatet eller tilbehøret, mens apparatet arbejder.
- Apparatet må ikke bruges, hvis ledningen eller stikket er beskadiget. For at undgå at der opstår farlige situationer, må de beskadigede dele kun udskiftes af et autoriseret serviceværksted (se listen i servicehæftet).
- Af sikkerhedsmæssige årsager må der kun bruges reservedele og tilbehør, som passer til apparatet.
- Vær forsigtig, hvis der hældes varme væsker i apparatet eller blenderen. Væsken kan sprøjte ud, hvis den pludselig kommer i kog.
- Hæld ikke kogende væske (over 80 °C/176 °F) i skålen eller tilbehøret (afhængigt af model).
- Dette apparat er ikke beregnet til at blive brugt af personer (herunder børn), hvis fysiske, sensoriske eller mentale evner er svækkede, eller af personer uden erfaring eller kendskab til apparatet, medmindre de er under opsyn eller har fået forudgående vejledning i brugen af apparatet af en person, der er ansvarlig for deres sikkerhed.
- Børn skal være under opsyn for at sikre, at de ikke leger med apparatet.
- Lad ikke børn bruge apparatet uden opsyn.
- Dette apparat er kun beregnet til brug i hjemmet. Det er ikke beregnet til brug følgende steder, hvor garantien ikke gælder:
 - Arbejdsområder, såsom køkkener i butikker, på kontorer og andre arbejdsmiljøer.
 - I køkkener forbeholdt personale i butikker, kontorer og andre

erhvervsmæssige miljøer.

- På landbrugsejendomme.
- Af gæster på hoteller, moteller og andre former for erhvervsmæssige overnatning.
- Bed and breakfast-steder og lignende.
- Stands apparatet, og tag stikket ud inden skift af tilbehør eller håndtering af dele, der bevæger sig, når apparatet er i brug.
- Se brugsanvisningen om indstilling af hastigheder, samt tilberedningstid med hver type tilbehør.
- Se brugsanvisningen om samling og montering af tilbehør på apparatet.
- Se brugsanvisningen om regelmæssig rengøring af dele, der er i kontakt med fødevarer, og om rengøring og vedligeholdelse af apparatet.

GÆLDER KUN FOR EUROPÆISKE MARKEDER

- For anvendelsen af apparatet med alt tilbehør. Dette apparat må ikke benyttes af børn. Opbevar apparatet og ledningen utilgængeligt for børn.
- Børn må ikke bruge apparatet som legetøj.
- Dette apparat kan anvendes af personer med svækkede fysiske, sensoriske eller mentale evner, eller personer med manglende erfaring eller kendskab, såfremt de er under opsyn eller har fået vejledning i sikker brug af apparatet og forstået de potentielle farer.



Tænk på miljøet!

- ① Apparatet indeholder mange materialer, der kan genvindes eller genbruges. Bring det til et specialiseret indsamlingscenter for genbrug, når det ikke skal bruges mere.

BESKRIVELSE

- A. Motorenhed
- B. Hastighedsvælger
- C. Blender:
 - C1. Knivholder
 - C2. Kniv
(*afhængigt af model)
 - C3. Pakning
 - C4. Kande
 - C5. Låg
 - C6. Målehætte
- D. Krydderikværn
 - (* tilbehør afhængigt af model)
 - D1. Knivholder
 - D2. Knivenhed til krydderikværn
 - D3. Pakning
 - D4. Krydderikværn – beholder
- E. Krydderurtehakker
 - (* tilbehør afhængigt af model)
 - E1. Knivholder
 - E2. Pakning
 - E1. Krydderurtehakker – knivenhed
 - E2. Krydderurtehakker – beholder
- F. Spatel
 - (* tilbehør afhængigt af model)

Tilbehøret, der følger med den model, du har købt, vises på mærkaten øverst på emballagen.

ADVARSEL: Læs brugsanvisningen omhyggeligt, før du tager apparatet i brug første gang: producenten påtager sig intet ansvar i tilfælde af brug, der ikke er i overensstemmelse med brugsanvisningen. Gem dem til senere brug.

SIKKERHEDSLÅSNING

- Apparatet kan kun fungere, når kanden **(C)** eller tilbehøret **(D eller E)** er korrekt placeret og låst på motorenheden **(A)**.



FØRSTE IBRUGTAGNING

- Før du bruger dit apparat første gang, skal du rengøre alt tilbehøret **(C, D, E, F)** med varmt vand med sæbe, bortset fra motorenheden **(A)**.
- **ADVARSEL: Knivene er ekstremt skarpe og skal behandles med forsigtighed, når du bruger eller rengør apparatet.**
- Sørg for, at al emballagen er fjernet, før du bruger apparatet.
- Vigtigt: Drej hastighedsvælgeren **(B)** til "0", før du sætter blenderkanden eller tilbehøret på motorenheden.
- Apparatet starter kun, hvis kanden eller tilbehøret er placeret korrekt og låst på motorenheden.
- **ADVARSEL: Blenderen må ikke bruges, hvis låget ikke er på plads.**

- Blenderen må ikke anvendes uden ingredienser eller kun med faste ingredienser.

BRUG AF APPARATET

Brug af blenderen (C)

- Sæt pakningen **(C3)** korrekt på kniven **(C2)** (Fig. 1).
- Klik kniven **(C2)** på knivholderen **(C1)** (Fig. 2)
- Sæt knivsamlingen **(C1, C2, C3)** på kanden **(C4)**, og lås den ved at dreje kniven mod uret (Fig. 3).
- Hæld ingredienserne i det samlede blendersglas uden at overskride det angivne maksimumniveau:
 * **1,25 L for tykke tilberedninger**
 * **1 L for flydende tilberedninger**
- **Advarsel: Der må ikke tilberedes kogende væske (over 80 °C) i blenderkanden.**
- Lås låget **(C5)** på kanden. Sæt målehætten **(C6)** i lågåbningen (Fig. 4).
- Sæt den samlede kande **(C)** på motorenheden (A). Den åbne lås  er justeret med pilen på kanden (Fig. 5 - position 1).
- Drej derefter blenderkanden **(C4)** en kvart omgang, indtil den lukkede lås  er ud for pilen på kanden (Fig. 5 - position 2).
- Tilslut enheden, og tænd den ved at dreje hastighedsvælgeren til den ønskede position eller aktivere nogle få pulseringer. Blenderen stoppes igen ved at sætte den tilbage til position 0.
- Kandens håndtag kan placeres i to mulige positioner, hhv. til højre eller venstre for motorenheden.
- Blenderen **(C)** må ikke anvendes uafbrudt i mere end tre minutter. Vent et par minutter, før du tænder den igen. Blenderens tilbehør **(D, E)** må ikke bruges uafbrudt i mere end 30 sekunder.

Brug af urtehakkeren (E) eller krydderikværnen (D)

- Urtehakkeren **(E)** kan bruges til at hakke ingredienser som krydderurter, nødder, løg, hvidløg og tørret frugt på få sekunder samt til at lave rasp.
 - Brug ikke urtehakkeren **(E)** til hårde krydderier eller isterninger.
 - Krydderikværnen **(D)** kan bruges til at kværne krydderier på få sekunder: korianderfrø, peberkorn, kaffebønner m.m.
 - Brug ikke krydderikværnen til flydende tilberedninger (frugtsaft osv.)
 - Med dette tilbehør følger en beholder **(D3, E2)**, der forhindrer adgang til bladene under brug.
1. Vend beholderen **(D3, E2)** på hovedet opad og tilsæt ingredienserne.
 2. Sæt pakningen **(D2)** korrekt fast på kniven **(C1)** (Fig. 5). Klik kniven **(D1 eller E1)** på knivholderen **(C1)** (Fig. 6). Sæt knivsamlingen **(C1, D1 eller C1, E2)** på beholderen **(D3 eller E2)**, og lås den ved at dreje kniven med uret (Fig. 7).
 3. Vend det samlede tilbehør **(D eller E)**, og sæt det på motorenheden. Den åbne lås  er rettet ind efter pilen på beholderen (Fig. 8 - position 1).
 4. Drej derefter det samlede tilbehør **(D eller E)** en kvart omgang, mod uret, indtil den lukkede lås  er rettet ind efter pilen på beholderen (Fig. 8 - position 2).

- Tilslut apparatet, og drej hastighedsvælgeren **(B)** til den ønskede position eller brug puls-funktionen nogle få gange. Hold på beholderen **(D3, E2)**, når apparatet er i brug. Sluk for apparatet ved at dreje hastighedsvælgeren **(B)** tilbage til position "0".
- Frigør tilbehøret ved at dreje det en kvart omgang, indtil den låste lås  er rettet ind med pilen på beholderen. Fjern det samlede tilbehør **(D, E)** fra motorenheden. Sæt den på bordpladen, før kniven låses op **(D1, E1)** fra beholderen **(D3, E2)** ved at omvende rækkefølgen på samlingen. Knivene er meget skarpe: håndter dem med forsigtighed for at undgå skader. Du kan derefter fjerne indholdet i beholderen. Farven på beholderen kan ændre sig efter blanding af visse meget hårde ingredienser (nelliker, kanel, osv.).

Ingredienser	Mængder (maks.)	Driftstid	Tilbehør
Abrikoser/figner	*600W _ 45 g	4 sekunder ved hastighed 2	E
Abrikoser/figner	*700W _ 80g	4 sekunder ved hastighed 2	E
Tvebakker	1 kiks	10 pulser	E
Løg	60 g	8 pulser	E
Smuttede mandler/ hassel nødder	60 g	20 pulser	E
Frisk koriander/persille	10 g	5 pulser	E
Kaffebønner	40 g	30 sekunder ved hastighed 2	D

RENGØRING AF APPARATET

- Motorenheden **(A)** må aldrig nedsænkes i vand, og den må aldrig placeres under rindende vand.
- Tag apparatet ud af stikkontakten, og fjern tilbehøret.
- Håndter det forsigtigt: knivene på blenderkanden og tilbehøret er skarpe.
- Fjern kanden **(C)** eller beholderen **(D3 eller E2)**, og skyl den og dens låg under rindende vand.
- Brug en fugtig klud til at rengøre motorenheden **(A)**. Aftør derefter omhyggeligt.
- For at gøre rengøringen nemmere kan du vaske alle aftagelige dele med vand og lidt opvaskemiddel umiddelbart efter brug.
- For at gøre det nemt at rengøre blenderkanden **(C4)** skal kniven **(C2, D2, E2)** låses op ved at dreje den en kvart omgang mod uret. Knivholderen **(C1)** kan klipses af for at gøre det nemmere. Fjern pakningen **(C3)**, og rengør knivholderen og kniven ved hjælp af rindende vand.
- Efter rengøring skal du huske at montere pakningen **(C3)** eller **(D2)** korrekt tilbage på knivenheden. Vær forsigtig for at undgå at beskadige pakningen fra berøring af knive.

Bemærk: Forkert montering af pakningen kan medføre, at der siver ingredienser ud fra bunden af blenderglasset, krydderikværnen eller krydderurtehakkeren.

RENGØRING AF KANDEN (PLAST, GLAS ELLER STÅL AFHÆNGIGT AF MODEL) I EN OPVASKEMASKINE:

- Kanden af plast, glas eller stål (**C4**), låget (**C5**), bægeret (**C6**), krydderikværnen (**E2**), krydderurtehakkeren (**D3**), samt spatlen (**F**) kan vaskes i den øverste kurv i opvaskemaskinen på programmet "ECO" eller "REDUCED SALT". Knivene i blenderkanden (**C2**), pakningerne (**C3 & D2**), krydderikværnen (**E1**) og krydderurtehakkeren (**D1**) tåler ikke opvaskemaskine.

HVAD GØR MAN, HVIS APPARATET IKKE VIRKER?

Problemer	Årsager	Løsninger
Apparatet virker ikke.	Apparatet er ikke sat korrekt i stikkontakten.	Sæt stikket til apparatet i en stikkontakt, og tænd for det.
	Kanden eller tilbehøret er ikke korrekt placeret eller låst på motorenheden.	Kontroller, at kanden eller tilbehøret er korrekt placeret og låst i motorenheden som vist på billederne i brugsanvisningen.
Kraftige vibrationer.	Apparatet er ikke anbragt på en flad, stabil og varmebestandig overflade.	Placer apparatet på en plan og stabil overflade.
	Mængden af ingredienser er for stor.	Reducer mængden af ingredienser i blenderen.
Der er lækager på låget.	Mængden af ingredienser er for stor.	Reducer mængden af ingredienser i blenderen.
	Låget er ikke påsat korrekt.	Lås låget korrekt på blenderkanden.
Der er utætheder i bunden af blenderkanden	Blenderkandens pakning (C3) er ikke placeret korrekt eller mangler.	Sæt pakningen på igen, og lås kniven korrekt (C2).
Der er utætheder i bunden af tilbehør (krydderikværn eller krydderurtehakker).	Pakningen (D2) er ikke placeret korrekt eller mangler.	Sæt pakningen korrekt på knivholderen (D1, E1) og lås samlingen korrekt på beholderen (D3, E2).
	Tilberedning af flydende madvarer i tilbehøret.	Brug ikke væske i tilbehøret, da funktionen ikke er mulig.
Knivene har svært ved at dreje.	Fødevarestykkerne er for store eller for hårde.	Reducer mængden eller størrelsen på ingredienserne. Tilsæt væske (kun for blender).

FUNGERER BLENDEREN STADIG IKKE?

- Kontakt et autoriseret reparationscenter.
- Du kan tilpasse din blender med følgende tilbehør fra din sædvanlige forhandler eller et autoriseret serviceværksted: Krydderikværn (**D**), krydderurtehakker (**E**), ekstra blenderkande (**C4**), spatel (**F**).

Bortskaffelse af apparatet



Lovgivningen kræver, at elektriske og elektroniske apparater indsamles, og dele af apparaterne genbruges. Elektriske og elektroniske apparater mærket med symbolet for affaldshåndtering skal afleveres på en kommunal genbrugsplads.

OBH Nordica BEGRÆNSET GARANTI

Garantien

OBH Nordica yder garanti på dette produkt mod nogen produktionsfejl i materialer eller kvalitet op til 2 år i Sverige, Norge, Danmark og Finland, startende fra den oprindelige købs- eller leveringsdato.

Producentens kommercielle garanti dækker alle omkostninger i forbindelse med udbedring af det dokumenterede defekte produkt, så det stemmer overens med de originale specifikationer, gennem reparation eller udskiftning af eventuelle fejlbehæftede dele og den nødvendige arbejdskraft. Efter OBH Nordicas skøn kan produktet erstattes af andet produkt frem for reparation af defekt produkt. OBH Nordicas eneste forpligtelse og din eksklusive løsning under denne garanti er begrænset til en sådan reparation eller erstatning.

Betingelser & undtagelser

OBH Nordica er ikke forpligtet til at reparere eller erstatte et produkt, hvortil der ikke hører gyldigt købsbevis. Det defekte produkt kan returneres til købsstedet.

Denne garanti gælder kun for produkter, der er købt til hjemmebrug og dækker ikke skade, der måtte opstå som følge af forkert brug, misligholdelse, manglende overholdelse af OBH Nordicas instruktioner eller en modifikation eller uautoriseret reparation af produktet, fejlagtig indpakning fra ejerens side eller fejlhåndtering under forsendelse. Garantien dækker heller ikke normal slidage, vedligeholdelse eller udskiftning af forbrugsdele eller følgende:

- brug af forkert type af vand eller forbrugsvarer.
- mekanisk skade, overbelastning.
- skader eller ringe resultater, som specifikt kan tilskrives forkert spænding eller frekvens som angivet på produkt-ID eller specifikation.
- indtrængen af vand, støv eller insekter i produktet.
- tilkalkning (enhver form for afkalkning skal udføres i henhold til instruktioner for brug).
- skade, der kan tilskrives lyn eller strømstød.
- skade på glas- eller porcelænsdele i produktet.
- ulykker, herunder brand, oversvømmelse osv.
- professionel eller kommerciel brug.

Lovbestemte rettigheder for forbruger

OBH Nordicas kommercielle garanti påvirker ikke de lovbestemte rettigheder en forbruger måtte have eller rettigheder, som ikke kan ekskluderes eller begrænses, ej heller rettigheder over for forhandler, hvorfra forbruger har købt produktet. Denne garanti giver en forbruger specifikke juridiske rettigheder, og forbrugeren kan også have andre juridiske rettigheder, som kan variere fra land til land. Forbrugeren kan hævde alle sådanne rettigheder efter eget skøn.

Disse instruktioner er også tilgængelige på vores hjemmeside www.obhnordica.dk.

Groupe SEB Danmark A/S

2665 Vallensbæk Strand

Visiting address: Deltapark 37, 3. sal

Phone: +45 43 350 350

Direct: +45 43 350 367

www.obhnordica.dk

SIKKERHETSINSTRUKSJONER

- Les bruksanvisningen nøye før du tar i bruk apparatet første gang. Bruk i strid med bruksanvisningen fritar produsenten for ethvert ansvar.
- Kontroller at nettspenningen til apparatet samsvarer med ditt elektriske anlegg. Garantien faller bort ved koblingsfeil.
- Apparatet er kun ment for privat husholdningsbruk innendørs, og i høyder under 2000 m.o.h.
- Garantien faller bort dersom apparatet benyttes til kommersiell eller utilpasset bruk, eller dersom bruksanvisningen ikke blir overholdt.
- Koble alltid fra strømmen hvis apparatet skal stå uten tilsyn og før montering/demontering eller rengjøring.
- Vær oppmerksom på risiko for skader på grunn av feil bruk av apparatet.
- Apparatet må ikke brukes hvis det har blitt skadet eller ikke fungerer som det skal. Ta det med til et autorisert serviceverksted (se listen i servicehåndboken).
- Alt annet arbeid enn vanlig rengjøring og vedlikehold utført av kunden, skal gjøres av et autorisert serviceverksted.
- Apparatet må aldri brukes til å blande andre elementer enn matingredienser.
- Blandebollen må ikke brukes uten ingredienser eller kun med tørre produkter.
- Ha alltid først flytende ingredienser i blandebollen før du tilsetter faste ingredienser.
- Bruk ikke blandebollen eller tilbehøret (avhengig av modell) som oppbevaringsbeholder ved konservering, frysing, koking eller sterilisering.
- For å unngå at ingrediensene renner over, påse at ikke maksimumsmerket på beholderen overstiges, dersom et slikt merke finnes.
- Berør aldri deler i bevegelse (kniver ...).
- Knivbladene på blandebollen og tilbehøret (avhengig av modell) er veldig skarpe. De skal håndteres forsiktig for å unngå skader når du tømmer bollen, monterer/demonterer knivbladene på bollen, (avhengig av modell) eller tilbehøret (avhengig av modell) og under rengjøring.
- Ha aldri fingrene eller gjenstander i blandebollen mens apparatet er i gang.
- Fjern aldri lokket og/eller bollen før apparatet er helt stoppet.

- Blandebollen må alltid brukes med lokket.
- Apparatet skal brukes på en jevn, ren og tørr overflate.
- Apparatet, ledningen eller støpselet må ikke dyppes i vann eller annen væske.
- Strømledningen må ikke henge innenfor barns rekkevidde.
- Strømledningen skal aldri være i nærheten av eller i kontakt med apparatets varme deler, nær en varmekilde eller på en skarp kant, og skal heller ikke ryddes bort i bollen der den kan komme i kontakt med knivene.
- Strømledningen må ikke komme i kontakt med apparatets bevegelige deler (knivblader) når apparatet er i funksjon.
- Apparatet må ikke koples fra ved å trekke i ledningen.
- Langt hår, skjerf, slips osv. må ikke henge over apparatet eller tilbehørsdelene mens apparatet er i gang.
- Ikke bruk apparatet hvis strømledningen eller støpselet er skadet. Av sikkerhetsmessige årsaker må disse delene byttes ut av et autorisert serviceverksted (se listen i servicehåndboken).
- Av sikkerhetsgrunner må du utelukkende bruke tilbehørsdeler og reservedeler som passer til apparatet.
- Vær forsiktig dersom varm væske helles inn i apparatet da den kan sprute ut igjen fordi den koker fort opp.
- Hell ikke kokvarm væske (over 80 °C/176 °F) i bollen eller i tilbehøret (avhengig av modell).
- Dette apparatet er ikke ment brukt av personer (inkludert barn) med reduserte fysiske, sensoriske eller psykiske evner, eller av mennesker uten forkunnskaper eller erfaring, med mindre disse har fått instruksjoner om bruken av apparatet fra en person som er ansvarlig for brukerens sikkerhet eller de er under tilsyn eller har fått instruksjoner om bruken av apparatet.
- Barn bør overvåkes for å sikre at de ikke leker med apparatet.
- Barn må ikke bruke dette apparatet uten tilsyn.
- Dette apparatet er kun beregnet til bruk i husholdninger. Det er ikke beregnet til bruk i følgende miljøer, der garantien ikke gjelder:
 - Kjøkkenområder i butikker, på kontorer og i andre arbeidsmiljøer.
 - Personalkjøkkenområder i butikker, på kontorer og på andre typer arbeidsplasser.
 - Gårder.
 - Gjesteværelser på hoteller, moteller og andre typer overnattingssteder.

- Overnattingssteder av typen bed and breakfast.
- Apparatet må slås av og frakobles før du skifter ut tilbehørsdelene eller kommer i nærheten av deler som er i bevegelse mens apparatet er i gang.
- Se bruksanvisningen for regulering av hastighet og funksjonstiden for hvert tilbehør.
- Se bruksanvisningen for sammenmontering av apparatets tilbehør.
- Se bruksanvisningen for første gangs og regelmessig rengjøring av deler som er i kontakt med matvarene, og for annen rengjøring og vedlikehold av apparatet.

GJELDER KUN EUROPEISKE MARKEDER

- Apparatet skal ikke brukes av barn. Hold apparatet og ledningen utenfor rekkevidde for barn.
- Barn må ikke bruke apparatet som leke.
- Dette apparatet kan brukes av personer med nedsatte fysiske, sensoriske eller mentale evner eller som har manglende erfaring eller kunnskap, på den betingelse at bruken skjer under overvåking, eller at personene har fått alle instruksjoner for sikker bruk, og at de har fått forståelse for alle faremomenter.



Tenk grønt!

- ① Apparatet inneholder mange materialer som kan gjenvinnes eller resirkuleres. Lever det til en miljøstasjon når det ikke skal brukes mer.

BESKRIVELSE

- A. Motorenhet
- B. Hastighetsbryter
- C. Blender:
 - C1. Knivsokkel
 - C2. Kniv
(*avhengig av modell)
 - C3. Pakning
 - C4. Kanne
 - C5. Lokk
 - C6. Målebeger
- D. Krydderkvern
(* tilbehør avhengig av modell)
 - D1. Knivsokkel
 - D2. Kniv til krydderkvern
 - D3. Pakning
 - D4. Beholder til krydderkvern
- E. Urtehakker
(* tilbehør avhengig av modell)
 - E1. Kniv til urtehakker
 - E2. Beholder til urtehakker
- F. Slikkepott
(* tilbehør avhengig av modell)

Hva slags tilbehør som følger med modellen du har kjøpt, vises på merkelappen på toppen av emballasjen.

ADVARSEL: Les instruksjonene nøye før du bruker apparatet for første gang: Produsenten påtar seg ikke noe ansvar hvis apparatet ikke brukes i samsvar med instruksjonene. Oppbevar instruksjonene på et sikkert sted, i tilfelle du får bruk for å lese dem igjen senere.

SIKKERHETSLÅS

- Apparatet vil bare starte når kannen **(C)** eller tilbehøret **(D eller E)** står riktig plassert og låst fast på motorenheten **(A)**.



FØRSTE GANGS BRUK

- Før du bruker apparatet for første gang, må du rengjøre alt tilbehør **(C, D, E, F)** med varmt såpevann, bortsett fra motorenheten **(A)**.
- **ADVARSEL: Knivene er svært skarpe. Vær forsiktig når du bruker og rengjør apparatet.**
- Kontroller at all emballasjen er fjernet før du tar i bruk apparatet.
- Viktig merknad: Drei hastighetsbryteren **(B)** til 0 før du setter blenderkannen eller tilbehøret på motorenheten.
- Apparatet vil bare starte bare hvis kannen eller tilbehøret er riktig plassert og låst fast på motorenheten.

- **ADVARSEL: Ikke bruk blenderen hvis lokket ikke står på.**
- Ikke bruk blenderen uten ingredienser eller med kun faste ingredienser.



BRUKE APPARATET

Bruke blenderen (C)

- Sett pakningen **(C3)** riktig på knivene **(C2)** (fig. 1).
- Klikk kniven **(C2)** inn på knivsokkelen **(C1)** (fig. 2)
- Sett den monterte knivdelen **(C1, C2, C3)** på kannen **(C4)** og lås den fast ved å vri knivene mot klokken (fig. 3).
- Ha ingrediensene i den monterte kannen uten å overskride det angitte maksimumsnivået:
 - * **1,25 l for tykke blandinger**
 - * **1 l for flytende blandinger**
- **Advarsel: Ikke ha kokende væske (mer enn 80°C/176°F) i blenderkannen.**
- Lås lokket **(C5)** på kannen. Plasser målebegeret **(C6)** i åpningen på lokket (fig. 4).
- Plasser den monterte kannen **(C)** på motorenheten **(A)**. Pass på at den åpne hengelåsen  står på linje med pilen på kannen (fig. 5 – posisjon 1).
- Vri deretter blenderkannen **(C4)** en kvart omdreining til den låste hengelåsen  står på linje med pilen på kannen (fig. 5 – posisjon 2).
- Sett i kontakten og slå på apparatet ved å vri hastighetsbryteren til ønsket posisjon, eller bruk noen få pulseringer. Stopp blenderen ved å vri tilbake til posisjon 0.
- Kannehåndtaket kan stå i to posisjoner, til høyre eller venstre for motorenheten.
- Ikke bruk blenderen **(C)** kontinuerlig i mer enn tre minutter. Vent noen minutter før du slår den på igjen. Ikke bruk noen av blendertilbehørene **(D, E)** kontinuerlig i mer enn 30 sekunder.

Bruke urtehakkeren (E) eller krydderkvernen (D)

- Med urtehakkeren **(E)** kan du hakke ingredienser som for eksempel urter, nøtter, løk, hvitløk og tørket frukt på noen få sekunder, samt lage brødsmler.
- Ikke bruk urtehakkeren **(E)** til knusing av harde krydder eller isbiter.
- Med krydderkvernen **(D)** kan du knuse krydder på få sekunder: korianderfrø, hel pepper, kaffebønner osv.
- Ikke bruk krydderkvernen og urtehakkeren til flytende ingredienser (fruktjuice osv.).
- Disse tilbehørsenhetene leveres med en beholder **(D3, E2)** som hindrer tilgang til knivene mens de er i bruk.
 1. Snu beholderen **(D3, E2)** opp-ned og tilsett ingrediensene.
 2. Plasser pakningen **(D2)** riktig på knivene **(C1)** (fig. 5).
Klikk kniven **(D1 eller E1)** inn på knivsokkelen **(C1)** (fig. 6).
Sett den monterte knivdelen **(C1, D1 eller C1, E2)** på kannen **(D3 eller E2)** og lås den fast ved å vri knivene mot klokken (fig. 7).

3. Snu det monterte tilbehøret (**D eller E**), og sett det på motorenheten. Den åpne hengelåsen  står på linje med pilen på beholderen (Fig. 8 – posisjon 1).
4. Snu deretter det monterte tilbehøret (**D eller E**) en kvart omdreining mot klokken til den lukkede hengelåsen  står på linje med pilen på beholderen (fig. 8 – posisjon 2).
5. Koble til apparatet og vri hastighetsbryteren (**B**) til ønsket posisjon, eller bruk noen få pulseringer. Hold i beholderen (**D3, E2**) når apparatet er i bruk. Slå av apparatet ved å vri hastighetsbryteren (**B**) tilbake til posisjon 0.
6. Løsne tilbehøret ved å vri det en kvart omdreining mot klokken til den lukkede hengelåssymbolet  står på linje med pilen på beholderen. Ta det monterte tilbehøret (**D, E**) av motorenheten. Sett det på benken før du løsner kniven (**D1, E1**) fra beholderen (**D3, E2**) ved å utføre monteringsstrinnene i motsatt rekkefølge. Knivene er svært skarpe: Vær forsiktig for å unngå skader. Nå kan du helle ut innholdet av beholderen.
* Beholderen kan ta farge hvis du hakker veldig harde ingredienser (kryddernellik, kanel osv.).

Ingredienser	Mengder (maks.)	Behandlingstid	Tilbehør
Aprikoser/fiken	*600W _ 45 g	4 sekunder ved hastighet 2	E
Aprikoser/fiken	*700W _ 80g	4 sekunder ved hastighet 2	E
Kavringer	1 kavring	10 pulseringer	E
Løk	60 g	8 pulseringer	E
Mandler/hasselnøtter uten skall	60 g	20 pulseringer	E
Fersk koriander/persille	10 g	5 pulseringer	E
Kaffebønner	40 g	30 sekunder ved hastighet 2	D

RENGJØRE APPARATET

- Senk aldri motorenheten (**A**) ned i vann, og hold den aldri under rennende vann.
- Trekk ut kontakten på apparatet og ta av tilbehøret.
- Vær forsiktig: Knivene til blenderkannen og tilbehøret er skarpe.
- Ta av kannen (**C**) eller beholderen (**D3 eller E2**), og skyll den og lokket under rennende vann.
- Rengjør motorenheten (**A**) med en fuktig klut. Tørk den godt.
- For å gjøre rengjøringen enklere kan du vaske alle avtagbare deler med vann og litt oppvaskmiddel rett etter bruk.
- For å gjøre det enklere å rengjøre blenderkannen (**C4**) kan du løsne knivene (**C2, D2, E2**) ved å vri en kvart omdreining mot klokken. Knivsokkelen (**C1**) kan løsnes for å gjøre rengjøringen enklere. Fjern pakningen (**C3**) og rengjør knivsokkelen og knivene under rennende vann.

- Etter rengjøring må du huske å sette pakningen **(C3 eller D2)** tilbake igjen på knivenheten. Vær forsiktig så du ikke ødelegger pakningen ved å kutte i den med knivene.

Merk: Hvis pakningen plasseres feil, kan det lekke fra blenderkannen, krydderkvernen eller urtehakkeren.

RENGJØRE KANNEN (PLAST-, GLASS- ELLER STÅLVERSJON, AVHENGIG AV MODELL) I OPPVASKMASKIN:

- Plast-, glass- eller stålkannen **(C4)**, lokket **(C5)**, hetten **(C6)**, beholderen til krydderkvernen **(E2)**, beholderen til urtehakkeren **(D3)** og slikkepotten (F) kan vaskes på øvre nivå i oppvaskmaskinen på økoprogram eller program med redusert salt. **Knivene på blenderkannen (C2), pakningene (C3 og D2), krydderkvernen (E1) og urtehakkeren (D1) må ikke rengjøres i oppvaskmaskin.**

HVIS BLENDEREN IKKE VIRKER

Problemer	Årsager	Løsninger
Apparatet virker ikke.	Støpselet til apparatet står ikke ordentlig i stikkontakten.	Sett støpselet i en stikkontakt og slå på apparatet.
	Kannen eller tilbehøret står ikke riktig plassert eller låst på motorenheten.	Kontroller at kannen eller tilbehøret står riktig plassert og er låst på motorenheten, som vist på bildene i bruksanvisningen.
Store vibrasjoner.	Apparatet står ikke på et flatt, stabilt og varmebestandig underlag.	Sett apparatet på et flatt underlag.
	Det er for mye ingredienser i kannen.	Reduser mengden ingredienser.
Lokket lekker.	Det er for mye ingredienser i kannen.	Reduser mengden ingredienser.
	Lokket sitter ikke riktig på.	Lås lokket ordentlig på blenderkannen.
Sokkelen på blenderkannen lekker	Pakningen på blenderkannen (C3) er ikke riktig plassert eller mangler.	Sett på pakningen på nytt, og sett knivene ordentlig fast (C2).
Sokkelen på tilbehøret lekker (krydderkvern eller urtehakker).	Pakningen (D2) er ikke riktig plassert eller mangler.	Sett på pakningen på knivsokkelen (D1, E1) på nytt, og fest tilbehøret ordentlig på beholderen (D3, E2).
	Tilberedning av væske i tilbehøret.	Det er ikke mulig å tilberede væske i tilbehøret.
Knivene roterer ikke ordentlig.	Matbitene er for store eller harde.	Reduser mengden ingredienser eller størrelsen på ingrediensene. Ha i væske (kun i blender).

FUNGERER BLENDEREN FREMDELES IKKE?

- Ta kontakt med et autorisert verksted.
- Du kan tilpasse blenderen med følgende tilbehør, som kan kjøpes en vanlig forhandler eller et autorisert serviceverksted: Krydderkvern (**D**), urtehakker (**E**), ekstra blenderkanne (**C4**), slikkepott (**F**).

Avlevering av apparatet



Loven krever at elektriske og elektroniske apparater innsamles og deler av de gjenvinnes. Elektriske og elektroniske apparater merket med symbolet for avfallshåndtering skal avleveres på en kommunal gjenvinningsplass.

BEGRENSET GARANTI for OBH Nordica

Garantien

OBH Nordica garanterer at dette produktet vil være fritt for produksjonsfeil i materialer eller arbeid i 2 år i Sverige, Norge, Danmark og Finland, fra og med kjøpsdato eller leveringsdato.

Denne produsentens kommersielle garanti dekker alle kostnader knyttet til gjenoppretting av bevist defekt produkt, slik at det samsvarer med de opprinnelige spesifikasjonene, gjennom reparasjon eller bytting av eventuelle deler samt nødvendig arbeid. OBH Nordica kan velge å bytte ut produktet med et erstatningsprodukt i stedet for å reparere et defekt produkt. OBH Nordicas eneste forpliktelse og den eneste løsningen du tilbys ifølge denne garantien, er begrenset til denne typen reparasjon eller bytte.

Vilkår og unntak

OBH Nordica er ikke forpliktet til å reparere eller erstatte noen produkter der det ikke kan legges frem gyldig kjøpskvittering. Defekt produkt kan leveres tilbake til butikken der det ble kjøpt.

Denne garantien gjelder bare for produkter som er kjøpt og brukt til hjemmebruk og dekker ikke noen typer skader som oppstår som følge av misbruk, uaktsomhet, unnlattelse av å følge OBH Nordicas instruksjoner, eller modifisering eller uautorisert reparasjon av produktet, feil pakking fra eier eller feilbehandling fra eventuell transportør. Den dekker heller ikke normal bruksslitasje, vedlikehold eller bytting av forbruksdeler, eller følgende:

- bruk av feil type vann eller forbruksdeler
- mekaniske skader, overbelastning
- skader eller dårlige resultater, særlig på grunn av feil spenning eller frekvens, som stemplet på produkt-IDen eller spesifikasjonen
- inntrenging av vann, støv eller insekter i produktet
- kalkavleiring (eventuell avkalking må utføres i henhold til brukerveiledningen)
- skade som følge av lynnedslag eller spenningssvingninger
- skade på eventuelle glass- eller porselenselementer i produktet
- ulykker, blant annet brann, oversvømmelse osv.

- profesjonell eller kommersiell bruk

Lovbestemte forbrukerrettigheter

OBH Nordicas kommersielle garanti får ingen innvirkning på de lovbestemte rettighetene forbrukere kan ha, eller andre rettigheter som ikke kan utelates eller begrenses, eller rettigheter i forhold til forhandleren som forbrukeren kjøpte produktet fra. Denne garantien gir forbrukeren bestemte juridiske rettigheter, og forbrukeren kan også ha andre juridiske rettigheter som kan variere fra land til land. Forbrukeren kan hevde slike rettigheter etter eget skjønn.

Disse instruksjonene er også tilgjengelig på vår hjemmeside www.obhnordica.no.

Groupe SEB Norway AS

Lilleakerveien 6d, plan 5

0216 Oslo

Norge

Telephone: +47 22 96 39 30

www.obhnordica.no

TURVAOHJEET

- Lue käyttöohjeet huolellisesti ennen laitteen ensimmäistä käyttökertaa ja säilytä ohjeet. Valmistaja ei ole vastuussa laitteen käyttöohjeen vastaisesta käytöstä.
- Tarkista, että laitteen jännite vastaa sähköverkkosi jännitettä. Virheellinen sähköliitäntä kumoaa takuun.
- Laite on tarkoitettu vain kotitalouskäyttöön sisätiloissa ja alle 2000 metrin korkeudessa.
- Takuu ei kata kaupallista, sopimatonta tai ohjekirjan vastaista käyttöä.
- Irrota laite aina sähköverkosta, jos se jätetään ilman valvontaa, tai ennen asennusta, purkamista tai puhdistusta.
- Laitteen virheellisestä käytöstä saattaa aiheutua loukkaantumisriskejä.
- Älä käytä laitetta, jos se ei toimi kunnolla tai on vahingoittunut. Ota tällöin yhteyttä valtuutettuun huoltopalveluun (katso yhteystiedot huoltokirjastesta).
- Kaikki muut toimenpiteet puhdistusta ja tavallista hoitoa lukuun ottamatta on jätettävä valtuutetun huoltopalvelun tehtäväksi.
- Älä koskaan käytä laitetta muiden kuin ruoka-aineiden sekoittamiseen.
- Älä koskaan käytä sekoituskulhoa tyhjänä tai kun siellä on vain kiinteitä ruoka-aineita.
- Laita sekoituskulhoon aina nestemäiset ruoka-aineet ennen kiinteitä ruoka-aineita.
- Älä käytä sekoituskulhoa tai lisävarusteita (jotka riippuvat mallista) säilöntä-, pakastus-, ruoanvalmistus- tai sterilointiastioina.
- Jotta ainekset eivät valuisi reunan yli, älä ylitä kulhon maksimirajaa silloin, kun sellainen on merkitty.
- Älä koskaan koske laitteen liikkuviin osiin (terät jne.).
- Sekoituskulhon ja malleista riippuvien lisävarusteiden terät ovat erittäin teräviä. Käsittele niitä varoen, kun tyhjennät kulhoa, kiinnität tai irrotat teriä kulhoon tai lisävarusteisiin ja kun puhdistat laitetta.
- Älä laita sekoituskulhoon sormiasi tai muita esineitä, joita ei ole tarkoitettu tähän käyttöön, laitteen ollessa käynnissä.
- Älä irrota kantta ja/tai sekoituskulhoa, ennen kuin laite on pysähtynyt kokonaan.
- Älä käytä sekoituskulhoa ilman kantta.
- Käytä tehosekoitinta tasaisella, puhtaalla ja kuivalla pinnalla.

- Älä laita laitetta, sähköjohtoa tai pistoketta veteen tai muuhun nesteeseen.
- Älä jätä sähköjohtoa lasten ulottuville.
- Sähköjohtoa ei saa koskaan jättää laitteen kuumien osien lähelle tai kosketuksiin niiden kanssa, lähelle lämmönlähdettä, terävälle kulmalle tai kulhoon, jossa se voi osua teriin.
- Älä anna sähköjohdon koskettaa laitteen liikkuvia osia (teriä) laitteen ollessa toiminnassa.
- Älä irrota laitetta sähköverkosta vetämällä johdosta.
- Varo, etteivät pitkät hiukset, huivit, solmiot tms. joudu laitteeseen tai lisätarvikkeisiin laitteen ollessa toiminnassa.
- Älä käytä laitetta, jos sähköjohto tai pistoke on vahingoittunut. Vaaratilanteen välttämiseksi vahingoittuneet osat on ehdottomasti toimitettava valtuutetun huoltopalvelun vaihdettaviksi (katso yhteystiedot huoltokirjasesta).
- Älä käytä muita kuin laitteen mukana toimitettuja lisätarvikkeita ja alkuperäisvaraosia oman turvallisuutesi vuoksi.
- Ole varovainen, mikäli kuumaa nestettä on kaadettu monitoimikoneeseen tai sekoittimeen niin paljon, että äkillinen kiehuminen saattaa aiheuttaa nesteen roiskumisen laitteesta.
- Älä kaada sekoituskulhoon tai joihinkin malleihin kuuluviin lisävarusteisiin kiehuvaa nestettä (yli 80 °C).
- Tätä laitetta ei ole tarkoitettu sellaisten henkilöiden (mukaan lukien lapset) käytettäväksi, joiden fyysiset, aisteihin liittyvät tai henkiset kyvyt ovat rajalliset tai joilla ei ole riittävästi tietoa ja kokemusta, jos he eivät saa apua heidän turvallisuudestaan huolehtivilta henkilöiltä, jotka valvovat ja antavat heille laitteen käyttöä koskevia ohjeita.
- Älä anna lasten leikkiä laitteella.
- Lapset eivät saa käyttää laitetta ilman valvontaa.
- Tämä laite on suunniteltu vain kotikäyttöön. Sitä ei ole tarkoitettu käytettäväksi seuraavissa ympäristöissä eivätkä ne kuulu takuun piiriin:
 - Keittiötyötilat kaupoissa, toimistoissa ja muissa työympäristöissä
 - Henkilökunnalle varatut keittiötilat liikkeissä, toimistoissa ja muissa ammattimaisissa työympäristöissä
 - Maatilat
 - Hotellien, motellien ja muiden asuntolatyypipisten tilojen asiakastilat
 - Bed and breakfast -tyyppiset ympäristöt

- Sammuta laitteesta virta ja irrota se sähköverkosta, ennen kuin vaihdat lisätarvikkeita tai ennen kuin kosket osiin, jotka liikkuvat laitteen toiminnan aikana.
- Katso käyttöohjeesta, kuinka nopeutta säädetään ja kuinka kauan lisätarvikkeita voidaan käyttää.
- Katso käyttöohjeesta, kuinka lisätarvikkeet kootaan ja asennetaan laitteeseen.
- Katso käyttöohjeesta, kuinka ruoka-aineiden kanssa kosketuksissa olevien osien ensimmäinen ja säännöllinen puhdistaminen tapahtuu ja kuinka laite puhdistetaan ja huolletaan.

EUROOPAN MAITA KOSKEVAT OHJEET

- Lapset eivät saa käyttää tätä laitetta. Pidä laite ja sen johto kaukana lasten ulottuvilta.
- Älä anna lasten leikkiä laitteella.
- Tätä laitetta voivat käyttää henkilöt, joiden fyysiset, aisteihin liittyvät tai henkiset kyvyt ovat rajoittuneet tai joilla ei ole riittävästi tietoa ja kokemusta, mikäli heitä valvotaan tai he ovat saaneet opastusta laitteen turvallisesta käytöstä ja jos he ymmärtävät laitteen käyttöön liittyvät riskit.



Suojele ympäristöäsi!

- ① Laitteessa on lukuisia materiaaleja, jotka voidaan kerätä talteen tai kierrättää. Toimita laite kierrätyspisteeseen, jotta se käsitellään asianmukaisesti.

KUVAUS

- A. Moottoriyksikkö
- B. Nopeudensäädin
- C. Tehosekoitin
 - C1. Terän tuki
 - C2. Terä
(*vaihtelee malleittain)
 - C3. Tiiviste
 - C4. Kannu
 - C5. Kansi
 - C6. Täyttökansi
- D. Maustemylly
 - (*varusteet vaihtelevat malleittain)
 - C1. Terän tuki
 - D2. Maustemyllyn terä
 - D3. Tiiviste
 - D4. Maustemyllyn kulho
- E. Yrttileikkuri
 - (*varusteet vaihtelevat malleittain)
 - C1. Terän tuki
 - D2. Tiiviste
 - E1. Yrttileikkurin terä
 - E2. Yrttileikkurin kulho
- F. Lasta
 - (*varusteet vaihtelevat malleittain)

Ostamasi mallin mukana toimitetut varusteet käyvät ilmi pakkauksen yläosassa näkyvästä tarrasta.

VAROITUS: Lue ohjeet huolellisesti ensimmäistä käyttökertaa. Valmistaja ei vastaa ohjeiden vastaisen käyttämisen seurauksista. Säilytä ne helpopääsyisessä paikassa, josta löydät ne myöhempää käyttämistä varten.

TURVALUKKO

- Laitteen käyttäminen edellyttää, että kannu (**C**) ja varusteet (**D tai E**) on kiinnitetty ja lukittu moottoriyksikköön (**A**) oikein.



ENNEN ENSIMMÄISTÄ KÄYTTÖKERTAA

- Ennen laitteen käyttämistä ensimmäistä kertaa puhdista varusteet (**C, D, E, F**) kuumalla vedellä ja pesuaineella lukuun ottamatta moottoriyksikköä (**A**).
- **VAROITUS: Terät ovat erittäin teräviä. Käsittele niitä varovasti, kun käytät tai puhdistat laitetta.**
- Ennen laitteen käyttämistä varmista, että kaikki pakkausmateriaali on poistettu.
- **Tärkeä huomautus:** Käännä nopeudenvaihtin (B) asentoon 0 ennen sekoituskannun tai varusteiden kiinnittämistä moottoriyksikköön.
- Laite käynnistyy vain silloin, kun kannu tai varuste on kunnolla kiinni moottoriyksikössä ja lukittu siihen.

- **VAROITUS: Älä käytä tehosekoitinta, jos kansi ei ole paikallaan.**
- Älä käytä tehosekoitinta, jos kannussa ei ole ainesosia tai siinä on vain kiinteitä ainesosia.



LAITTEEN KÄYTTÄMINEN

Tehosekoittimen (C) käyttäminen

- Aseta tiiviste **(C3)** terään **(C2)** oikein (kuva 1).
- Kiinnitä terä **(C2)** terän tukeen **(C1)** (kuva 2).
- Aseta teräasetelma **(C1, C2, C3)** kannuun **(C4)**. Lukitse kääntämällä terään vastapäivään (kuva 3).
- Lisää ainekset koottuun kannuun ylittämättä enimmäismäärää:
* **1,25 litraa paksuja seoksia**
* **1 litra nestemäisiä seoksia**
- **Varoitus: Älä kaada kannuun kiehuvan kuumaa nestettä (yli 80 °C).**
- Lukitse kannun kansi **(C5)** paikalleen. Aseta täyttökansi **(C6)** kannen aukkoon (kuva 4).
- Kiinnitä koottu kannu **(C)** moottoriyksikköön **(A)**. Kohdista avoin kansi  kannessa näkyvään nuoleen (kuva 5 - sijainti 1).
- Käännä sekoituskannua **(C4)** neljänneskiertos, kunnes suljettu kansi  on kohdistettu kannussa näkyvään nuolen kuvaan (kuva 5 - sijainti 2).
- Työnnä laitteen pistoke sähköpistorasiaan. Käännä nopeudenvaihtimen haluamaasi asentoon tai käytä sitä muutama sykäys. Voit pysäyttää tehosekoittimen palauttamalla nopeudensäätimen asentoon 0.
- Kannun kahva voidaan asettaa kahteen asentoon: moottoriyksikön oikealle tai vasemmalle puolelle.
- Älä käytä tehosekoitinta **(C)** yhtäjaksoisesti kolmea minuuttia kauempaa. Odota muutama minuutti ennen sen käynnistämistä uudelleen. Älä käytä tehosekoittimen varusteita **(D, E)** yhtäjaksoisesti 30 sekuntia kauempaa.

Yrttileikkurin (E) tai maustemyllyn (D) käyttäminen

- Yrttileikkurilla **(E)** voi hienontaa esimerkiksi yrttejä, pähkinöitä, sipulia, valkosipulia tai kuivattuja hedelmiä muutamassa sekunnissa ja tehdä korppujauhoja.
 - Älä käytä yrttileikkuria **(E)** kovien mausteiden hienontamiseen tai jääkuutioiden murskaamiseen.
 - Maustemyllyllä **(D)** voit jauhaa mausteita muutamassa sekunnissa, esimerkiksi korianterinsiemeniä, pippureita tai kahvinpajuja.
 - Älä käytä maustemyllyä tai yrttileikkuria esimerkiksi hedelmämehujen valmistamiseen.
 - Näissä varusteissa on astia **(D3, E2)**, joka estää terien koskettamisen käytön aikana.
1. Käännä astia **(D3, E2)** ylösalaisin ja lisää ainesosat.
 2. Aseta tiiviste **(D2)** terään **(C1)** oikein (kuva 5).
Kiinnitä terä **(D1 tai E1)** terän tukeen **(C1)** (kuva 6).
Aseta teräasetelma **(C1, D1 tai C1, E2)** kannuun **(D3 tai E2)**. Lukitse kääntämällä terään vastapäivään (kuva 7).
 3. Käännä varustetta **(D tai E)** ja aseta se moottoriyksikköön. Kohdista avoin kansi  astiassa näkyvään nuoleen (kuva 8 - sijainti 1).

4. Käännä koottua varustetta (**D tai E**) neljänneskierros vastapäivään, kunnes suljettu kansi  on kohdistettu kannussa näkyvään nuolen kuvaan (kuva 8 - sijainti 2).
5. Työnnä laitteen pistoke sähköpistorasiaan. Käännä nopeudenvälitsin (**B**) haluamaasi asentoon tai käytä sitä muutama sykäys. Kun laite on käynnissä, pidä kiinni kulhosta (**D3, E2**). Voit pysäyttää laitteen kääntämällä nopeudenvälitsimen (**B**) takaisin asentoon 0.
6. Voit irrottaa varusteen kääntämällä sitä neljänneskierros vastapäivään, kunnes suljettu kansi  on kohdistettu kannussa näkyvään nuolen kuvaan. Irrota koottu varuste (**D, E**) moottoriyksiköstä. Aseta se työtasolle ennen kuin irrotat terän (**D1, E1**) astiasta (**D3, E2**) tekemällä kokoamistoimet päinvastaisessa järjestyksessä. Terät ovat erittäin terävät. Käsittele niitä varovasti loukkaantumisen välttämiseksi. Voit nyt poistaa astiassa sekoitetut ainekset.
* Jos astiassa käsitellään tiettyjä erittäin kovia neilikan tai kanelin kaltaisia ainesosia, astia voi värjäytyä.

Ainesosat	Määrät (enimmäismäärä)	Käyttöaika	Varuste
Aprikoosit/viikunat	*600W _ 45 g	4 sekuntia nopeudella 2	E
Aprikoosit/viikunat	*700W _ 80g	4 sekuntia nopeudella 2	E
Korput	1 keksi	10 sykäystä	E
Sipulit	60 g	8 sykäystä	E
Kuoritut mantelit/pähkinät	60 g	20 sykäystä	E
Tuore korianteri/persilja	10 g	5 sykäystä	E
Kahvinpavut	40 g	30 sekuntia nopeudella 2	D

LAITTEEN PUHDISTAMINEN

- Älä koskaan upota moottoriosaa (**A**) veteen. Älä laita sitä juoksevan veden alle.
- Irrota laitteen pistoke pistorasiasta ja irrota varusteet.
- Käsittele niitä varovasti. Kannun ja varusteiden terät ovat teräviä.
- Irrota kannu (**C**) tai kulho (**D3 tai E2**). Huuhtelee se ja kannu juoksevalla vedellä.
- Puhdista moottoriyksikkö (**A**) kostealla liinalla. Kuivaa se huolellisesti.
- Voit helpottaa puhdistamista pesemällä kaikki irrotettavat osat vedellä ja astianpesuaineella heti käytön jälkeen.
- Voit pestä kannun (**C4**) helpommin irrottamalla terän (**C2, D2, E2**) kääntämällä sitä vastapäivään neljänneskierroksen. Pesemistä voi helpottaa irrottamalla terän tuen (**C1**). Irrota tiiviste (**C3**). Pese terän tuki ja terä juoksevalla vedellä.
- Kiinnitä puhdistamisen jälkeen tiiviste (**C3 tai D2**) takaisin teräyksikköön. Varo, ettei tiiviste kosketa teriä. Muutoin se voi vaurioitua.

Huomautus: Jos tiiviste asetetaan paikalleen väärin, aineksia voi vuotaa sekoitusastian alaosasta.

KANNUN (MUOVIA, LASIA TAI TERÄSTÄ MALLIN MUKAAN) PESEMINEN ASTIANPESUKONEESSA:

- Muovisen, lasisen tai teräksisen kannun (**C4**), kannen (**C5**), täyttökannen (**C6**), maustemyllyn kulhon (**E2**), yrtiliekkurin kulhon (**D3**) ja lastan (**F**) voi pestä astianpesukoneen yläkorissa käyttämällä säästöohjelmaa. **Astian teriä (C2), tiivisteitä (C3 & D2), maustemyllyä (E1) tai yrtiliekkuria (D1) ei saa pestä astianpesukoneessa.**

MITÄ TEHDÄ, JOS LAITE EI TOIMI

Ongelmat	Syitä	Ratkaisuja
Laitte ei toimi.	Pistoke voi olla huonosti kiinni sähköpistorasiassa.	Työnnä laitteen pistoke sähköpistorasiaan kunnolla ja käynnistä laite.
	Kannu tai varuste ei ole kunnolla kiinni moottoriyksikössä ja lukittu siihen.	Tarkista, että kannu tai varuste on asetettu ja lukittu moottoriyksikköön käyttöohjeen kuvissa näkyvällä tavalla.
Liiallinen tärinä.	Laitte ei ole tasaisella, vakaalla ja kuumuutta kestäväällä alustalla.	Aseta laite tasaiselle alustalle.
	Sekoitusastiassa on liikaa aineksia.	Vähennä aineksien määrää.
Kansi vuotaa.	Sekoitusastiassa on liikaa aineksia.	Vähennä aineksien määrää.
	Kansi ei ole paikallaan oikein.	Kiinnitä kansi sekoitusastiaan oikein.
Vuoto kannun alaosassa	Kannun tiiviste (C3) ei ole kunnolla paikallaan tai se puuttuu.	Aseta tiiviste paikalleen. Lukitse terä oikein (C2).
Varusteen (maustemyllyn tai yrtiliekkurin) alaosassa on vuotoja.	Tiiviste (D2) ei ole kunnolla paikallaan tai se puuttuu.	Aseta tiiviste paikalleen terän tukeen (D1, E1). Lukitse varuste astiaan oikein (D3, E2).
	Varusteen avulla valmistetaan jotain nestemäistä.	Älä valmista tämän varusteen avulla mitään nestemäistä.
Terät eivät pyöri kunnolla.	Ruokapalat ovat liian suuria tai kovia.	Pienennä aineksien kokoa tai vähennä niiden määrää. Lisää nestettä (vain tehosekoitin).

EIKÖ TEHOSEKOITIN VIELÄKÄÄN TOIMI?

- Ota yhteys valtuutettuun huoltokorjaamoon. Niiden tiedot näkyvät myynninjälkeisestä palvelusta kertovassa julkaisussa.
- Voit hankkia tehosekoittimeen seuraavia varusteita sen ostopaikasta tai valtuutetusta huoltokorjaamosta: maustemylly (**D**), yrtilleikkuri (**E**), kannu (**C4**) ja lasta (**F**).

Käytetyn laitteen hävittäminen



Lainsäädäntö edellyttää, että kaikki sähköiset ja elektroniset laitteet kerätään uusiokäyttöön ja kierrätykseen. Sähköiset ja elektroniset laitteet, jotka on varustettu kierrätystä osoittavalla merkillä, on kerättävä erikseen ja toimitettava kunnalliseen kierrätyspisteeseen.

OBH Nordican RAJOITETTU TAKUU

Takuu

OBH Nordica myöntää tälle tuotteelle kahden vuoden takuun kaikkien valmistus- ja materiaalivirheiden varalta. Takuu on voimassa Ruotsissa, Norjassa, Tanskassa ja Suomessa, ja se on voimassa ostopäivästä tai toimituspäivästä alkaen.

Tämä valmistajan kaupallinen takuu kattaa kaikki kustannukset, myös tarvittavat työkustannukset, joita syntyy, kun vialliseksi todettu tuote muutetaan vastaamaan alkuperäistä määrittelyä joko korjaamalla tai vaihtamalla viallinen osa. Viallisen tuotteen korjaamisen sijaan OBH Nordica voi harkintansa mukaan antaa tilalle uuden tuotteen. OBH Nordican ainoa velvoite ja ostajan saama ainoa korvaus rajoittuvat tämän takuun mukaisesti tuotteen korjaukseen tai vaihtoon.

Ehdot ja rajoitukset

OBH Nordica ei ole velvollinen korjaamaan tai vaihtamaan tuotetta, jonka mukana ei toimiteta asianmukaista ostokuittia. Viallinen tuote voidaan palauttaa liikkeeseen, josta se on ostettu.

Takuu koskee vain tuotteita, jotka ostetaan kotitalouskäyttöön ja joita käytetään kotitalouskäytössä. Takuu ei kata seuraavista syistä syntyneitä vaurioita: väärinkäyttö, huolimattomuus, OBH Nordican ohjeiden noudattamatta jättäminen, tuotteen muuttaminen tai luvaton korjaus, omistajan suorittama virheellinen pakkaaminen tai kuljetusyhtiön huolimaton toiminta. Takuu ei myöskään kata normaalia kulumista, kulumien osien huoltoa tai vaihtoa eikä seuraavia:

- vääränlaisen veden tai vääränlaisten kulumien osien käyttö
- mekaaniset vauriot, ylikuormitus
- vauriot tai huonot lopputulokset, joiden synnä on väärä eli tuotetunnisteesta tai teknisistä tiedoista poikkeava jännite tai taajuus
- veden, pölyn tai hyönteisten pääsy tuotteen sisään
- kalkkeutuminen (kalkki tulee poistaa käyttöohjeiden mukaisesti)

- salaman tai virtapiikin aiheuttama vaurio
- tuotteessa olevaan lasiin tai posliiniin muodostunut vaurio
- onnettomuudet, mukaan lukien tulipalo, tulva jne.
- ammattimainen tai kaupallinen käyttö.

Kuluttajan lakisäätöiset oikeudet

OBH Nordican kaupallinen takuu ei heikennä kuluttajan mahdollisia lainsäädännöllisiä oikeuksia tai oikeuksia, joita ei voi rajoittaa tai olla huomioimatta, eikä tuotteen myyneen jälleenmyyjän velvoitteita tuotteen omistajaa kohtaan. Tämä takuu antaa kuluttajalle tietyt lakisäätöiset oikeudet, ja kuluttajalla voi olla myös muita lakisäätöisiä, maittain vaihtelevia oikeuksia. Kuluttajalla on oikeus vedota näihin oikeuksiin harkintansa mukaan.

Löydät nämä käyttöohjeet myös kotisivuiltamme www.obhnordica.fi.

Groupe SEB Finland OY

Pakkalankuja 6

01510 Vantaa

Finland

Puh. (09) 894 6150

www.obhnordica.fi

SAFETY INSTRUCTIONS

- Before using your appliance for the first time, carefully read these instructions for use and retain them for future reference: the manufacturer shall not accept liability in the event of any use that does not comply with the instructions.
- Make sure that the voltage that your appliance uses matches that of your electrical supply system. Any error in connection will negate the guarantee.
- This product has been designed for indoor and domestic use only, and at an altitude below 2000m. Any commercial use, inappropriate use or failure to comply with the instructions, the manufacturer accepts no responsibility and the guarantee will not apply.
- Always disconnect the appliance from the mains power supply when it is unattended and before assembling, dismantling or cleaning it.
- Remember: you may injure yourself if you use the appliance incorrectly.
- Do not use the appliance if it is not working properly or if it has been damaged. In this case, contact an authorized service centre (see the list in the service booklet).
- All maintenance other than cleaning and everyday upkeep by the customer must be performed by an authorized service centre.
- Do not use this appliance to blend or mix non-food items.
- Never use the blender jug without ingredients or with solid ingredients only.
- Always pour the liquid ingredients into the blender jug first, before adding the solid ingredients.
- Do not use the mixing bowl or accessories (according to model) as containers for preservation, freezing, cooking or sterilisation.
- In order to prevent overflow, do not fill the bowl or jug over the maximum level (if indicated).
- Do not touch any moving parts (blades, etc.).
- Blades are very sharp: to prevent injuries, handle them with care when emptying the blender jug, the bowls (according to model), cleaning, assembling and dismantling the blender jug (according to model) and the accessories (according to model).
- Never place your fingers or any other object not intended for this function in the blender jug when the appliance is running.

- Never remove the lid or the blender jug before the appliance has come to a complete stop.
- Always use the blender jug with the lid.
- Place the appliance on a stable, heat-resistant, clean and dry worktop.
- Do not immerse the appliance, power cord or plug in any liquid.
- Do not leave the power cord hanging within reach of children.
- Do not leave the power cord close to or in contact with the hot parts of the appliance, near a source of heat or a sharp angle or inside the blender jug in contact with the blades.
- Keep moving parts (blades) away from the cord during use.
- Never pull the power cord to disconnect the appliance.
- Do not allow long hair, scarves, ties etc. to hang over the appliance or attachment when either is in use.
- Do not use the appliance if the power cord or plug have been damaged. To avoid all danger, have them replaced by an authorized service centre (see the list in the service booklet).
- For your safety, only use spare parts and accessories that are approved for your appliance.
- Be careful if hot liquid is poured into the blender as it can be ejected out of the appliance as it produces a lot steam.
- Do not pour boiling liquids (over 80°C/176°F) in the bowl or jug (according to model).
- This appliance is not intended for use by persons (including children) with reduced physical, sensory or mental capabilities, or lack of experience and knowledge, unless they have been given supervision or instruction concerning use of the appliance by a person responsible for their safety.
- Children should be supervised to ensure that they do not play with the appliance.
- Do not allow children to use the appliance without supervision.
- This appliance is designed for domestic use only. It is not intended to be used in the following environments, in which the guarantee shall not apply:
 - Kitchen work areas in shops, offices and other working environments.
 - In kitchen areas reserved for staff in shops, offices and other professional environments.
 - Farmhouses
 - By clients in hotels, motels and other residential environments.
 - Bed and breakfast type environments.

- Switch off the appliance and unplug it from the electrical power supply before changing accessories or approaching parts that move in use.
- Refer to the instructions to obtain the appropriate operating time and speed settings for each accessory.
- Refer to the instructions for correct fitting and assembly of your accessories.
- Refer to the instructions for initial and regular cleaning of surfaces in contact with foodstuff, and for cleaning and maintenance of your appliance.

EUROPEAN MARKETS ONLY

- This appliance shall not be used by children. Keep the appliance and its cord out of reach of children.
- Children shall not play with the appliance.
- This appliance may be used by persons with reduced physical, sensory or mental capabilities, or whose experience or knowledge is not sufficient, provided they are supervised or have received instruction to use the appliance safely and understand the dangers.



Environment protection first !

- ① Your appliance contains valuable materials which can be recovered or recycled. Leave it at a local civic waste collection point.

DESCRIPTION

- A. Motor unit
- B. Speed control dial
- C. Blender:
 - C1. Blade support
 - C2. Blade
(*depending on model)
 - C3. Seal
 - C4. Jug
 - C5. Lid
 - C6. Measuring cap
- D. Spice mill
(* accessory depending on model)
 - D1. Blade support
 - D2. Spice mill blade
 - D3. Seal
 - D4. Spice mill bowl
- E. Herb chopper
(* accessory depending on model)
 - E1. Herb chopper blade
 - E2. Herb chopper bowl
- F. Spatula
(* accessory depending on model)

The accessories supplied with the model that you have purchased are shown on the label on the top of the packaging.

WARNING: Read the instructions for use carefully before using your appliance for the first time: the manufacturer shall accept no liability in the event of any use that does not comply with the instructions. Keep them in a safe place so that you can refer to them later.

SAFETY LOCKING

- The appliance can only operate when the jug **(C)** or the accessories **(D or E)** are correctly positioned and locked on the motor unit **(A)**.



USING FOR THE FIRST TIME

- Before you use your appliance for the first time, clean all the accessories **(C, D, E, F)** using hot soapy water, except for the motor unit **(A)**.
- **WARNING:** The blades are extremely sharp so handle them carefully when using and cleaning the appliance.
- Verify that the packaging has been removed before using the appliance.
- Important note: Turn the speed selector **(B)** to "0" before placing the blender jug or the accessories on the motor unit.
- The appliance will only start if the jug or the accessory is correctly positioned and locked on the motor unit.

- **WARNING: Do not use the blender if the lid is not in place.**
- Do not use the blender without ingredients or solid ingredients only.



USING YOUR APPLIANCE

Using the blender (C)

- Correctly position the seal (C3) on the blade (C2) (Fig. 1).
- Clip the blade (C2) on the blade support (C1) (Fig. 2)
- Place the blade assembly (C1, C2, C3) on the jug (C4) and lock it by turning the blade anti-clockwise (Fig. 3).
- Put the ingredients in the assembled jug without exceeding the maximum level indicated:
 - * 1.25 L for thick preparations
 - * 1 L for liquid preparations
- **Warning: Do not process boiling liquids (over 80°C/176°F) in the blender jug.**
- Lock the lid (C5) on the jug. Place the measuring cap (C6) in the lid opening (Fig. 4).
- Place the assembled jug (C) on the motor unit (A). The open lock  is aligned with the arrow on the jug (Fig. 5 - position 1).
- Then turn the blender jug (C4) a quarter turn until the closed lock  is aligned with the arrow of the jug (Fig. 5 - position 2).
- Plug in the unit and turn it on by turning the speed selector to the desired position or apply a few pulses. To stop the blender, return to position 0.
- 2 positions are possible for the jug handle to the right or to the left of the motor unit.
- Do not use the blender (C) continuously for more than three minutes. Wait a few minutes before switching it on again. Do not use one of the blender accessories (D, E) continuously for more than 30 seconds.

Using the herb chopper (E) or spice mill (D)

- The herb chopper (E) allows you to chop ingredients such as herbs, nuts, onions, garlic, and dried fruit in a few seconds and prepare breadcrumbs.
- Do not use the herb chopper (E) for processing hard spices or ice cubes.
- The spice mill (D) allows you to chop of spices in a few seconds: coriander seeds, peppercorns, coffee beans, etc.
- Do not use the spice mill and the herb chopper for liquid preparations (fruit juice, etc.)
- These accessories come with a bowl (D3, E2) which prevents access to the blades during use.
 1. Turn the bowl (D3, E2) upside down and add the ingredients.
 2. Correctly position the seal (D2) on the blade (C1) (Fig. 5). Clip the blade (D1 or E1) to the blade support (C1) (Fig. 6). Place the blade assembly (C1, D1 or C1, E2) on the bowl (D3 or E2) and lock it by turning the blade clockwise (Fig. 7).
- 3. Turn over the assembled accessory (D or E) and position it on the motor unit. The open lock  is aligned with the arrow on the bowl (Fig. 8 - position 1).

4. Then turn the assembled accessory (**D or E**) a quarter turn, anti-clockwise, until the closed lock  is aligned with the arrow on the bowl (Fig. 8 - position 2).
5. Connect the appliance and turn the speed selector (**B**) to the desired position or pulse a few times. Hold the bowl (**D3, E2**) when the appliance is in operation. To turn off the appliance, turn the speed selector (**B**) to put it back to position "0".
6. Unlock the accessory by turning it a quarter turn, anti-clockwise, until the closed lock  is aligned with the arrow of the bowl. Remove the assembled accessory (**D, E**) from the motor unit. Put it to the worktop before unlocking the blade (**D1, E1**) from the bowl (**D3, E2**) by reversing the order of assembly. The blades are very sharp: handle very carefully to avoid injury. You can then remove the preparation in the bowl.
* The colour of the bowl can change after the mixing of certain very hard ingredients (cloves, cinnamon, etc.).

Ingredients	Quantities (max.)	Operating time	Accessory
Apricots/Figs	*600W _ 45 g	4 seconds at speed 2	E
Apricots/Figs	*700W _ 80g	4 seconds at speed 2	E
Rusks	1 biscuit	10 pulses	E
Onions	60 g	8 pulses	E
Shelled almonds/hazelnuts	60 g	20 pulses	E
Fresh coriander/parsley	10 g	5 pulses	E
Coffee beans	40 g	30 seconds at speed 2	D

CLEANING YOUR APPLIANCE

- Never immerse the motor unit (**A**) in water and never place it under running water.
- Unplug the appliance and remove the accessories.
- Handle them with care: the blades of the blender jug and the accessories are sharp.
- Remove the jug (**C**) or bowl (**D3 or E2**), then rinse it and its lid under running water.
- Clean the motor unit (**A**) with a damp cloth. Dry it carefully.
- To make cleaning easier, wash all removable parts with water and a little washing-up liquid immediately after use.
- To make it easy to clean the blender jug (**C4**), unlock the blade (**C2, D2, E2**) by turning it a quarter-turn, anti-clockwise. It is possible to unclip the blade support (**C1**) to make cleaning easier. Remove the seal (**C3**) and clean the blade support and blade using running water.
- After cleaning, remember to correctly fit the seal (**C3 or D2**) back onto the blade unit. Be careful to avoid any damage to the seal by the blades cutting it.

Note: Incorrectly fitting the seal can result in ingredients leaking from the blender jug, spice mill or herb chopper.

CLEANING THE JUG (PLASTIC, GLASS OR STEEL VERSION DEPENDING ON MODEL) IN A DISHWASHER:

- The plastic, glass or steel jug (C4), the lid (C5), the cap (C6), the spice mill bowl (E2), the herb chopper bowl (D3), as well as the spatula (F) can be cleaned in the upper basket of a dishwasher using the “ECO” or “REDUCED SALT” programme. **The blades of the blender jug (C2), the seals (C3 & D2), spice mill (E1) and the herb chopper (D1) must not be cleaned in a dishwasher.**

WHAT TO DO IF YOUR APPLIANCE DOES NOT WORK?

Problems	Causes	Solutions
The appliance does not work.	The appliance is not properly plugged into the electrical outlet.	Plug the appliance into an electrical outlet and turn it on.
	The jug or the accessory is not correctly positioned or locked on the motor unit.	Check that the jug or the accessory is properly positioned and locked in the motor unit as shown on the images of the Instructions for Use.
Excessive vibrations.	The appliance is not placed on a flat, stable and heat-resistant surface.	Place the appliance on a flat surface.
	The volume of ingredients is too big.	Reduce the quantity of ingredients in the appliance.
There are leaks at the lid.	The volume of ingredients is too big.	Reduce the quantity of ingredients in the appliance.
	The lid is not correctly positioned.	Lock the lid correctly on the blender jug.
There are leaks at the base of the blender jug	The seal of the blender jug (C3) is not correctly positioned or is missing.	Reposition the seal and lock the blade correctly (C2).
There are leaks at the base of the accessories (spice mill or herb mill).	The seal (D2) is not correctly positioned or is missing.	Reposition the seal on the blade support (D1, E1) and lock the assembly correctly on the bowl (D3, E2).
	Making a liquid preparation in the accessory.	Do not use liquid in the accessory because this usage is not possible.
The blades have difficulty turning.	The pieces of food are too large or too hard.	Reduce the quantity or size of ingredients. Add liquid (for blender only).

IS YOUR BLENDER STILL NOT WORKING?

- Contact an authorised repair centre.
- You can customize your blender with the following accessories available from your usual distributor or an authorized service repair: Spice mill accessory **(D)**, herb chopper accessory **(E)**, additional blender jug **(C4)**, spatula **(F)**.

Disposal of the appliance



Legislation requires that all electrical and electronic equipment shall be collected for reuse and recycling. Electrical and electronic equipment marked with the symbol indicating separate collection of such equipment must be returned to a municipal waste collection point.

OBH Nordica LIMITED GUARANTEE

The Guarantee

OBH Nordica guarantees this product against any manufacturing defect in materials or workmanship during 2 years within Sweden, Norway, Denmark and Finland, starting from the initial date of purchase or delivery date.

This manufacturer's commercial guarantee covers all costs related to restoring the proven defective product so that it conforms to its original specifications, through the repair or replacement of any defective part and the necessary labour. At OBH Nordica's choice, a replacement product may be provided instead of repairing a defective product. OBH Nordica's sole obligation and your exclusive resolution under this guarantee are limited to such repair or replacement.

Conditions & Exclusions

OBH Nordica shall not be obliged to repair or replace any product which is not accompanied by a valid proof of purchase. The defective product may be returned to the store of purchase.

This guarantee applies only for products purchased and used for domestic purposes and will not cover any damage which occurs as a result of misuse, negligence, failure to follow OBH Nordica instructions, or a modification or unauthorised repair of the product, faulty packaging by the owner or mishandling by any carrier. It also does not cover normal wear and tear, maintenance or replacement of consumable parts, or the following:

- using the wrong type of water or consumable
- mechanical damages, overloading
- damages or poor results specifically due to wrong voltage or frequency as stamped on the product ID or specification
- ingress of water, dust or insects into the product
- scaling (any de-scaling must be carried out according to the instructions for use)
- damage as a result of lightning or power surges

- damage to any glass or porcelain ware in the product
- accidents including fire, flood, etc
- professional or commercial use

Consumer Statutory Rights

OBH Nordica's commercial guarantee does not affect the Statutory Rights a consumer may have or those rights that cannot be excluded or limited, nor rights against the retailer from which the consumer purchased the product. This guarantee gives a consumer specific legal rights, and the consumer may also have other legal rights which vary from Country to Country. The consumer may assert any such rights at his sole discretion.

These instructions are also available on our website www.obhnordica.com.

TEFAL - OBH Nordica Group AB

Löfströms Allé 5
172 66 Sundbyberg
Phone 08-629 25 00
www.obhnordica.com



SE/JG/LH4358S0, LH4201S0/191218
REF: 8020003081