



PISCES - 19.800 CLOCKRADIO M/DUAL ALARM Brugsanvisning



Læs venligst brugsanvisningen grundigt igennem før produktet tages i brug

DK

KNAPPER OG FUNKTION

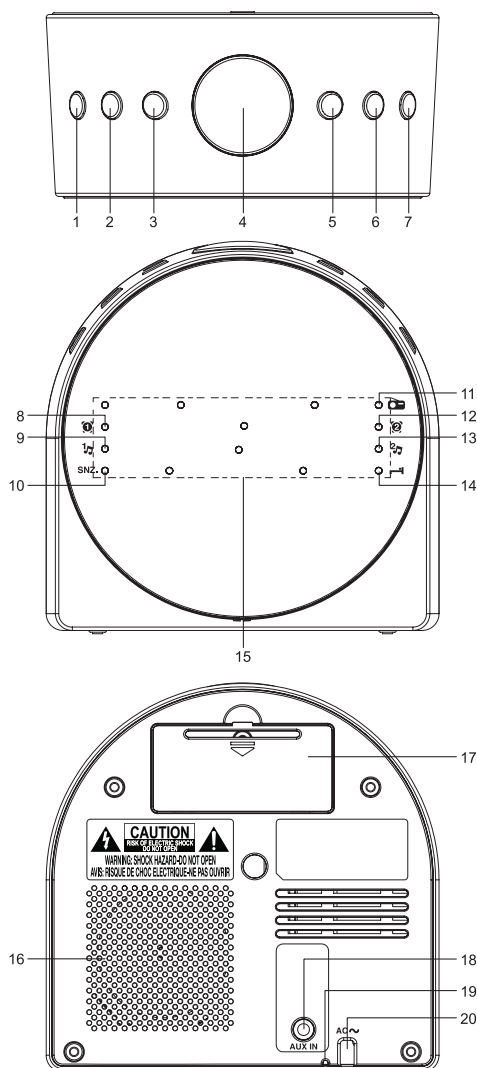

KNAPPER OG FUNKTION - fortsat

- ☰ : Tænd / sluk (ON/OFF)
SOURCE; Vælg funktions-mode: FM / MW / AUX
- ➡ Indstilling af lydstyrke - lavere
🔊 Alarm 1
- 🔊 Indstilling af lydstyrke - højere
🔊 Alarm 2
- ☀ Dimmer - skru ned for lysintensiteten på skærmen
SNOOZE Gentagelse af alarm med interval
🎵 Fald-i-søvn-til-musik
- HR**. Indstilling af timetal
⏪ Indstilling - lavere (nedad)
- MIN**. Indstilling af minuttal
➡ Indstilling - højere (opad)
- 🔊 Hukommelse
🕒 Indstilling af klokkeslæt
📍 Forudindstilling af radiostationer
- 🔊 Alarm 1-ikon (vækning via buzzer)
📻 Alarm 1-ikon (vækning via radio)
- SNZ**. Snooze-ikon
- 📻 Ikon for radioen er tændt (ON)
- 🔊 Alarm 2-ikon (vækning via buzzer)
📻 Alarm 2-ikon (vækning via radio)
- 🛌 SLEEP-ikon
- LED display
- Højtaler
- Batterirum
- AUX IN** stik
- FM antenne
- AC ledning til strømforsyning

STRØMFORSYNING

AC: 230V ~ 50 Hz (CE)

DC: 2x1.5V, batteritype AAA/R03/UM4 (ikke inkl.) som back-up

For at opnå optimal virkning anbefales alkaline batterier. Disse bør udskiftes hver 6. måned.

- Sæt strømforsyningsledningen i stikkontakten på væggen.
- Sæt batterierne i batterirummet. Benyt kun den anviste batteritype. Sørg for at vende batterierne korrekt og i henhold til anvisning, da ukorrekt installation kan ødelægge produktet. Forsøg ikke at genoplade batterierne da de derved kan risikere at brænde eller eksplodere. Tag batterierne ud, hvis clockradioen ikke skal bruges i længere tid. Bland ikke flere forskellige batterimærker.

BACK-UP SYSTEM: Alle indstillinger gemmes i hukommelsen, men der kan opstå behov for at klokkeslættet skal justeres. I tilfælde af strømsvigt og hvis ikke der er isat back-up batterier, vil skærmen blinke for derved at indikere strømsvigt - og dermed behovet for igen at foretage indstilling af produktet.

TÆND / SLUK FOR CLOCKRADIOEN

Tryk i Standby mode 1 gang på ☰ for at tænde for clockradioen.
Tryk på ☰ og hold den inde i 2 sek. for at slukke for clockradioen.

INDSTILLING TIL FM / MW / AUX

Når clockradioen er tændt (ON), så tryk på **SOURCE**-tasten det antal gange, det er nødvendigt for at nå frem til den ønskede funktion: FM / MW / AUX.

LYT TIL RADIOEN

Manuel søgning

- Find den ønskede station ved tryk på ⏪ eller ➡ .
- Indstil lydstyrken til det ønskede niveau ved tryk på ➡ eller 🔊 .
- Tryk på ☰ for at slukke for radioen.

For at forbedre modtageforholdene:

FM: Forlæng antennen

MW: Drej clockradioen horisontalt for at finde den bedste modtagelse.

Forudindstil radiostationer

Der kan forudindstilles og gemmes op til 10 FM og 10 MW radiostationer.



Manuel lagring:

- Vælg en radiostation manuelt eller via auto-søgning.
- Tryk på 🕒 og hold den inde indtil "P 01" blinker i displayet.
- Tryk på ⏪ eller ➡ for at vælge kanal.
- Tryk på 🕒 for at gemme den.
- Gentag proceduren 1-4 for at gemme andre stationer.

Lyt til forudindstillede radiostationer:





Tryk på 🕒 det antal gange der skal til for at vælge den ønskede station.
Tryk på ➡ eller 🔊 for at justere lydstyrken til det ønskede niveau.

INDSTILLING AF KLOKESLÆT

1. Tryk i Standby mode på  og displayet blinker. Indstil timetallet via **HR.** og minuttallet med **MIN.**
2. Tryk på  for at bekræfte.

OBS: Hvis der ifm. indstillingen ikke trykkes på en tast i 3 sek., vil værdierne i det aktuelle display automatisk blive gemt.

ALARM-MODE OG INDSTILLING AF ALARM

1. Tryk i standby mode på  det antal gange der skal til for at kunne vælge hvordan vækning ønskes -  Buzzer eller  Radio. Alarm 1 ikonet lyser i displayet.
2. Tryk på  og hold den inde i et par sek. Displayet begynder at blinke.
3. Tryk på **HR.** hhv. **MIN.** for at indstille timetallet hhv. minuttallet.
4. Tryk på  for at bekræfte.

OBS: Benyt samme procedure ved indstilling af Alarm 2 via  - tasten.

- Den senest anvendte lydstyrke vil være dén, alarmeren også benytter. Hvis der ønskes vækning via radio, så husk at kontrollere lydstyrken.

SLÅ ALARMEN FRA

1-Alarmgentagelse (snooze)

Tryk på **SNOOZE** Alarmeren vil nu være afbrudt og derefter gå igang igen 9 min. senere.

2-Alarmafbrydelse

Tryk på  eller . Alarm 1 vil starte på samme tid næste dag.





3-Alarmfrakobling

Tryk i standby mode på  for at slå alarmeren fra.

OBS: Benyt samme procedure ved Alarm 2 via tryk på  -tasten.

SLEEP-FUNKTION

Når clockradioen er indstillet til SLEEP-funktion, vil lyden automatisk blive afbrudt når den har været igang i den forudindstillede periode.. Det er muligt at vælge det antal minutter, den skal være i gang:

1. Tænd for clockradioen ved tryk på . Tryk for at vælge det antal min. der ønskes lyttet radio i: 120-90-60-30-15-10 eller 5 min.
 Indikatoren lyser herefter. Radioen slukkes automatisk efter at have spillet i det valgte antal minutter.
2. Tryk på  eller  til "OFF" ses i displayet for at slå sleep-funktionen fra.

TILSLUT ANDRE ENHEDER

1. Tilslut anden enhed (fx MP3 afspiller) i **AUX IN** stikket på bagsiden af clockradioen (ledning ej inkl.)
2. Når clockradioen er tændt, så tryk på **SOURCE**-tasten et antal gange der skal til for at kunne vælge **AUX**. I displayet ses "AUX" nogle sek. før der igen vises klokkeslæt.
3. Start afspilning fra den anden enhed, der nu er tilsluttet.
4. Indstil lydstyrken til det ønskede niveau.
5. Frakobl enheden fra **AUX IN** når der ikke længere ønskes afspillet derfra

DIMMER

Tryk i standby-mode på  for at vælge lysstyrken på displayet: høj (HIGH), lav (LOW) eller slukket (OFF).

TEKNISKE SPECIFIKATIONER

Strømforsyning:

AC 230V ~ 50Hz, 4W strømforbrug

DC 3V 2x1.5V, batteritype AAA/R03/UM-4

(ikke inkl.) som back-up

RADIO: FM 87.5-108MHz

MW 522-1620kHz

Mål: 116 (L) x 56 (B) x 116 (H) mm

YDERLIGERE INFORMATION

CAUTION
RISK OF ELECTRIC SHOCK
DO NOT OPEN

ADVARSEL: For at undgå risikoen for elektrisk stød bør produktet ikke skilles ad. Der er ingen reservedele, brugeren af produktet kan anvende andre steder eller til andre ting. Bør kun gennemgå service foretaget af fagfolk.



Trekanten med lynet i er en advarsel til brugeren om at der er farlig strømstyrke inden i produktet.



Trekanten med udråbstegnet er en advarsel til brugeren om at der følger vigtige instruktioner med produktet.

- Benyt kun produktet i moderat klima.
- Produktmærkatet befinder sig i bunden af produktet.
- Sørg for at sikre en afstand på min. 5 cm mellem produktet og andre ting for at der opnås tilstrækkelig ventilation.
- Sørg for at produktet ikke tildækkes af fx. aviser, duge, gardiner eller andet.
- Undlad at placere produktet i nærheden af åben ild såsom stearinlys - og således måder heller ikke places stearinlys på produktet.
- Udsæt ikke produktet for nogen former for vand.
- Undlad at placere væskefyldte ting - såsom glas og vaser - på produktet.
- Vis hensyn og overhold miljøreglerne med hensyn til bortskaffelse af brugte batterier.
- Batterier bør ikke udsættes for voldsom varme såsom direkte sol, ild eller andre varmekilder.
- Via strømstikket kan apparatet frakobles strømforsyningen og det skal derfor være let tilgængeligt. For helt at slå strømforsyningen til apparatet fra, skal stikket trækkes ud af stikkontakten. Kontakten skal til en hver tid være let tilgængelig.
- I forbindelse med fx. tordenvejrlø eller andre vejrlige fænomener - eller hvis produktet er placeret i nærheden af andre elektiske apparater - kan der forekomme afbrydelse af apparatets funktion, hvorfor det kan være påkrævet at genindstille produktet.



I forbindelse med bortskaffelse af produktet bør de miljømæssige forskrifter i den forbindelse søges overholdt. Kontrollér evt. reglerne hos kommunen eller på genbrugsstationen.



CE

AXELCO LINE ApS
Tranevang 3, DK-3450 Allerød
Tel. +45 39 18 44 27 info@axelco.dk