

COOK&BAKER

BY IMERCO

SOUS VIDE

BRUGSANVISNING

Læs denne manual omhyggeligt,
før du tager apparatet i brug,
og gem den til senere brug.

Model: 100417717



COOK&BAKER

SOUS VIDE

BRUGSANVISNING

SIKKERHED VED BRUG

Når du bruger elektriske apparater, skal grundlæggende sikkerhedsforanstaltninger altid overholdes, herunder følgende:

1. Læs alle instruktioner.
2. Rør ikke ved varme overflader. Brug håndtag eller knapper.
3. For at undgå elektrisk stød må ledning, stik eller (angiv den eller de specifikke dele, det drejer sig om) ikke nedsænkes i vand eller anden væske.
4. Der skal være nøje opsyn, når apparatet bruges af eller i nærheden af børn.
5. Tag stikket ud, når apparatet ikke er i brug, og inden det rengøres. Lad afkøle, før du tilføjer eller fjerner dele.
6. Brug ikke apparatet med en beskadiget ledning eller et beskadiget stik, efter en fejl i apparatet, eller hvis det på anden måde er blevet beskadiget. Returner apparatet til det nærmeste autoriserede servicested med henblik på undersøgelse, reparation eller justering.
7. Brug af tilbehør, der ikke anbefales af producenten af apparatet, kan medføre personskade.
8. Kun til husholdningsbrug og indendørs brug.
9. Ledningen må ikke hænge ud over kanten af bordet eller køkkenbordet eller berøre varme overflader.
10. Anbring ikke på eller i nærheden af et gasblus eller en kogeplade eller i en varm ovn.
11. Der skal udvises ekstrem forsigtighed, når et apparat med varm olie eller andre varme væsker flyttes.
12. Sæt altid stikket i apparatet først, og sæt derefter ledningen i stikkontakten. For at frakoble drejes en vilkårlig knap til 'slukket', tag derefter stikket ud af stikkontakten.
13. Brug ikke apparatet til andre formål end den tilsigtede anvendelse.
14. Brugeren skal lukke apparatet og trække stikket ud efter brug. Hvis netledningen ikke virker, så ophør med at bruge den, og kontakt et af de anviste servicecentre snarest muligt. Undlad at skille apparatet ad eller reparere det på egen hånd.
15. Når du tilsætter vand, så overskrid ikke MAX-målet på det rustfri stål kabinet.
16. Køkkenborde af marmor og kunstig marmor kan ikke klare den varme, der genereres af cirkulatoren. I tilfælde af beskadigelse må tilberedningsbeholderen ikke anbringes direkte på denne type køkkenborde.
17. Fare under opvarmning – når tilberedningsbeholderen er i gang, bliver opvarmningsdelene på det rustfrie stål kabinet og madposen varme, så brug ovenhandsker eller tænger, mens du laver mad; Når tilberedningen er overstået, skal du vente, til apparatet er kølet af til normal temperatur, og derefter tømme vandet ud af beholderen.
18. Brug ikke beskadigede ledninger eller stik. Brug et strømudtag med jordforbindelse.
19. Undlad at skille produktet ad. Overhold alle advarsler på mærkningen. Riv ikke advarselmærket itu.
20. Brug ikke apparatet til andre formål end de her beskrevne (såsom brug i et laboratorium eller til at varme badevand).
21. Sørg for, at apparatet står sikkert, og anbring beholderen på en plan overflade for at undgå, at det lækker eller tipper. Anbring ikke produktet på et komfur eller i en ovn. Brug ikke deioniseret vand.
22. Hvis apparatet falder i vand, frakobles strømmen hurtigst muligt, hvorefter apparatet tørrer.
23. Dette produkt er til brug indendørs. Det er ikke legetøj.
24. Inden apparatet fjernes fra væsken, skal stikket trækkes ud.

25. Når apparatet er koblet fra strømmen, er der stadig restvarme i varmeelementet. Undgå at berøre dette eller anbringe apparatet på brændbare overflader.
26. En kort netledning (eller aftagelig netledning) følger med for at nedsætte den risiko, der er for at blive filtret ind i eller snuble over en længere ledning.
27. Apparatet er ikke beregnet til at blive brugt med en ekstern timer eller et separat fjernstyringsystem.

28. Apparatet må ikke bruges af børn.
29. Dette apparat kan bruges af personer med nedsatte fysiske, sensoriske eller mentale evner eller med manglende erfaring og viden, såfremt de er under opsyn eller har modtaget anvisninger om sikker brug af apparatet, og de forstår eventuelle farer.
30. Børn må ikke lege med apparatet. Rengøring og vedligeholdelse må ikke udføres af børn uden opsyn.

Når maden ligger i vandet, må vandet ikke overstige målestregen for det maksimale vandniveau.

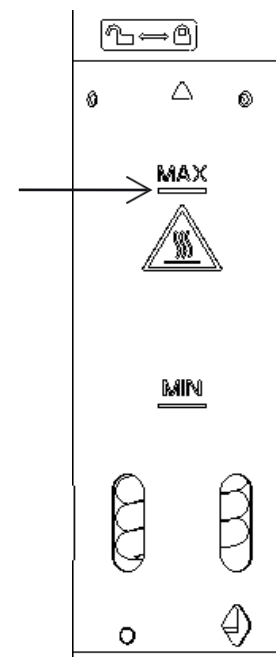

SOUS VIDE

BRUGSANVISNING

BRUG AF TILBEHØR

PRODUKTBESKRIVELSE

1. Denne sous vide regulerer og kontrollerer vandtemperaturen ved hjælp af et avanceret temperaturkontrollsystem.
2. Denne sous vide er ikke beregnet til direkte kontakt med fødevarer. Brug den ikke i direkte kontakt med fødevarer. Sørg for, at maden er vacuumpakket, varmemeforseglet eller forseglet i en forseglet pose inden brug.

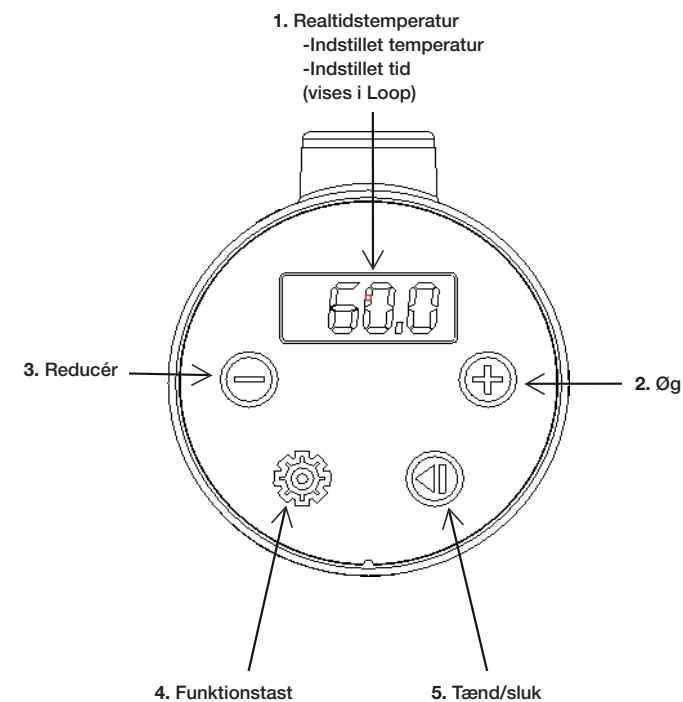
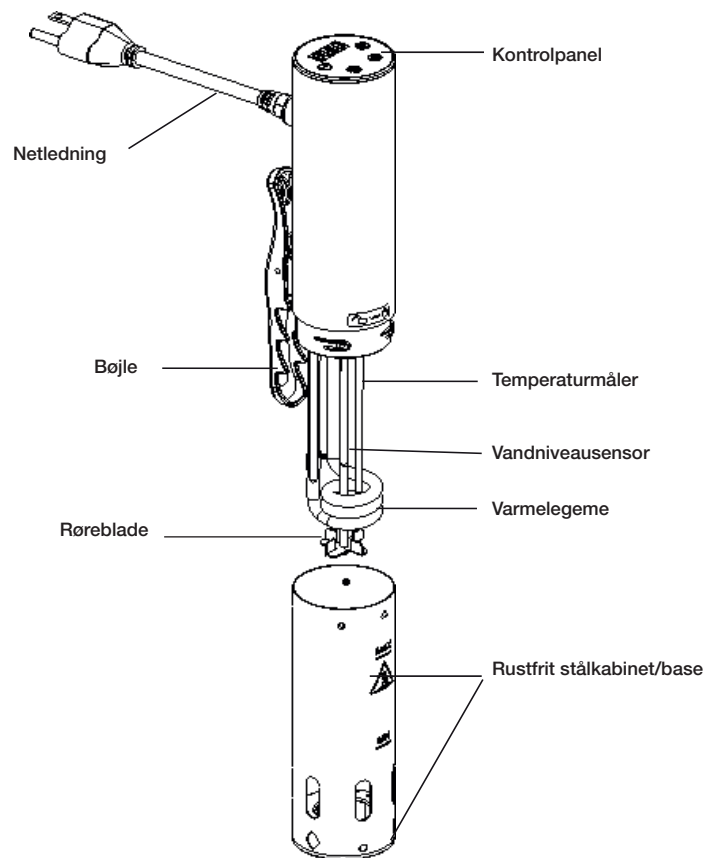

TEKNISKE PARAMETRE

Minimumtemperatur °C	25,0°C
Maximumtemperatur °C	90°C
Indstilling af tidsinterval	1 min. - 99 timer 59 min.
Temperaturstabilitet °C	±0,1°C
Varmerørets effekt	1100 W
Indgangsspænding	EU: 220-240V

Komponentmateriale, der kommer i kontakt med vand: rustfrit stål (kabinet), PC (base)

SOUS VIDE

BRUGSANVISNING

FORKLARING AF PRODUKTETS FUNKTIONER

Denne sous vide er kun til brug i vand. Installationsmetoden er vist nedenfor.

1. Bøjlen, som fikseres med håndtaget, kan indstilles i 3 positioner. Brugeren kan indstille den til en position, der passer til beholderens dybde.
2. Dette produkt er bedst egnet til en beholder med en dybde på mindst 15 cm og et volumen på mellem 5 og 10 L.

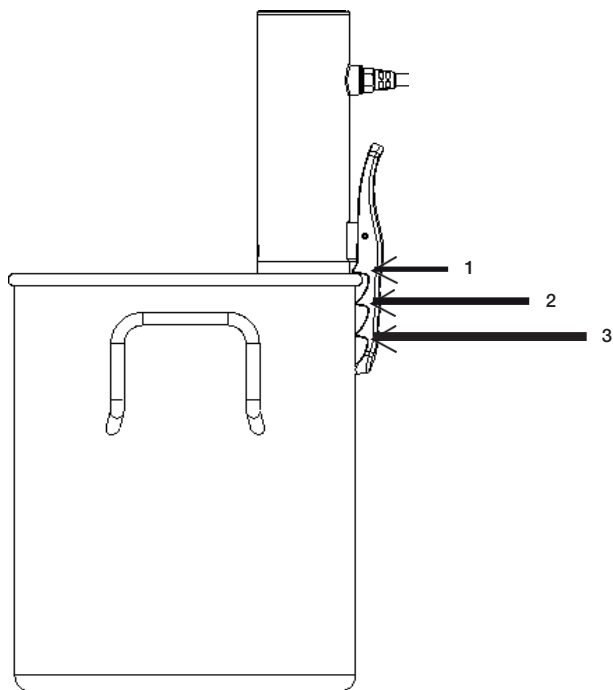

INDSTILLING AF TEMPERATUR

1. Når apparatet er i stand-by-tilstand eller tændt, indstilles temperaturen ved hjælp af "funktionstasten". Tast "+"/"-" for at øge eller nedsætte den temperatur, du gerne vil indstille.
2. Når du trykker én gang på "+"/"-" tasten, justeres temperaturen med 0,1 grad, og når du trykker på "+"/"-" tasten og holder den nede, justeres temperaturen med 3 grader.

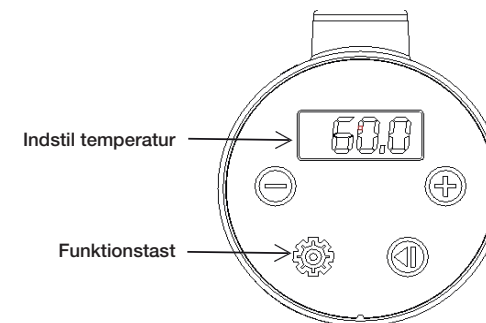

INDSTILLING AF TID

Du kan også indstille tiden ved at trykke på "funktionstasten" efter at have justeret temperaturen.

1. Når apparatet er i standby-tilstand eller tændt. Tryk på "funktionstasten" for at indstille tiden. Først indstilles timeværdien til at vise det tocifrede, blinkende timetal, og derefter indstilles minutværdien til at vise den tocifrede blinkende minuttal.
2. Brug dernæst "+"/"-" tasten til at øge eller nedsætte tid.
3. Når du trykker på "+"/"-" tasten én gang, justeres tiden med den numeriske værdi 1 hver gang, og når du trykker på "+"/"-" tasten i mere end 2 sekunder, justeres tiden hurtigt med den numeriske værdi 1.

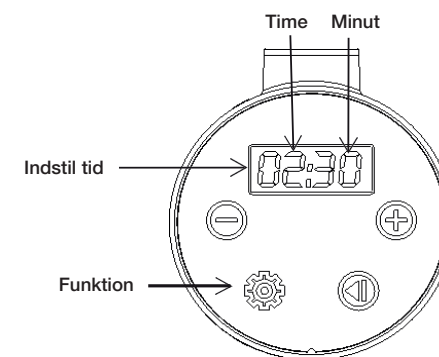

(Tasterækkefølgen for funktionstasten er som følger: temperatur ► time ► minut ► temperatur (cyklus))

SOUS VIDE

BRUGSANVISNING

TÆND/SLUK

1. Tryk på "Tænd/sluk"-tasten for at starte apparatet (du skal først indstille opvarmningstemperaturen og arbejdstiden).
2. Når apparatet arbejder, kan du trykke på "Tænd"-tasten og holde den nede i mere end 2 sekunder for at stoppe det.

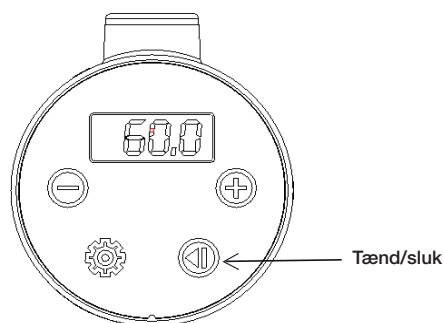

ÆNDRING AF DEN VISTE TEMPERATURENHED (C/F)

1. Tryk på "funktionstasten" og hold den nede i mere end 2 sekunder for at ændre enheden fra celsius til fahrenheit.

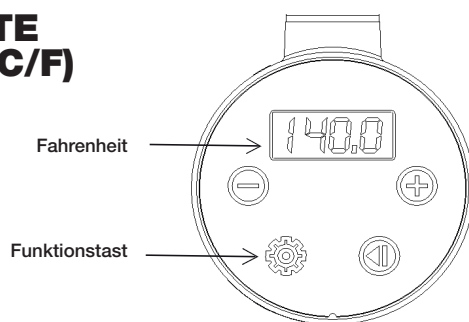

AUTOMATISK ÆNDRINGS-FUNKTION FOR SKÆRMEN

Maskinen er i standby- eller arbejdstilstand. LED-skærmen cirkulerer til visning af indstilling af temperatur/indstilling af tid/Realtidstemperatur (Sløjfe i følgende rækkefølge) Indstil temperatur (3S) ▶ Indstil tid (3S) ▶ Faktisk temperatur (10S) ▶ Indstilling af temperatur (3S) Echo Loop

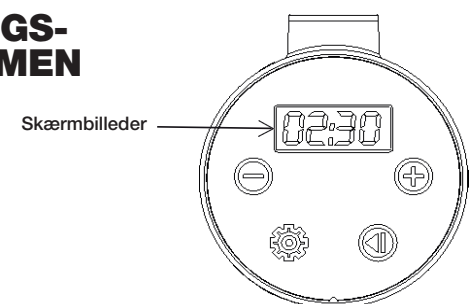

VEDLIGEHOLDELSE

Sørg for følgende inden vedligeholdelse

- Hav altid strømmen slukket eller ledningen trukket ud af stikkontakten.
- Vedligeholdelse skal udføres af fagfolk.
- Sørg for at bruge apparatet ved stuetemperatur.

Kontroller, om apparatet er beskadiget eller ej, herunder netledningen, kabinettet og varmelegemet. Hvis der er skader på nogle af disse dele, så returner dem til fabrikken, og udskift de relevante dele.

Reparation

Hvis der kommer vand ind i produktet, eller produktet går i stykker, så kontakt os.

DEMONTAGE

1. Lad apparatet køle af. Drej det rustfrie stålkabinet til venstre, indtil det går løs af den primære enhed.

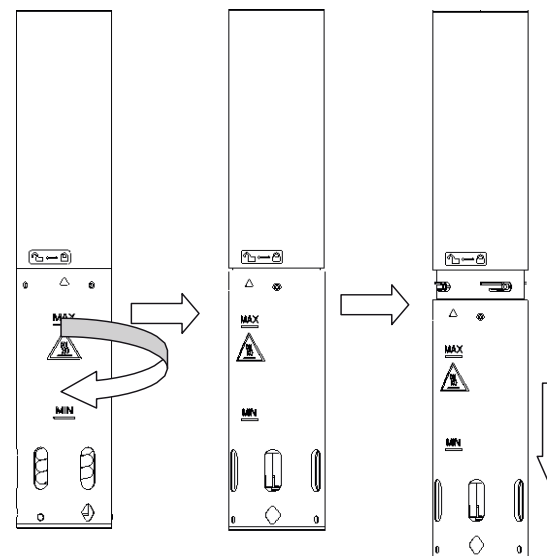

Bemærk: Nogle gange sidder impelleren fast i den primære enhed. Ryst den fra side til side, indtil den går helt løs. Du kan også fjerne basen og derefter tage den primære enhed ud.

SOUS VIDE

BRUGSANVISNING

Drej pilesymbolet i retning af symbolet med den åbne hængelås. Drej derefter til højre, indtil pilen er over symbolet med den låste hængelås.

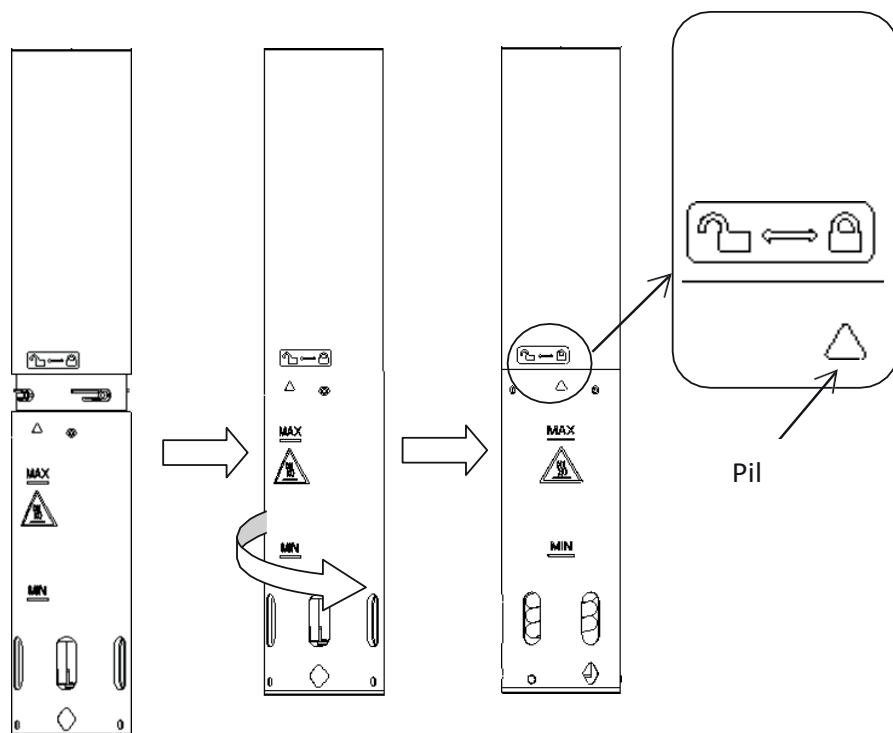

RENGØRING

Lad apparatet køle af. Rengør det rustfri stålkabinet og basen i opvaskemaskinen, eller vask dem i en vask med opvaskemiddel.

Rengøring af primærenheden

Varmerøret, pumpeskåftet og sensoren rengøres med vand tilsat opvaskemiddel, børstes med en blød tandbørste og skylles med vand.

Advarsel

Al anden vedligeholdelse skal udføres af en autoriseret servicetekniker.

FEJL/OFTE STILLEDE SPØRGSMÅL

Produktet fungerer ikke:

Kontroller, om strøm og sikring er frakoblet.

Advarsel om lav vandstand:

Tilsæt mere vand – vandstanden falder, når apparatet arbejder pga. fordampning af vand.

Advarsel om lav vandstand, eller uregelmæssigt, gentaget arbejde opleves efter få sekunders arbejde:

Tilsæt mere vand, idet der opstår "bølger", når pumpen arbejder – nogle gange vil disse bølger berøre vandstandssensoren, og apparatet vil fungere korrekt. Nogle gange vil bølger under sensoren fremkalde en advarsel om lav vandstand, og dette er normalt, du skal blot tilsætte mere vand.

Den viste temperatur svarer ikke til temperaturen på termometret:

Husk, at den temperatur, der er målt af sous vide-apparatet, er meget mere præcis end den, der vises på termometre fra detailhandlen.

SOUS VIDE

BRUGSANVISNING

REKLAMATIONER

Reklamationsret i henhold til gældende lovgivning. Maskinafstemplet kassebon/købskvittering med købsdato skal vedlægges i tilfælde af reklamation. Ved reklamation skal apparatet indleveres i den nærmeste Imerco butik.

OPLYSNINGER OM BORTSKAFFELSE

Elektriske apparater og batterier må ikke smides ud sammen med andet usorteret husholdningsaffald. Det skal afleveres separat.

Kontakt kommunen for oplysninger om lokale indsamlingsmuligheder. Hvis elektriske apparater og batterier smides på en losseplads, kan farlige stoffer sive ned i grundvandet og ende i fødekæden til fare for menneskers helbred.

Når man udskifter gamle apparater med nye, er forhandleren forpligtet til at tage det gamle apparat tilbage uden beregning med henblik på korrekt bortskaffelse.



Produceret af: Imerco A/S, Smedeholm 16, DK-2730 Herlev



COOK&BAKER