

CASO[®]
D E S I G N

Bruksanvisning | Betjeningsvejledning | Alkuperäinen käyttöohje

Sound & Cool Black 792



Sound & Cool White 793



Sound & Cool Wood 794



Artikel-Nr.: 792, 793, 794

Teknische data / Tekniska data / Tekniset tiedot

Apparat / Apparat / Laite	Lounge-bord / Lounge bord / Lounge-pöytä
Namn / Navn / Nimi	CASO Sound & Cool
Artikel-nr. / Artikelnr. / Tuotenro	792, 793, 794
Anslutningsdata / Tilslutningsdata / Liitännätiedot	220 V - 240 V; 50/60 Hz; 0,7 A
Yttermått (B/H/D) / Udvendige mål (B/H/T) / Ulkomitat (L/K/S)	1305 mm x 460 mm x 700 mm
Nettovikt / Nettovægt / Nettopaino	55,3 kg
Kapacitet / Kapacitet / Kapasiteetti	135 L
Gränssnitt / Grænseflader / Liitännät	Bluetooth 5.0, USB
USB	2x USB (5 V) + 1x USB-C (5 V)
Högtalarprestanda / Højttalernes ydeevne / Kaiuttimen teho	20 W

Garantigivare / Garantiyder / Takuun antaja:

CASO GmbH | Raiffeisenstraße 9 | D-59757 Arnsberg

Service-Hotline International:

Tel.: +49 (0) 29 32 / 80 55 4 – 99

Fax: +49 (0) 29 32 / 80 55 4 – 77

eMail: kundenservice@caso-design.de | Internet: www.caso-design.de

Dokument-Nr.: 00792 00793 00794 SE DK FI 24-01-2024

Billeder kan af tekniske årsager afvige fra de originale varer.

Der tages forbehold for tryk- og satsfejl.

Billeder kan af tekniske årsager afvige fra de originale varer.

Der tages forbehold for tryk- og satsfejl.

Kuvapoikkeamat alkuperäisestä tavarasta ovat mahdollisia teknisistä syistä.

Poikkeuksena paino- ja kirjoitusvirheet.

© 2024 Braukmann GmbH

Innehållsförteckning

1	Allmänt	124
1.1	Information om denna bruksanvisning	124
1.2	Varningstexter	124
1.3	Ansvarsbegränsning	124
1.4	Upphovsmannarättsskydd.....	125
2	Säkerhet.....	125
2.1	Avsedd användning.....	125
2.2	Allmänna säkerhetsanvisningar	126
2.3	Riskkällor	127
2.3.1	Brand- eller explosionsfara/ Brandfara / risk på grund av brännbart material.....	127
2.3.2	Fara genom elektrisk ström	128
3	Ibrugtagning	129
3.1	Säkerhetsanvisningar	129
3.2	Leveransomfattning och transportinspektion.....	129
3.3	Uppackning.....	129
3.4	Krav på uppställningsplatsen.....	130
3.5	Elektrisk anslutning	130
4	Konstruktion och funktion	131
4.1	Översikt.....	131
4.2	Kontroller.....	132
4.3	Märkskylt	132
5	Manövrering och drift	132
5.1	Temperaturinställning	133
5.2	Information om förvaring av livsmedel /drycker i enheten.....	133
5.3	Sound Bar-inställning via bluetooth.....	133
5.4	Inställning av LED-ljuslisten.....	134
5.5	Ljud- och ljusprogram.....	134
5.6	Uppladdning via USB och USB-C	134
5.7	Kabelfri laddstation / Wireless Charging	134
6	Rengöring och skötsel	134
6.1	Rengöring.....	135
6.2	Avfrostning.....	135
6.3	Flyttning av enheten	135
7	Åtgärdande av störningar	135
7.1	Säkerhetsanvisningar	135
7.2	Störningsorsaker och åtgärder	136
8	Avfallshantering av uttjänt apparat	137
8.1	Avfallshantering av emballaget	137
9	Garanti	137

1 Allmänt

Läs informationen i denna text, så att du snabbt lär känna din apparat och kan utnyttja dess funktioner i full utsträckning. Du kommer att ha nytta av din apparat under många år, om du hanterar och sköter den på rätt sätt. Vi önskar mycket nöje vid användningen.

1.1 Information om denna bruksanvisning

Denna bruksanvisning är beståndsdel av Sound & Cool (här nedan kallad apparaten) och ger dig viktiga anvisningar för drift, säkerhet, avsedd användning och skötsel av apparaten. Bruksanvisningen måste alltid finnas till hands vid apparaten och ska läsas och tillämpas av alla som arbetar med:

- idrifttagning,
- manövrering,
- åtgärdande av störningar och/eller
- rengöring

av apparaten. Förvara denna bruksanvisning väl och lämna den vidare till nästa ägare tillsammans med apparaten.

1.2 Varningstexter

I denna bruksanvisning används följande varningstexter:

FARA

En varningstext i denna riskklass, markerar en hotande farlig situation. **Om den farliga situationen inte undviks, leder denna till dödsfall eller svåra personskador.**

- ▶ Anvisningarna under denna varningstext måste följas, för att undvika faran för dödsfall eller allvarliga personskador.

VARNING

En varningstext i denna riskklass, markerar en eventuellt farlig situation. **Om den farliga situationen inte undviks, kan den leda till allvarliga skador.**

- ▶ Anvisningarna under denna varningstext måste följas, för att undvika personskador.

FÖRSIKTIGHET

En varningstext i denna riskklass, markerar en eventuellt farlig situation. **Om den farliga situationen inte undviks, kan den leda till lätta eller medelsvåra skador.**

- ▶ Anvisningarna under denna varningstext måste följas, för att undvika personskador.

OBS

En OBS-text ger ytterligare information, som underlättar arbetet med apparaten.

1.3 Ansvarsbegränsning

All teknisk information i denna bruksanvisning, liksom data och anvisningar för installation, drift och skötsel svarar mot aktuell nivå vid pressläggningen och lämnas mot bakgrund av våra hittillsvarande erfarenheter och kunskaper.

Inga anspråk kan ställas med anledning av uppgifterna, bilderna och beskrivningarna i denna anvisning. Tillverkaren påtar sig inget ansvar för skador till följd av:

- att anvisningarna inte följs
- att användning sker på icke avsett sätt
- icke fackmässiga reparationer
- användning av otillåtna reservdelar
- tekniska förändringar, Modifieringar av apparaten

Modifieringar av apparaten rekommenderas inte och omfattas inte av garantin.

Översättningar görs i god tro. Vi tar inget ansvar för översättningsfel, även när översättning är gjord av oss eller för vår räkning. Bindande återstår bara den tyska originaltexten.

1.4 Upphovsmannarättsskydd

Denna dokumentation är upphovsmannarättsligt skyddad.

Alla rättigheter, även avseende fotomekanisk reproduktion, mångfaldigande och spridning via speciella metoder (t.ex. databearbetning, datamedium och datanät), även delvis, är förbehållna CASO GmbH.

Med reservation för innehållsmässiga och tekniska ändringar.

2 Säkerhet

I detta avsnitt får du viktiga säkerhetsanvisningar för arbetet med apparaten.

Denna apparat svarar mot föreskrivna säkerhetsbestämmelser. En felaktig användning kan emellertid leda till person- och egendomsskador.

2.1 Avsedd användning

Denna enhet är endast avsedd för inomhusbruk

- Avsedd för kylning av livsmedel och drycker,
- Spela upp musik,
- Ladda upp mobila terminalenheter via USB, USB-C eller trådlös laddning.

Denna enhet är avsedd för hushållsbruk och för liknande användningsområden, som t.ex.

- personalkök i butiker, kontor och andra arbetsområden;
- inom lantbruk och för gäster i hotell, motell och andra boenden;
- ställen med bed and breakfast;

All annan eller därutöver gående användning räknas som inte avsedd.

VARNING

Fara genom icke avsedd användning!

Apparaten kan ge upphov till fara i samband med icke avsedd användning och/eller annat bruk.

- ▶ Apparaten får uteslutande användas på avsett sätt.
- ▶ De i denna bruksanvisning beskrivna metoderna ska följas.

Anspråk av alla former på grund av skador till följd av icke avsedd användning är uteslutna. Enbart användaren står då ensam för risken.

2.2 Allmänna säkerhetsanvisningar

OBS

För säkert arbete med apparaten ska nedanstående allmänna säkerhetsanvisningar följas:

- ▶ Kontrollera apparaten före användning med avseende på utifrån synliga skador. Ta inte en skadad apparat i drift.
- ▶ Om elanslutningskabeln till denna enhet skadas måste den bytas ut av tillverkaren resp. tillverkarens kundtjänst eller en liknande kvalificerad person för att undvika faror.
- ▶ Denna enhet får användas av personer med nedsatt fysisk, sensorisk eller mental förmåga eller brist på erfarenhet och kunskap om de är under tillsyn eller har instruerats avseende den säkra hanteringen av enheten och förstått de därmed inneboende farorna.
- ▶ Rengöring och skötsel från användarens sida får inte utföras av barn. Barn får inte leka med apparaten.
- ▶ Barn får inte leka med apparaten.
- ▶ Apparaten och dess nätkabel måste hållas på avstånd från barn yngre än 8 år.
- ▶ Genomför inga förändringar på enheten eller på elkabeln. Låt endast en fackverkstad genomföra reparationer, eftersom osakkunnigt reparerade enheter kan utgöra faror för användaren. Observera även de bifogade garantivillkoren.
- ▶ Defekta komponenter får enbart bytas ut mot originalreservdelar. Enbart med sådana delar, garanteras att säkerhetskraven uppfylls.
- ▶ Dra ut lådorna med de infällda greppen. Akta på fingrarna så att de inte kommer i kläm mellan lådorna och enheten.
- ▶ Eluttaget ska vara fritt åtkomligt ifall enheten måste snabbt kopplas loss från elnätet.

OBS

- ▶ För att undvika förorening av livsmedel, vänligen beakta följande anvisningar:
 - Om skafferifack är öppna under en längre tid kan temperaturen i apparatens rum stiga avsevärt.
 - Rengör regelbundet de ytor som kan komma i kontakt med livsmedel.
 - Om kylheten ska stå tom en längre tid ska du stänga av enheten, avfrosta och rengöra den samt låta dörren stå öppen för att undvika mögelbildning.
- ▶ Använd enheten endast så som beskrivs i bruksanvisningen för att undvika möjliga skador om enheten används felaktigt.
- ▶ Använd inte enheten:
 - om själva enheten eller komponenter är skadade,
 - om elkabeln eller stickkontakten är skadad,
 - om enheten har fallit ned.
- ▶ Linda ut elkabeln fullständigt innan du använder enheten. Se då till att elkabeln inte skadas på grund av vassa kanter eller heta föremål.
- ▶ Använd enheten endast med originaltillbehör.

2.3 Riskkällor

2.3.1 Brand- eller explosionsfara/ Brandfara / risk på grund av brännbart material

 FARA

Om enheten inte används på rätt sätt, föreligger fara för brand eller explosion genom antändning av innehållet.



Tänk på följande säkerhetsanvisningar för att undvika brandfara:

Varning: Brandfara / risk på grund av brännbart material

- ▶ Lagra aldrig explosiva ämnen i denna enhet, så som t.ex. aerosolbehållare resp. sprejburkar med brandfarlig drivgas.
- ▶ Drivmedlet inne i apparaten är brännbart.

 **FARA**

- ▶ Kylkretsen av enheten får inte skadas.
- ▶ Använd inte elektriska apparater inuti apparaten.
- ▶ Förvara inga explosiva ämnen som sprejburkar med brännbar drivgas i denna enhet.
- ▶ Använd inga mekaniska anordningar eller andra medel för att påskynda avfrostningen.
- ▶ Rengör aldrig enheten och dess delar med lättantändliga vätskor. De gaser som då bildas, kan utgöra en brandfara eller explodera.
- ▶ Lagra eller använd inte bensin eller andra brandfarliga gaser och vätskor i närheten av denna eller andra apparater. Gaserna kan utgöra en brandfara eller explodera.
- ▶ IEC-kontakten måste sättas in ordentligt i anslutningsuttaket på undersidan av enheten, annars finns det risk för brand.

2.3.2 Fara genom elektrisk ström

 **FARA**

Livsfara genom elektrisk ström! Vid kontakt med spänningsförande ledningar eller komponenter föreligger livsfara! Följ nedanstående säkerhetsanvisningar för att undvika risker orsakade av elektrisk ström:

- ▶ Apparatens hölje får under inga omständigheter öppnas. Om spänningsförande anslutningar vidrörs och den elektriska och mekaniska konstruktionen förändras, föreligger risk för elektriska stötar. Därutöver kan funktionsstörningar uppkomma i apparaten.
- ▶ Kör inte denna apparat, om dess elkabel eller väggkontakt är skadad, om den inte fungerar på föreskrivet sätt eller om den har tappats eller skadats. Om strömkabeln eller väggkontakten har skadats, måste den bytas ut av tillverkaren eller dennes serviceombud, för att undvika faror.

3 Ibrugtagning

I detta avsnitt finns viktiga anvisningar för idrifttagning av apparaten. Följ anvisningarna för att undvika risker och skador.

3.1 Säkerhetsanvisningar

⚠ VARNING

I samband med idrifttagning av apparaten kan person- och egendomsskador uppkomma! Följ nedanstående säkerhetsanvisningar för att undvika risker:

- ▶ Förpackningsmaterialen är inga leksaker. Risk för kvävning.
- ▶ Till följd av enhetens höga vikt, ska såväl transport som upppackning och uppställning utföras av två personer.

3.2 Leveransomfattning och transportinspektion

Apparaten levereras som standard med följande komponenter:

- Sound & Cool
- 1 Kabelkanal
- 2 justerbara insatser
- Nätsladd
- 4 Partitioner
- Bruksanvisning

OBS

- ▶ Kontrollera att leveransen är komplett och med avseende på synliga skador.
- ▶ Rapportera omedelbart ofullständig leverans eller skador till följd av bristfällig förpackning eller genom transporten till speditören, försäkringsbolaget och leverantören.

3.3 Uppackning

Tillvägagångssätt för upppackning av enheten:

- Ta ut enheten ur kartongen och avlägsna såväl inre som yttre emballagematerial.
- Förpackningsmaterialet ska inte användas som underlag för enheten.
- Enheten kan lutas högst 45 grader, annars kan kylsystemet skadas.
- Rengör enheten invändigt med ljummet vatten och en mjuk trasa.
- Vänta i minst 2 timmar innan du ansluter enheten till elnätet och koppla på den. Först därefter lägger du in livsmedel och drycker i enheten.

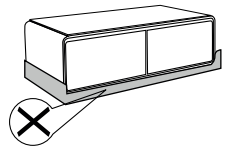

OBS

- ▶ Avlägsna skyddsfolien alldeles innan enheten ställs upp på användningsplatsen, för att undvika repor och smuts.
- ▶ Behåll om möjligt originalförpackningen under apparatens garantitid, för att vid ett garantifall på föreskrivet sätt åter kunna förpacka apparaten.

3.4 Krav på uppställningsplatsen

För säker och felfri drift av apparaten, måste uppställningsplatsen uppfylla följande förutsättningar:

- Placera enheten på en plan yta, horisontellt golv, vilket även vid ett fullastat kylskåp är tillräckligt bärfkraftigt.
- Installera inte enheten på en plats med direkt solljus eller i närheten av värmekällor (spis, värmeelement, uppvärmningsenheter, osv.). Direkt solljus och värmekällor kan påverka energiförbrukningen och kyleffekten negativt.
- Denna kylenhet är avsedd för användning i omgivningstemperaturer mellan 16-38 °C.
- Enheten är enbart avsedd för användning inomhus. Ställ inte upp den i våt eller mycket fuktig omgivning.
- Ställ inte upp enheten i het omgivning eller i närheten av brännbara material.
- Enheten kräver tillräckligt luftflöde för att fungera korrekt. Lämna 45 cm fritt utrymme runt enheten.
- Stäng inte ventilationsöppningarna i apparathuset.
- Eluttaget måste vara lätt åtkomligt, så att det i en nödsituation går lätt att dra ur nätsladden.
- Uppställning av enheten på icke-stationära uppställningsplatser (t.ex. fartyg) får enbart utföras av fackföretag/fackpersonal, om de säkerställer förutsättningar för säkerhetsmässigt korrekt användning av denna apparat.
- För att spara energi bör du se till att apparatens utdragbara lådor är stängda under drift.
- Justera nivåfötterna, så att enheten står plant.

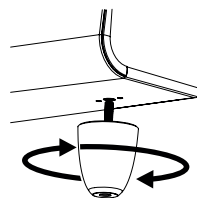

3.5 Elektrisk anslutning

För säker och felfri drift av apparaten, ska följande anvisningar iakttas i samband med den elektriska anslutningen:

- Anslut enheten till ett korrekt installerat eluttag, vars elektriska data motsvarar uppgifterna på typskylten.
- Anslutning av apparaten till elnätet, får maximalt ske via en 3 meter lång, utrullad skarvsladd med en area om minst 1,5 mm². Användning av grenuttag eller –dosor är förbjudet på grund av den därmed förknippade brandfaran.
- Förvissa dig om att elkabeln är oskadad och inte dras över eller under ytor som är heta eller har vassa kanter. Böj inte nätsladden. Dra strömkabeln så, att man inte snubblar över den.
- Enheten är inte konstruerad för att drivas via en omformare för likström-växelström.
- Eluttaget måste vara säkrat med en 16A säkring.
- Apparatens elektriska säkerhet garanteras enbart, om den ansluts till ett på föreskrifts-enligt sätt monterat jordningssystem. Låt en behörig elektriker kontrollera installationen i ditt hem, om du är tveksam. Tillverkaren kan inte göras ansvarig för skador, förorsakade genom saknad eller trasig jordledare.
- Anslutningsmöjligheter för strömkabeln:
Antingen har ni möjlighet att ansluta till ett jorduttag under enheten, eller så kan ni använda ett vägguttag. Se i detta fall absolut till att dra kabeln så, att ett snubblande förhindras, t.ex. under en matta eller med användande av den medföljande kabelkanalen (K)

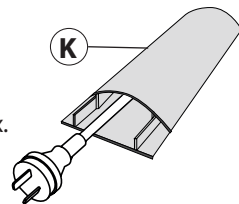

FARA

- IEC-kontakten måste sättas in ordentligt i anslutningsuttaget på undersidan av enheten, annars finns det risk för brand.

4 Konstruktion och funktion

I detta kapitel får du viktiga anvisningar gällande apparatens uppbyggnad och funktion.

4.1 Översikt

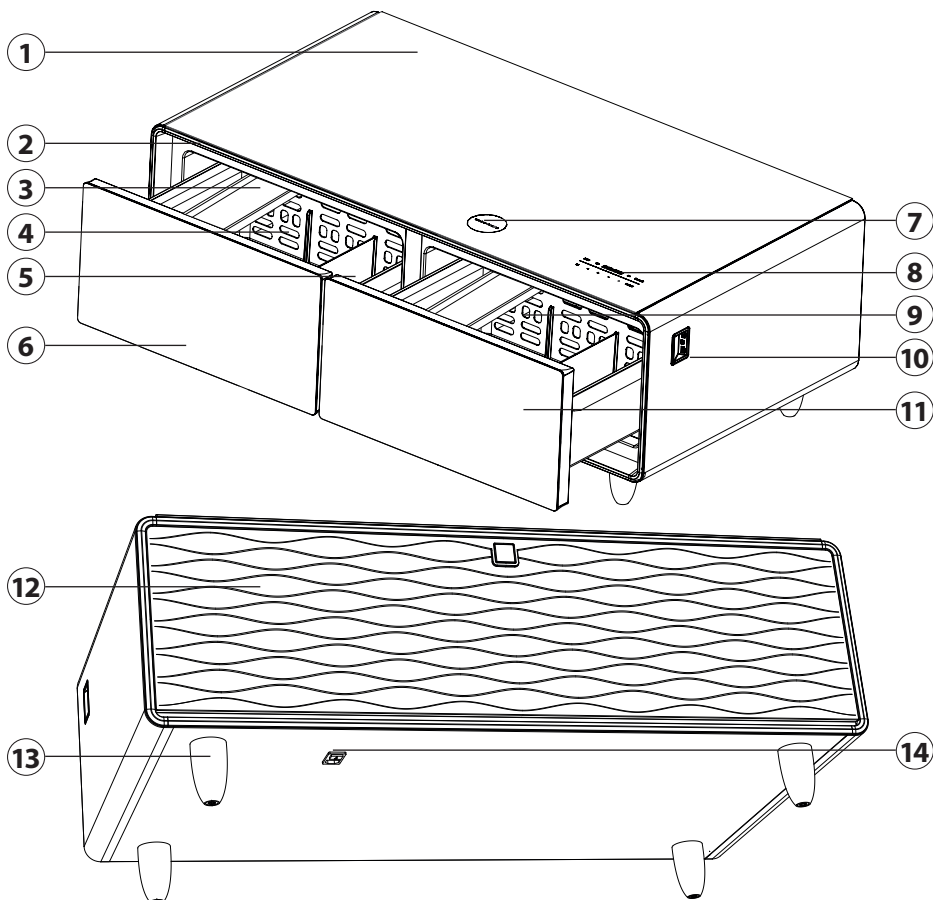

- | | |
|--------------------------|------------------------|
| ① Glasyta | ⑤ Skiljevägg |
| ② LED-ljuslist | ⑥ Vänster kyllåda |
| ③ Skjutbar insats | ⑦ Kabelfri laddstation |
| ④ Innerrum; vänster fack | ⑧ Pekskärmspanel |

- 9 Innerrum, höger fack
- 10 2x USB & 1x USB-C anslutning
- 11 Höger kyllåda
- 12 Högtalarskydd
- 13 Ställfot
- 14 Huvudströmbrytare & Nätkontaktanslutning

4.2 Kontroller

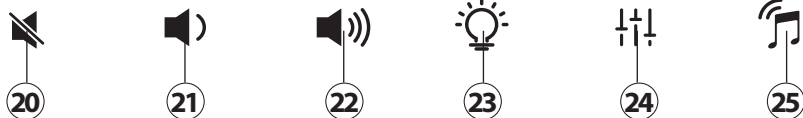
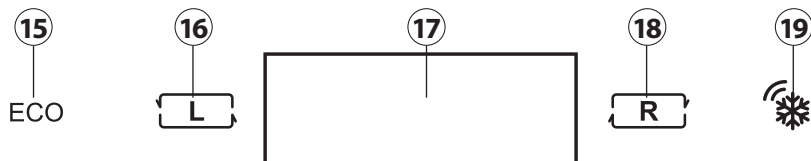

Kontrollelement kylfack

- 15 Energisparläge
- 16 Temperaturinställning vänster fack
- 17 Display
- 18 Temperaturinställning höger fack
- 19 Upplåsningssknapptemperaturinställning

Kontrollelement Sound Bar

- 20 Ljud på / av
- 21 Minska volym
- 22 Öka volym
- 23 LED-ljuslist på / av
- 24 Ljud- / ljusprogram
- 25 Upplåsningssknapptemperaturinställning

OBS

- Kylskåp och Sound Bar delar en display.





4.3 Märkskylt

Typskylten med anslutnings- och prestandadata finns på utsidan av den högra kylskåpslådan.

5 Manövrering och drift

I detta avsnitt får du viktig information kring manövreringen av apparaten. Följ dessa anvisningar för att undvika risker och skador.

5.1 Temperaturinställning

1. Sätt i elkontakten.
2. Slå på enheten med huvudströmbrytaren (14).
3. Aktivera temperaturinställningen med dubbeltryck på knappen (.
4. På displayen visas den aktuellt inställda temperaturnivån i kylfacken till vänster och höger.
5. Genom att trycka på knappen () kan du ändra temperaturen i vänstra facket. Du kan välja en temperatur mellan 3 till 8 °C.
6. Genom att trycka på knappen () kan du ändra temperaturen i högra facket. Du kan välja en temperatur mellan 6 till 12 °C. Dessutom kan du stänga av det högra kylfacket genom att ställa på "OF".
7. Med tryck på knappen (ECO) får du den mest energisparande temperaturinställningen. Denna inställning är beroende av enhetens omgivningstemperatur.
8. Inställningen bekräftas automatiskt efter några sekunder. För att kunna göra nya inställningar måste du aktivera knappen () på nytt genom att dubbelklicka på den.
9. Om du öppnar en låda i enheten visas den aktuellt inställda temperaturen på displayen.





OBS



- ▶ Vid den första användningen kan det ta upp till 24 timmar tills enheten uppnår den vanliga drifttemperaturen.
- ▶ Med ett signalljud och rött blinkande ljus visar enheten att lådan har varit för länge öppen och att påminna dig om att stänga den.
- ▶ Låt enheten vara i gång i 2 timmar innan du lägger in livsmedel/drycker/vin.
- ▶ Enheten kontrollerades under antagandet att kylområdena är skafferifack.
- ▶ Avvikande och långvariga extrema temperaturer kan öka strömförbrukningen.
- ▶ Glasytan har en belastningskapacitet på max. 200 kg.

5.2 Information om förvaring av livsmedel /drycker i enheten

- Förvara inga livsmedel i enheten, som vid lägre temperaturer lätt kan fördärvas.
- Placera inga varma livsmedel/drycker i enheten. Låt dessa svalna innan.
- Flaskor bör placeras säkert, så att de inte faller omkull när man öppnar lådan.
- Ni kan ta bort partitionerna i kylskåp och flytta insatserna för att lagra olika livsmedel.
- Det vänstra och högra kylfacket kan kontrolleras oberoende av varandra. Anpassa temperaturen till motsvarande livsmedel.
- Överfyll inte enheten för att inte förhindra intern luftcirkulation

5.3 Sound Bar-inställning via bluetooth



1. Aktivera musikinställningen genom dubbeltryck på knappen (.
2. Sök i bluetooth-inställningen på din smartphone/surfplatta enheten "T-BAR" och anslut den till enheten.
3. Om din mobil vill ha en pairing- eller kopplingskod ska du ange 0000.
4. Efter lyckad anslutning fungerar Sound Bar som extern högtalare för din smartphone/surfplatta och du kan spela upp önskad musik.
5. Se till att knappen () inte är aktiverad och öka volymen på din smartphone/surfplatta.
6. Med knapparna () och () kan du ställa in volymen på din enhet.

7. Inställningen bekräftas automatiskt efter några sekunder. För att kunna göra nya inställningar måste du på nytt aktivera knappen () genom att dubbeltrycka på den.
8. Du kan stänga av musiken genom att aktivera knappen () med dubbeltryck och hålla den därefter intryckt.

OBS

- ▶ Om överföringen via bluetooth misslyckas kommer en röst att meddela att anslutningen har avbrutits. Efter 5 minuter raderas bluetooth-anslutningen och nollställs.
- ▶ Överföringsavståndet för bluetooth är ca 10 meter. Om du befinner dig längre bort och går tillbaka till enheten återställs anslutningen automatiskt igen.

5.4 Inställning av LED-ljuslisten

1. Aktivera musikinställningen genom att dubbelklicka på knappen ()
2. Tryck på knappen () för att sätta på ljuset.
3. Om du vill stänga av ljuset trycker igen på knappen ()

5.5 Ljud- och ljusprogram

Enheten har 5 olika ljud- och ljusprogram. Du kan välja bland programmen Pop, Jazz, Rock, Film och Auto. Aktivera musikinställningen genom att dubbelklicka och välj önskat ljud-/ljusprogram genom att trycka på knappen ()

5.6 Uppladdning via USB och USB-C

Så snart enheten är påkopplad kan du ladda upp din smartphone/surfplatta och andra enheter via dina båda USB-anslutningar och USB-C-anslutningen.

5.7 Kabelfri laddstation / Wireless Charging

Lägg din smartphone/surfplatta på den för kabelfri laddning angivna ytan.

OBS

- ▶ Du kan endast ladda smartphones/surfplattor som förfogar över denna funktion.
- ▶ Ta bort skyddshöljet från din smartphone/surfplatta om så behövs om du inte får en anslutning.
- ▶ Ladda inte din smartphone/surfplatta samtidigt via USB-anslutningen och den kabelfria laddstationen.

6 Rengöring och skötsel

I detta avsnitt får du viktiga anvisningar om rengöring och skötsel av apparaten. Följ anvisningarna för att undvika skador på apparaten till följd av felaktig rengöring.

FÖRSIKTIGHET

Tänk på följande säkerhetsanvisningar innan du påbörjar rengöring av apparaten:

- ▶ Rengör enheten grundligt, innan den tas i drift.

⚠ FÖRSIKTIGHET

- ▶ Stäng av enheten innan du rengör den, dra ut kontakten ur vägguttaget och ta ut alla flaskor(livsmedel).
- ▶ Ge akt på USB-anslutningarna på enhetens sida. Rengör dessa med en torr duk. Använd inte en fuktig trasa eller Spray för att rengöra dessa anslutningar.
- ▶ Rengör inte enheten med en Spray/vätska och placera inte enheten i en miljö där enheten kan bli våt eller besprutas med fukt. Det finns risk för kortslutning.
- ▶ Rengör aldrig enheten med hårda, skrapande eller slipande rengöringsmedel som t.ex. stålull eller liknande.

6.1 Rengöring

1. Dra ut kontakten från eluttaget.
2. Ta ut livsmedel/drycker och tillbehör (insatser/skiljeväggar) ur enheten.
3. Rengör kontakt- och USB-gränssnitten endast med en torr och mjuk trasa.
4. Rengör ytorna på enheten och kylfacken med en mjuk trasa och ett neutralt rengöringsmedel. Undvik hett vatten för rengöringen.
5. Torka av enheten grundligt efter rengöringen.
6. Rengör lådtätningen regelbundet för att säkerställa att lådan passar in ordentligt. Använd endast vatten för att rengöra lådtätningen.

Lådan kan tas ut ur enheten för rengöring.

1. Ta bort insatsen och skiljeväggarna.
2. Dra ut lådan och dra den uppåt och bakåt.
3. Rengör lådan, insatserna och skiljeväggarna med en mjuk trasa.

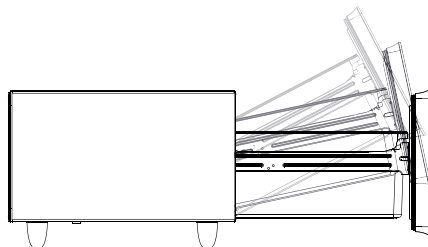

6.2 Avfrostning

Enheten har en automatisk avfrostningsanordning. Kondenserat vatten samlas i en droppskål och dunstar automatiskt genom kompressorns värme.

6.3 Flyttning av enheten

Om ni vill placera enheten på ett annat ställe. Stäng av enheten och dra ut kontakten ur vägguttaget. Töm hela innehållet från enheten. Ta ut lådorna eller klistra fast dem. Enheten kan lutas högst 45 grader, annars kan kylsystemet skadas.

7 Åtgärdande av störningar

I detta avsnitt får du viktiga anvisningar om lokalisering och åtgärdande av störningar. Följ anvisningarna för att undvika risker och skador.

7.1 Säkerhetsanvisningar

⚠ FÖRSIKTIGHET

- ▶ Elektriska apparater får enbart repareras av fackpersonal, som utbildats av tillverkaren.
- ▶ Genom felaktiga reparationer kan betydande risker uppstå för användaren och för skador på apparaten.

7.2 Störningsorsaker och åtgärder

Nedanstående uppställning är ett hjälpmedel vid lokalisering och åtgärdande av mindre störningar.

Störning	Möjlig orsak
Enheten fungerar inte.	Kabeln är inte ansluten eller felaktig spänning (i strömförsörjningen).
	Säkringen är defekt eller trasig.
Kylkapaciteten är otillfredsställande respektive når enheten inte längre den inställda temperaturen. Kompressorn slutar inte upp att arbeta.	Kontrollera temperaturinställningen.
	Omgivningen kan eventuellt kräva en annan inställning.
	Lådan har öppnats för ofta eller har inte stängts komplett.
	Lådtätningen är inte tillräckligt tät.
	Enheten är inte uppställd på tillräckligt långt avstånd.
	Enheten är överfull.
Vibrationer	Vid första användning kan det ta upp till 24 timmar innan den når rätt drifttemperatur.
Enheten är för högljudd.	Kontrollera om enheten står plant.
	Enheten står inte plant.
	Komponenter är lösa.
Lådan stängs inte ordentligt.	Enheten vidrör väggen.
	Enheten står inte plant.
	Tätningen är sliten.
Kontrollpanelen visar ingenting. Knappar fungerar inte.	Enheten är överfull.
	Meddela kundtjänst.
Kompressorn startar inte.	Kompressorn startar inte om rumstemperaturen är lägre än den önskade temperaturen.
Dagg på enhetens yta.	Speciellt när enheten står i en fuktig omgivning, bildas dagg på glasfronten. Det beror på luftfuktigheten som kommer i kontakt med enheten. Torka bort dagggen med en mjuk duk.
Gurglande ljud, som tyder på vätska.	Ljud från kompressorn, när den startar eller stoppar driften. Ljudet från frysmedlet i kylcirkulationssystemet.
Kondens i kylskåp.	I en fuktig omgivning öppnades lådan en längre tid eller öppnades upprepade gånger. Låt lådan vara stängd så länge som möjligt.

OBS

- Hvis du ikke kan løse problemet med de ovennævnte skridt, bedes du henvende dig til kundeservicen.

8 Avfallshantering av uttjänt apparat

Uttjänta elektriska och elektroniska apparater innehåller ofta alltjämt värdefulla material. De innehåller emellertid också skadliga ämnen, vilka varit nödvändiga för apparaternas funktion och säkerhet. I hushållssoporna eller felaktigt hanterade kan dessa skada såväl den mänskliga hälsan som miljön. Under inga förhållanden får du kasta din uttjänta apparat i hushållssoporna.



OBS

- ▶ Vänd dig till på din bostadsort anordnat uppsamlingsställe för återlämning och återvinning av uttjänt elektrisk och elektronisk apparatur. Information finns hos din kommun eller din handlare.
- ▶ Se till att er gamla utrustning förvaras barnsäkert tills den transporteras bort: ta bort lådorna, partitionerna och glidinsatserna från insidan, så att barn inte kan skadas av misstag.
- ▶ Drivmedlet inne i apparaten är brännbart. Avfallshanteringen av detta brandfarliga material måste ske i överensstämmelse med de nationella bestämmelserna.

8.1 Avfallshantering av emballaget

Emballaget skyddar apparaten mot transportskador. Förpackningsmaterialen har valts efter miljövänliga och avfallshanteringstekniska aspekter och är därför återvinningsbara. Återvinning av förpackningen i materialkretsloppet sparar råmaterial och minskar avfallsberget. Lämna förpackningsmaterial som inte längre behövs till ett uppsamlingsställe på din ort.



9 Garanti

Från och med försäljningsdagen ger vi för denna produkt en garanti på 24 månader för brister som kan härledas till tillverknings- eller materialfel. Vår garanti gäller för Tyskland, Österrike och Nederländerna. Vänligen kontakta oss när det gäller ett annat land.

Dina lagstadgade garantianspråk enligt tysk civilrättslag (§437 ff. BGB) påverkas inte. Inspråktagandet av dina lagstadgade garantirättigheter är kostnadsfritt. Garantin omfattas inte av skador som har uppstått på grund av felaktig behandling eller användning samt brister som endast påverkar enhetens funktion eller värde marginellt. Dessutom är slitage- delar, transportskador, såvida vi inte kan hållas ansvariga för dessa, samt skador som har orsakats av reparationer som inte har genomförts av oss, uteslutna från garantin.

Denna enhet är konstruerad och prestandamässigt utformad för användning i privata områden (hushållsanvändning). En eventuell användning för kommersiella syften omfattas endast i den mån av garantin i vilken den kan likställas med en privat användning. Den är inte avsedd för en mer omfattande kommersiell användning.

Vid berättigade reklamationer kommer vi efter vår egen bedömning att antingen reparera den bristfälliga enheten eller byta ut den mot en felfri enhet. Uppenbara defekter skall reklameras inom 14 dagar efter leverans. Ytterligare anspråk är uteslutna.

För att kunna göra anspråk på garantin ber vi dig att kontakta oss innan du återsänder enheten till oss (alltid med kvitto resp. köpebevis!). Våra kontaktuppgifter ("garantigivare") finns i början på denna bruksanvisning.

Indholdsfortegnelse

1	Generelt	144
1.1	Informationer om denne vejledning	144
1.2	Advarselshenvisninger	144
1.3	Ansvarsbegrænsning	144
1.4	Ophavsretlig beskyttelse	145
2	Sikkerhed	145
2.1	Formålsbestemt anvendelse	145
2.2	Generelle sikkerhedshenvisninger	145
2.3	Risici ved brug af apparatet	146
2.3.1	Fare for forbrænding	146
2.3.1	Brandfare	147
2.3.2	Fare som følge af elektrisk strøm	147
3	Sikkerhedsanvisninger for opbevaring af madvarer	147
4	Ibrugtagning	148
4.1	Sikkerhedshenvisninger	148
4.2	Leveringsomfang og transportinspektion	148
4.3	Anvendelsesområde	148
4.4	Udpakning	149
4.5	Krav til opstillingsstedet	149
4.6	Elektrisk tilslutning	149
5	Konstruktion og funktion	150
5.1	Samlet oversigt	150
5.2	Driftselementer	151
5.3	Typeskilt	151
6	Betjening og drift	151
6.1	Ibrugtagelse	151
6.2	Poser og ruller	152
6.3	Sådan laver du en pose af en rulle	152
6.4	Vakuumballering i en pose	152
6.5	Brug af funktionen „Manuelt vakuum“ (Pulse)	153
6.6	Vakuumpakning i en vakuumbeholder	154
6.7	Marinering	154
6.8	Opbevaring af Vakuumpakker	155
7	Rengøring og pleje	155
7.1	Rengøring	156
8	Fejlafhjælpning	156
8.1	Sikkerhedshenvisninger	156
8.2	Fejlårsager og afhjælpning	157
9	Bortskaffelse af det gamle apparat	158
9.1	Bortskaffelse af emballagen	158
10	Garanti	158

- Manglende overholdelse af vejledningen
- Ikke-formålsbestemt anvendelse
- Forkert udførte reparationer
- Tekniske ændringer, modifikationer af apparatet
- Anvendelse af ikke godkendte reservedele

Modifikationer af apparatet anbefales ikke og er ikke dækket af garantien.

Oversættelser er lavet i god tro. Vi overtager intet ansvar for oversættelsesfejl, heller ikke, hvis oversættelsen er bestilt af os eller på vores vegne. Bindende er kun den oprindelige tyske tekst.

1.4 Ophavsretlig beskyttelse

Denne dokumentation er ophavsretligt beskyttet. Alle rettigheder, også fotomekanisk gengivelse, reproduktion og udbredelse via særlige metoder (f.eks. databehandling, datamedier og datanetværk), også delvist, er forbeholdt CASO GmbH. Indholdsmæssige og tekniske ændringer forbeholdt.

2 Sikkerhed

I dette kapitel får du vigtige sikkerhedshenvisninger om håndtering af apparatet. Dette apparat svarer til de relevante sikkerhedsbestemmelser. Forkert brug kan dog føre til person- og tingskader.

2.1 Formålsbestemt anvendelse

Dette apparat er kun beregnet til brug i husholdningen og i lukkede rum til

- køling af føde- og drikkevarer,
- afspilning af musik,
- opladning af mobile slutenheder via USB, USB-C eller trådløs opladning.

Dette apparat er kun beregnet til brug i husholdningen og lignende anvendelsesområder som f.eks.

- personalekøkkener i forretninger, på kontorer og inden for andre arbejdsområder.
- inden for landbrug og af gæster på hoteller, moteller og andre indkvarteringer;
- morgenmadspension.

En anden eller derudover gående anvendelse anses som ikke-formålsbestemt.

ADVARSEL

Fare på grund af ikke-formålsbestemt anvendelse!

Der kan ved ikke-formålsbestemt anvendelse og/eller anderledes anvendelse udgå fare fra dette apparat.

- ▶ Anvend kun apparatet formålsbestemt.
- ▶ Overhold de i denne betjeningsvejledning beskrevne fremgangsmåder.

Krav af enhver art på grund af ikke-formålsbestemt anvendelse er udelukket. Risikoen bæres alene af ejeren.

2.2 Generelle sikkerhedshenvisninger

HENVISNING

Til en sikker håndtering af apparatet skal du overholde de følgende generelle sikkerhedshenvisninger:

- ▶ Kontrollér apparatet for ydre synlige skader inden brug. Brug ikke et beskadiget apparat.
- ▶ Skulle dette apparats nettilslutningsledning blive beskadiget, skal den udskiftes af producenten eller af dennes kundeservice eller af en lignende kvalificeret person, for at undgå risici.
- ▶ Dette apparat kan benyttes af børn fra 8 år og derover samt af personer med indskrænkede fysiske, sensoriske eller mentale evner eller mangel på erfaring og viden, hvis disse bliver overvåget eller er blevet undervist i en sikker brug af apparatet og forstår de deraf resulterende farer.
- ▶ Rengøring og vedligeholdelse gennem brugeren må ikke udføres af børn, medmindre de er 8 år og ældre og er under tilsyn.
- ▶ Børn må ikke lege med apparatet.
- ▶ Enheden og dens tilslutningskabel skal holdes væk fra børn under 8 år.
- ▶ Foretag ingen ændringer på apparat eller ledning. Få kun reparationer udført på et specialværksted, da ikke korrekt reparerede apparater bringer brugeren i fare. Bemærk også de vedlagte garantibetingelser.
- ▶ Defekte komponenter må kun udskiftes med originale reservedele. Kun ved sådanne dele er det garanteret, at disse opfylder sikkerhedskravene.
- ▶ Træk skufferne ud i grebene. Pas på ikke at klemme dine fingre mellem skuffer og apparat.
- ▶ For det tilfælde at apparatet hurtigt skal afbrydes fra nettet, skal stikkontakten være frit tilgængelig.

HENVISNING

- ▶ For at undgå forurening af fødevarer, bemærk følgende anvisninger:
 - Hvis kølerum er åbne i længere tid, kan der forekomme en betydelig temperaturstigning i apparatets rum.
 - Rengør regelmæssigt flader, som kan komme i berøring med fødevarer.
 - Opbevar rå kød og fisk i egnede beholdere i kølefag.
 - Hvis køleapparatet står tomt i længere tid, slukker du apparatet, afrimer og rengør det og lader døren stå åben for at undgå skimmeldannelse.
- ▶ Brug kun apparatet som beskrevet i betjeningsvejledningen for at undgå eventuel tilskadekomst på grund af misbrug.
- ▶ Brug ikke apparatet:
 - hvis dette eller dele af dele er beskadiget,
 - hvis ledning eller stik er beskadiget,
 - hvis apparatet er faldet ned.
- ▶ Vikl ledningen helt af før enhver brug. Vær derved opmærksom på, at ledningen ikke beskadiges af skarpe kanter eller varme genstande.
- ▶ Brug udelukkende apparatet med originalt tilbehør.

2.3 Farekilder**2.3.1 Brandfare / fare på grund af brændbare materialer / eksplosionsfare****⚠ FARE**

Ved forkert brug af apparatet er der brand- eller eksplosionsfare på grund af antændelse af indholdet.



Overhold følgende sikkerhedshenvisninger for at undgå brandfare: **Advarselshenvisning: Brandfare / fare på grund af brændbare materialer**

- ▶ Opbevar ingen eksplosive stoffer, som f.eks. aerosolbeholdere med brændbar drivgas.
- ▶ Drivmidlet i apparatet er brændbart.

FARE

- ▶ Apparatets kølekredsløb må ikke beskadiges.
- ▶ Brug ikke elektriske enheder i apparatet.
- ▶ Opbevar ingen eksplosive stoffer, såsom spraydåser med brændbar drivmiddel i dette apparat.
- ▶ Brug ingen mekaniske anordninger eller andre midler for at fremskynde afrimningsprocessen.
- ▶ Rengør aldrig apparat og apparatdele med letantændelige væsker. De derved opståede dampe kan være brandfarlige eller eksplodere.
- ▶ Opbevar eller brug ikke benzin eller andre brandfarlige gasser og væsker i nærheden af dette eller andre apparater. Dampe kan være brandfarlige eller eksplodere.
- ▶ IEC-stikket skal sættes fast i tilslutningsbøsningen på undersiden af apparatet, ellers er der brandfare.

2.3.2 Fare på grund af elektrisk strøm

FARE

Livsfare på grund af elektrisk strøm!

Ved kontakt med strømførende ledninger eller komponenter er der livsfare. Overhold følgende sikkerhedshenvisninger for at undgå fare på grund af elektrisk strøm:

- ▶ Åbn under ingen omstændigheder apparatets hus. Berøres strømførende tilslutninger eller ændres den elektriske og mekaniske konstruktion er der fare på grund af elektrisk strøm. Desuden kan der opstå funktionsfejl på apparatet.
- ▶ Apparatet må ikke tages i brug, hvis ledning eller stik er beskadiget, hvis det ikke fungerer rigtigt, er blevet tabt eller er beskadiget. Ved skader på tilslutningsledning eller stik, skal disse udskiftes af producenten eller af dennes serviceansvarlige for at forebygge farer.

3 Ibrugtagning

I dette kapitel får du vigtige henvisninger om ibrugtagning af apparatet. Overhold disse henvisninger for at undgå farer og beskadigelser!

3.1 Sikkerhedshenvisninger

⚠ ADVARSEL

- ▶ Der må ikke leges med emballeringsmaterialer. Der er fare for kvælning.
- ▶ Till följd av enhetens höga vikt, ska såväl transport som upppackning och uppställning utföras av två personer.

3.2 Leveringsomfang og transportinspektion

Som standard leveres apparatet med følgende komponenter:

- Sound & Cool
- 1 Kabelkanal
- 2 forskydelige indsatser
- Ledning
- 4 skillevægge
- Betjeningsvejledning

HENVISNING

- ▶ Kontrollér leveringen for fuldstændighed og synlige skader.
- ▶ Meld straks en ufuldstændig levering eller skader som følge af dårlig emballering eller transport til speditøren, forsikringen og leverandøren.

3.3 Udpakning

Pak apparatet ud på følgende måde:

- Tag apparatet ud af kassen og fjern det indre og ydre indpakningsmateriale.
- Indpakningsmaterialet er ikke beregnet som underlag for apparatet.
- Apparatet må maksimalt vippes 45 grader, ellers kan kølesystemet tage skade.
- Rengør apparatet indvendigt med lunkent vand og en blød klud.
- Tilslut først apparatet til strømnettet efter mindst 2 timers ventetid, læg først derefter føde- eller drikkevarer i apparatet.

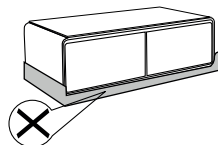

3.4 Krav til opstillingsstedet

For at apparatet kan fungere sikkert og fejlfrit skal opstillingsstedet opfylde følgende forudsætninger:

- Placer apparatet på et plant, vandret underlag, der også er tilstrækkelig bæredygtigt ved fuldt køleskab.
- Stil ikke apparatet på en plads med direkte sollys eller i nærheden af varmekilder (komfur, radiatorer, varmeapparater osv.). Direkte sollys og varmekilder kan påvirke energiforbrug og køleydelse negativt.
- Dette køleapparat er beregnet til brug ved omgivelsestemperaturer fra 16-38 °C
- Apparatet er kun beregnet til indendørs brug. Opstil det ikke op i våde eller meget fugtige omgivelser.
- Opstil ikke apparatet i varme omgivelser eller i nærheden af brændbart materiale.
- For at kunne fungere korrekt behøver apparatet en tilstrækkelig luftcirkulation. Lad der være 45 cm plads omkring apparatet.
- Tildæk ikke ventilationsåbninger i apparatus.
- Stikkontakten skal være let tilgængelig, så netledningen om nødvendigt let kan trækkes ud.
- Indbygning og montering af dette apparat på ikke-stationære opstillingssteder (f.eks.

skibe) må kun udføres af specialfirmaer/fagfolk, hvis disse sikrer forudsætningerne for sikker anvendelse af dette apparat.

- Vær af energibesparelser grunde opmærksom på, at apparatets udtræk/skuffer er lukket under brugen.
- Juster stillefødderne, så apparatet står lige.

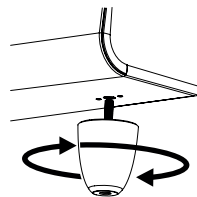

3.5 Elektrisk tilslutning

For at apparatet kan fungere sikkert og fejlfrit skal følgende henvisninger overholdes ved den elektriske tilslutning:

- Tilslut apparatet til en forskriftsmæssigt installeret stikkontakt, hvis elektriske data svarer til angivelserne på typeskiltet.
- Tilslutning til elnettet må højst foregå med en 3 meter lang, afviklet forlængerledning med et tværsnit på 1,5 mm². Brugen af dobbelt- eller multistikkåser er på grund af brandfaren forbudt.
- Kontrollér, at ledningen er ubeskadiget og ikke trækkes under eller over varme eller skarpkantede flader. Lav ikke knæk i ledningen. Træk ledningen således, at du ikke snubler over den.
- Apparatet er ikke designet til at blive brugt med en DC-AC-konverter.
- Stikkontakten skal være beskyttet med en 16 A sikring.
- Dette apparats elektriske sikkerhed kan kun garanteres, hvis det bliver tilsluttet til et forskriftsmæssigt installeret beskyttelsesledersystem. Få i et tvivlstilfælde husets elektriske ledningsnet kontrolleret af en elektriker. Producenten kan ikke gøres ansvarlig for skader, som er forårsaget af en manglende eller afbrudt beskyttelsesleder.
- Tilslutningsmuligheder til ledningen:
- Du har enten mulighed for tilslutning til en gulvstikkontakt under apparatet, eller til en vægstikkontakt. Vær i dette tilfælde ubetinget opmærksom på, at trække ledningen således, at man ikke snubler over den, f.eks. under et tæppe eller i den medfølgende kabelkanal (K).

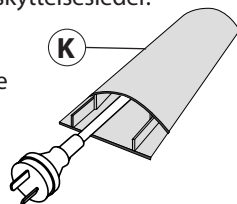

FARE

- ▶ IEC-stikket skal sættes fast i tilslutningsbøsningen på undersiden af apparatet, ellers er der brandfare.

4 Konstruktion og funktion

I dette kapitel får du vigtige henvisninger om apparatets konstruktion og funktion.

4.1 Samlet oversigt

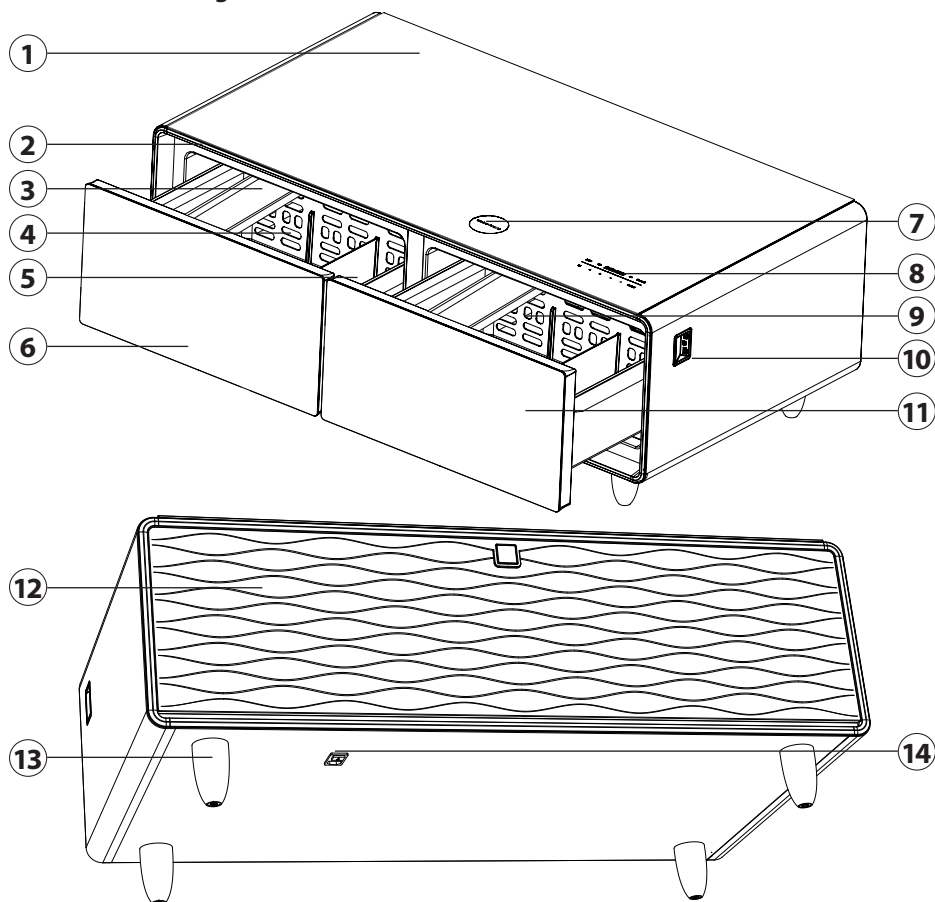

- | | |
|---------------------------|---------------------------------------|
| ① Glasoverflade | ⑧ Touch-betjeningspanel |
| ② LED-lysbjælke | ⑨ Skabsindre, højre rum |
| ③ forskydelig anvendelse | ⑩ 2x USB & 1x USB-C tilslutning |
| ④ Skabsindre; venstre rum | ⑪ højre køleskuffe |
| ⑤ Skillevæg | ⑫ Højtalerafdækning |
| ⑥ venstre køleskuffe | ⑬ Stillefod |
| ⑦ Trådløs ladestation | ⑭ Hovedafbryder og netstiktilslutning |

4.2 Driftselementer

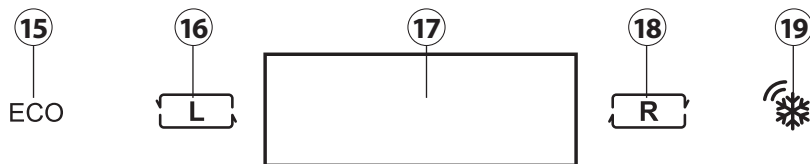

Betjeningslementer kølerum

- 15 Energisparemodus
- 16 Temperaturindstilling venstre rum
- 17 Display
- 18 Temperaturindstilling højre rum
- 19 Låseknop temperaturindstilling

Betjeningslementer sound bar

- 20 Lyd On / Off
- 21 Lydstyrke lavere
- 22 Lydstyrke højere
- 23 LED-lysbjælke On / Off
- 24 Klang- / lysprogram
- 25 Låseknop musikindstilling

HENVISNING

- Kølerum og sound bar deles om ét display.

4.3 Typeskilt



Typeskiltet med tilslutnings- og effektdata befinder sig på højre yderside af højre køleskuffe.

5 Betjening og drift

I dette kapitel får du vigtige henvisninger om betjening af apparatet. Overhold disse henvisninger for at undgå farer og beskadigelser!

5.1 Temperaturindstilling

1. Sæt netstikket i.
2. Tænd apparatet på hovedafbryderen (14).
3. Aktiver temperaturindstilling ved dobbeltklik på (❄️) knappen.
4. Im På displayet vises det aktuelt indstillede temperaturtrin på venstre og højre kølerum.
5. Ved tryk på (L) knappen kan temperaturen i venstre rum ændres. Du kan vælge temperaturer fra 3 til 8 °C.

6. Ved tryk på () knappen kan temperaturen i højre rum ændres. Du kan vælge temperaturer fra 6 til 12 °C. Desuden kan du slukke det højre kølerum, ved at stille det på „OFF“.
7. Ved tryk på (ECO) knappen, indstilles den aktuelt mest energibesparende temperaturindstilling. Denne indstilling er afhængig af apparatets omgivelsestemperatur.
8. Indstillingen bekræftes automatisk efter et par sekunder. For at foretage nye indstillinger, skal () knappen aktiveres igen ved dobbeltklik.
9. Når du åbner en af apparatets skuffer vises den aktuelt indstillede temperatur på displayet.







HENVISNING

- ▶ Ved den første brug kan det tage op til 24 timer, inden driftstemperaturen nås.
- ▶ Med en signallyd og rød blinkende belysning viser apparatet, hvis skuffen er for længe åben for at minde dig om, at lukke denne.
- ▶ Lad apparat arbejde 2 timer før du fylder det med fødevarer/drikkevarer/vin.
- ▶ Apparatet blev afprøvet under forudsætning af, at køleområderne var spisekammerum.
- ▶ Afvigende på lang sigt indstillede temperaturer, kan øge strømforbruget.
- ▶ Glasfladen har en maksimal belastningskapacitet på 200 kg.

5.2 Henvisninger til opbevaring af føde-/drikkevarer i apparatet

- Opbevar ikke føde-/drikkevarer i apparatet, som er let fordævelige ved lave temperaturer.
- Kom ikke varme føde-/drikkevarer i apparatet. Lad disse afkøle forinden.
- Flasker skal placeres sikkert, så disse ikke vælter ved åbning af skuffen.
- Du kan fjerne skillevægge i kølerum og flytte indsatser for at opbevare mange forskellige fødevarer.
- Det venstre og højre kølerum kan styres uafhængigt af hinanden. Tilpas temperaturen til de pågældende fødevarer.
- Overfyld ikke apparatet for ikke at forstyrre den interne luftcirkulation.



5.3 Sound bar indstilling via bluetooth

1. Aktiver musikindstilling ved dobbeltklik på () knappen.
2. Søg apparatet „T-BAR“ i din smartphone/tablet under Bluetooth-indstilling og forbind med apparatet.
3. Hvis din telefon forlanger en pairing- eller koblingskode, indtast 0000.
4. Efter vellykket pairing, arbejder sound baren som ekstern højttaler for din smartphone/tablet og du kan afspille din ønskede musik.
5. Bemærk, at () knappen ikke er aktiveret og øg lydstyrken på din smartphone/tablet.
6. Med knap () og () kan du indstille apparatets lydstyrke.
7. Indstillingen bekræftes automatisk efter et par sekunder. For at foretage nye indstillinger, skal () knappen aktiveres igen ved dobbeltklik.
8. Du kan slukke for musikken ved at aktivere () knappen med dobbeltklik og derefter holde den trykket.

HENVISNING

- ▶ Hvis Bluetooth-transmission ikke er mulig, melder en stemme, at forbindelsen blev afbrudt. Efter 5 minutter slettes og resettes Bluetooth-forbindelsen.
- ▶ Bluetooth-transmissionsafstanden er ca. 10 meter. Hvis du opholder dig uden for rækkevidde og vender tilbage til apparatet, oprettes Bluetooth-forbindelsen automatisk igen.

5.4 Indstilling af LED-lysbjælke

1. AAktiver musikindstilling ved dobbeltklik på () knappen.
2. Tryk på () knappen for at tænde lyset.
3. Hvis du vil slukke lyset igen, trykker du på () knappen igen.

5.5 Klang- og lysprogrammer

Apparatet har 5 forskellige klang- og lysprogrammer. Du kan vælge mellem program Pop, Jazz, Rock, Film og Auto.

Aktiver musikindstilling ved dobbeltklik og vælg det ønskede klang- / lysprogram ved at trykke på () knappen.

5.6 Opladning via USB og USB-C

Når apparatet er tændt, kan du oplade din smartphone, tablet og andre apparater via de to USB-tilslutninger og USB-C-tilslutningen.

5.7 Trådløs ladestation / Wireless charging

Læg din smartphone/tablet på den til trådløs opladning markerede flade.

HENVISNING

- ▶ Der kan kun oplades sådanne smartphones/tablets, som har en sådan funktion.
- ▶ Fjern om nødvendigt beskyttelsesetuiet fra din smartphone/tablet, hvis der ikke kan oprettes nogen forbindelse.
- ▶ Oplad ikke din smartphone/tablet samtidigt via USB-tilslutningen og den trådløse ladestation.

6 Rengøring og pleje

I dette kapitel får du vigtige henvisninger om apparatets rengøring og pleje.

6.1 Sikkerhedshenvisninger** FORSIGTIG**

Vær opmærksom på følgende sikkerhedshenvisninger inden du gør apparatet rent:

- ▶ Rengør den grundigt før du tager den i brug.
- ▶ Sluk apparatet inden rengøring og træk stikket ud af vægstikkontakten og tag alle flasker/fødevarer ud.

⚠ FORSIGTIG

- ▶ Vær opmærksom på USB-tilslutningerne på siden af apparatet. Rengør disse med en tør klud. Der må ikke bruges fugtige klude eller spray til rengøring af disse tilslutninger.
- ▶ Rengør ikke apparatet med spray/væske og stil ikke apparatet op i omgivelser, hvor apparatet kan blive vådt eller udsat for fugtighed. Der er fare for en kortslutning.
- ▶ Rengør ikke apparatet med hårde, slibende eller skurende rengøringsmidler, såsom ståluld eller lignende.

6.2 Rengøring

1. Træk netstikket ud af stikkontakten.
2. Fjern føde-/drikkevarer og tilbehør (indsatser/skillevægge) fra apparatet.
3. Rengør kun netstik- og USB-grænseflader med en tør blød klud.
4. Rengør apparatoverflader og kølerum med en blød klud og et neutralt rengøringsmiddel. Brug ikke varmt vand til rengøring.
5. Tør apparatet grundigt af efter rengøring.
6. Rengør skuffepakningen regelmæssigt for at sikre, at skuffen lukker korrekt. Brug kun vand til rengøring af skuffepakningen.

Skuffen kan tages ud af apparatet til rengøring.

1. Fjern indsats og skillevægge.
2. Træk skuffen ud og bevæg den opad og tilbage.
3. Rengør skuffe, indsatser und skillevægge med en blød klud.

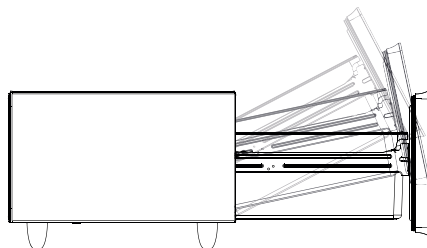
**6.3 Afrimning**

Apparatet har en automatisk afrimningsanordning. Kondenseret vand opsamles i en opsamlingsgskål og automatisk fordampet via kompressorens varme.

6.4 Flytning af dit apparat

Hvis du vil flytte apparatet til en anden plads, slukker du apparatet og trækker stikket ud af vægstikkontakt. Ryd indholdet ud af apparatet. Fjern skufferne eller klæb dem til med tape. Apparatet må maksimalt vippes 45 grader, ellers kan kølesystemet tage skade.

7 Fejlafhjælpning

I dette kapitel får du vigtige henvisninger om fejlfinding og fejlafhjælpning. Overhold disse henvisninger for at undgå farer og beskadigelser!

7.1 Sikkerhedshenvisninger**⚠ VORSICHT**

- ▶ Reparationer på elektriske apparater må kun udføres af fagfolk, som er undervist af producenten.
- ▶ Ved forkert udførte reparationer kan der opstå betydelig fare for brugeren og skader på apparatet.

7.2 Fejlårsager og afhjælpning

Følgende tabel hjælper ved lokalisering og afhjælpning af mindre fejl.

Fejl	Mulig årsag
Apparat fungerer ikke.	Ledning ikke sat i eller forkert spænding (strømnet).
	Sikring defekt eller sprunget.
Køleydelsen er utilfredsstillende hhv. apparatet når ikke længere den indstillede temperatur. Kompressor arbejder konstant.	Kontrollér temperaturindstilling.
	Omgivelserne kræver eventuel en anden indstilling.
	Skuffen blev åbnet for ofte eller blev ikke lukket helt.
	Skuffepakningen tætnes ikke tilstrækkeligt.
	Apparat er opstillet med utilstrækkelig afstand.
	Apparat er overfyldt.
	Ved den første brug kan det tage op til 24 timer, inden driftstemperaturen nås.
Vibrationer	Kontrollér om apparatet står lige.
Apparat støjer for meget.	Apparat står ikke lige.
	Komponenter er løse.
	Apparat berører væggen.
Skuffen lukker ikke korrekt.	Apparat står ikke lige.
	Pakning er slidt.
Betjeningsfelt uden visning. Knapper fungerer ikke.	Apparat er overfyldt.
	Kontakt kundeservice.
Kompressor starter ikke.	Kompressor starter ikke, hvis rumtemperaturen er lavere end den ønskede temperatur.
Dug på apparatets overflade.	Der danner sig især dug på glasfronten, når apparatet står i fugtige omgivelser. Dette resulterer af fugtigheden i luften, som kommer i berøring med apparatet. Tør dugen af med en blød klud.
Gurglende støj, som tyder på væske.	Lyd fra kompressoren, når den starter og stopper. Lyd fra kølemidlet i kølekredsløbet.
Kondensvand i køleskab.	Skuffen blev åbnet i længere tid eller flere gange i fugtige omgivelser. Hold skuffen lukket muligt længe.

HENVISNING

- Hvis du ikke kan løse problemet med de ovennævnte skridt, bedes du henvende dig til kundeservicen.

8 Bortskaffelse af det gamle apparat

Gamle elektriske og elektroniske apparater indeholder mange værdifulde materialer. De indeholder dog også skadelige stoffer, som var nødvendige for deres funktion og sikkerhed. Som restaffald eller ved forkert håndtering kan disse stoffer skade menneskers sundhed og miljøet. Bortskaf derfor under ingen omstændigheder dit gamle apparat som restaffald.



HENVISNING

- ▶ Vänd dig till på din bostadsort anordnat uppsamlingsställe för återlämning och återvinning av uttjänt elektrisk och elektronisk apparatur. Information finns hos din kommun eller din handlare.
- ▶ Se till att din uttjänta apparat förvaras barnsäkert tills den forslas bort.
- ▶ Drivmedlet inne i apparaten är brännbart. Avfallshanteringen av detta brandfarliga material måste ske i överensstämmelse med de nationella bestämmelserna.

8.1 Bortskaffelse af emballagen

Emballagen beskytter apparatet mod transportskader. emballeringsmaterialerne er valgt i henhold til miljøvenlige og bortskaffelsestekniske synspunkter og er derfor genanvendelige. Tilbageførsel af emballeringsmaterialer til materialerekredsløbet sparer råstoffer og nedsætter affaldsmængden. I Tyskland bortskaffes udtjente emballeringsmaterialer på indsamlingsstederne til genanvendelsessystemet »Grønne punkt«.



10 Garanti

På dette produkt yder vi 24 måneders garanti fra købsdatoen for mangler, som stammer fra produktions- eller materialefejl. Vores garanti gælder for Tyskland, Østrig og Nederlandene. Kontakt os venligst ved alle andre lande.

Dine lovpligtige garantikrav i henhold til § 437 ff BGB-E er ikke påvirket. Anvendelsen af dine lovmæssige rettigheder er gratis. Garantien dækker ikke skader, som er opstået på grund af forkert håndtering eller brug, samt mangler, som kun ubetydelig påvirker apparatets funktion eller værdi. Desuden er sliddele, transportskader, såfremt vi ikke er skyld i disse, samt skader, som er opstået på grund af reparationer, som ikke er udført af os udelukket fra garantien.

Dette apparat er konstrueret og dimensioneret til brug i den private husholdning. En eventuel erhvervs-mæssig brug er kun dækket af garantien i det omfang som kan sammenlignes med belastningen ved privat brug. Det er ikke beregnet til videregående, erhvervs-mæssig brug.

Ved berettigede reklamationer reparerer eller ombytter vi det defekte apparat med et fejlfrit apparat efter vores skøn. Åbenlyse mangler skal meldes senest 14 dage efter levering. Yderligere krav er udelukket.

Ved fremsættelse af et garantikrav bedes du henvende dig til os inden indsendelse af apparatet (altid med købsbevis). Vores kontaktdata („Garantiyder“) finder du forrest i denne betjeningsvejledning.

Sisällysluettelo

1	Käyttöohje	34
1.1	Tietoja käyttöohjeesta	34
1.2	Varoitukset	34
1.3	Vastuun rajoitus	34
1.4	Tekijänoikeudet.....	35
2	Turvallisuus	35
2.1	Määräysten mukainen käyttö.....	35
2.2	Yleisiä turvallisuusohjeita	36
2.3	Vaaran lähteet	37
2.3.1	Palovaara / palavien maeriaalien aiheuttama vaara / räjähdysvaara.....	37
2.3.2	Sähkövirran aiheuttama vaara.....	38
3	Käyttöönotto	38
3.1	Turvallisuusohjeet	38
3.2	Toimituksen sisältö ja tarkastus	38
3.3	Purkaminen pakkauksesta.....	39
3.4	Käyttöpaikkaa koskevat vaatimukset.....	39
3.5	Sähkökäyttöinen laite	40
4	Rakenne ja toiminta	41
4.1	Yleiskuva.....	41
4.2	Käyttöelementit	42
4.3	Arvokilpi	42
5	Toiminta ja käyttö	42
5.1	Lämpötila-asetus	42
5.2	Ohjeita ruoan/juomien säilyttämiseen laitteessa.....	43
5.3	Sound Bar -asetus Bluetoothilla.....	43
5.4	LED-valopalkin asetus.....	44
5.5	Ääni- ja valo-ohjelmat.....	44
5.6	Lataus USB:n ja USB-C:n kautta.....	44
5.7	Langaton latausasema / Wireless Charging.....	44
6	Puhdistaminen ja hoito	44
6.1	Turvallisuusohjeet.....	44
6.2	Puhdistus	45
6.3	Sulatus.....	45
6.4	Laitteen siirto.....	45
7	Häiriöiden poistaminen	45
7.1	Turvallisuusohjeet	45
7.2	Vian syyt ja korjaus.....	46
8	Käytöstä poistetun laitteen hävittäminen	47
8.1	Pakkauksen hävittäminen.....	47
9	Takuu	47

1 Käyttöohje

Lue tähän sisältyvät tiedot. Ne nopeuttavat tutustumista laitteeseen ja opit käyttämään sen kaikkia ominaisuuksia. Laitteesi palvelee sinua useita vuosia, kun käsittelet ja hoidat sitä asianmukaisesti. Toivotamme sinulle mukavia käyttöhetkiä.

1.1 Tietoja käyttöohjeesta

Tämä käyttöohje on osa Sound & Cool (jäljempänä laite). Käyttöohje sisältää laitteen käyttöönottoa, turvallisuutta, määräysten mukaista käyttöä ja hoitoa koskevia tärkeitä neuvoja. Käyttöohjeen on oltava aina käytettävissä laitteen lähellä.

Jokaisen henkilön, joka:

- ottaa laitteen käyttöön,
- käyttää,
- poistaa häiriöitä ja/tai
- puhdistaa on luettava ohjeet ja noudatettava niitä.

Säilytä käyttöohje ja anna se laitteen mukana seuraavalle omistajalle.

1.2 Varoitukset

Käyttöohjeessa käytetään seuraavia varoituksia:

VAARA

Tämän vaara-asteen varoituksella merkitään uhkaava vaarallinen tilanne. **Jos vaarallista tilannetta ei vältetä, seurauksena on kuolema tai vakava loukkaantuminen.**

- ▶ Vältä henkilöiden kuolema tai vakava loukkaantuminen noudattamalla varoituksen ohjeita.

VAROITUS

Tämän vaara-asteen varoituksella merkitään mahdollisesti vaarallinen tilanne. **Jos vaarallista tilannetta ei vältetä, seurauksena voi olla vakava loukkaantuminen.**

- ▶ Vältä henkilöiden vakava loukkaantuminen noudattamalla varoituksen ohjeita.

VARO

Tämän vaara-asteen varoituksella merkitään mahdollisesti vaarallinen tilanne. **Jos vaarallista tilannetta ei vältetä, seurauksena voi olla lievä tai keskivakava loukkaantuminen.**

- ▶ Vältä henkilöiden vakava loukkaantuminen noudattamalla varoituksen ohjeita.

HUOMAUTUS

Ohje sisältää lisätietoja, jotka helpottavat koneen käyttämistä.

1.3 Vastuun rajoitus

Kaikki tämän käyttöohjeen tekniset tiedot, tiedot ja asennus-, käyttö- ja hoito-ohjeet olivat painatettaessa ajantasaisia, ja ne on laadittu tähänastisten kokemustemme ja tietojen perusteella parhaan tietomme mukaan. Kaikki tämän käyttöohjeet tiedot, kuvat ja selostukset ovat tästä syystä sitoumustetta. Valmistaja ei vastaa vahingoista, joiden syynä on:

- Ohjeiden noudattamatta jättäminen
- Määräysten vastainen käyttö

- Väärät korjaukset
- Muiden kuin hyväksytyjen varaosien käyttö
- Laitteen tekniset muutokset, modifikaatiot

Laitteen muuttamista ei suositella, eikä takuu koske muutoksia. Käännökset teetetään ammattikäntäjillä. Emme vastaa käännösvirheistä, emme myöskään, vaikka käänsimme itse tai teksti käännettiin toimeksiannostamme. Alkuperäinen saksalainen teksti on yksin sitova.

1.4 Tekijänoikeudet

Tämä dokumentaatio on tekijänoikeusmääräysten alainen. CASO GmbH varaa kaikki oikeudet, myös fotomekaanista toistamista, kopiointia ja jakelua erityisillä menetelmillä (esim. tietojenkäsittely, tietovälineet ja tietoverkot) koskevat oikeudet. Oikeus sisällön muutoksiin ja teknisiin muutoksiin varataan.

2 Turvallisuus

Tässä luvussa on koneen käsittelyä koskevia tärkeitä turvallisuusohjeita.

Tämä laite turvallisuusmääräysten mukainen. Väärä käyttö voi kuitenkin johtaa henkilö- ja omaisuusvahinkoihin.

2.1 Määräysten mukainen käyttö

Tämä laite on tarkoitettu vain kotitalouksien sisäkäyttöön.

- elintarvikkeiden ja juomien jäädyttämiseen,
- musiikin soittamiseen,
- Mobiililaitteiden lataaminen USB:n, USB-C:n tai langattoman latauksen kautta

Tämä laite on tarkoitettu käytettäväksi kotitalouksissa ja vastaavilla käyttöalueilla, kuten

- henkilökunnan keittiötilat myymälöissä, toimistoissa ja muissa työtiloissa;
- maataloudessa sekä hotelleissa, motelleissa ja muissa majoitusliikkeissä;
- aamupalamajoituksissa.

Muu tai tätä laajempi käyttö on määräysten vastaista.

VAROITUS

Määräysten vastainen käyttö on vaarallista!

Laitteesta voi aiheutua vaaroja, kun laitetta käytetään määräysten vastaisesti ja/tai muulla tavoin.

- ▶ Käytä laitetta vain määräysten mukaisesti.
- ▶ Noudata käyttöohjeen toimintaohjeita.

Määräysten vastaisesta käytöstä johtuvia vaatimuksia ei oteta huomioon.

Laitteen käyttäjä on yksin vastuussa.

2.2 Yleisiä turvallisuusohjeita

HUOMAUTUS

Laitteen käyttö on turvallista, kun noudatat seuraavia yleisiä turvallisuusohjeita:

- ▶ Tarkasta näkyvät vauriot ennen laitteen käyttöä. Älä käytä vaurioitunutta laitetta.
- ▶ Jos laitteen verkkojohto on vaurioitunut, se on vaihdettava valmistajan tai sen huoltopalvelun tai vastaavan pätevyyden omaavan henkilön toimesta vaarojen välttämiseksi.
- ▶ Tätä laitetta voivat käyttää vähintään 8-vuotiaat lapset ja henkilöt, joiden fyysiset, sensoriset tai henkiset kyvyt ovat heikentyneet tai joilla ei ole riittävästi kokemusta tai tietoa, jos heitä valvotaan tai heitä on opastettu laitteen turvallisessa käytössä ja jos he ymmärtävät siihen liittyvät vaarat.
- ▶ Lapset eivät saa puhdistaa ja huoltaa laitetta.
- ▶ Laite ei ole lasten leikkikalua.
- ▶ Laite ja sen liitäntäjohto on pidettävä poissa alle 8-vuotiaiden lasten ulottuvilta.
- ▶ Älä tee mitään muutoksia laitteeseen tai verkkojohtoon. Anna korjaukset vain erikoiskorjaamon tehtäväksi, sillä väärin korjatut yksiköt vaarantavat käyttäjän. Huomioi myös oheiset takuuehdot.
- ▶ Vialliset osat on korvattava alkuperäisillä varaosilla. Turvallisuusvaatimukset täyttyvät vain käytettäessä näitä osia.
- ▶ Vedä laatikot ulos vedinsyvennyksistä. Varo sormiasi, etteivät ne jää laatikoiden ja laitteen väliin.
- ▶ Pistorasiaan on päästävä vapaasti käsiksi sen varalta, että laite on irrotettava verkosta nopeasti.
- ▶ Noudata seuraavia ohjeita elintarvikkeiden saastumisen välttämiseksi:
 - Jos jäähdityslokerot ovat auki pidemmän aikaa, lämpötila laitteen lokeroissa voi nousta huomattavasti.
 - Puhdista säännöllisesti pinnat, jotka voivat joutua kosketuksiin elintarvikkeiden kanssa.
 - Säilytä raakaa lihaa ja kalaa sopivissa astioissa jäähdityslokerossa.
 - Jos jääkaappi jää tyhjäksi pidemmäksi aikaa, sammuta laite, sulata se, puhdista se ja jätä ovi auki homeen muodostumisen välttämiseksi.

HUOMAUTUS

- ▶ Käytä laitetta vain käyttöohjeissa kuvatulla tavalla, jotta vältät väärinkäytöstä johtuvat mahdolliset loukkaantumiset.
- ▶ Älä käytä laitetta:
 - jos laite tai osia on vaurioitunut,
 - jos verkkojohto tai pistoke on vaurioitunut,
 - jos laite on pudonnut.
- ▶ Vedä virtajohto aina auki kelalta ennen käyttöä. Varmista tällöin, että terävät reunat tai kuumat esineet eivät vahingoita verkkojohtoa.
- ▶ Käytä laitetta ainoastaan alkuperäisten lisävarusteiden kanssa.

2.3 Vaaran lähteet**2.3.1 Palovaara / palavien maerialien aiheuttama vaara / räjähdysvaara****VAARA**

Jos laitetta ei käytetä oikein, on olemassa tulipalon tai räjähdysvaara sisällön syttymisen johdosta.



Noudata seuraavia turvallisuusohjeita palovaaran välttämiseksi: **Varoitus: Palovaara / palavien materiaalien aiheuttama vaara**

- ▶ Älä säilytä tässä laitteessa räjähdysalttiita aineita, kuten aerosolipakkauksia, joissa on syttyvää ponnekaasua.
- ▶ Laitteen sisällä oleva ponneaine on syttyvää.
- ▶ Laitteen jäähdytyspiiri ei saa vaurioitua.
- ▶ Älä käytä sähkölaitteita laitteen sisällä.
- ▶ Älä säilytä tässä laitteessa räjähdysalttiita aineita, kuten suihkepukkeja, joissa on syttyvää ponneainetta.
- ▶ Älä käytä mekaanisia laitteita tai muita keinoja sulatusprosessin nopeuttamiseksi.
- ▶ Älä koskaan puhdistaa laitetta tai sen osia helposti syttyvillä nesteillä. Syntyvät kaasut voivat aiheuttaa palovaaran tai räjähtää.
- ▶ Älä säilytä tai käytä bensiiniä tai muita syttyviä kaasuja tai nesteitä tämän laitteen tai muiden laitteiden lähellä. Kaasut voivat aiheuttaa palovaaran tai räjähtää.

VAARA

- ▶ Verkkopistoke on työnnettävä tukevasti laitteen alapuolella olevaan pistorasiaan, muutoin on olemassa tulipalon vaara.

2.3.2 Sähkövirran aiheuttama vaara

VAARA

Sähkövirran aiheuttama hengenvaara! Jännitteisten kaapeleiden tai komponenttien kanssa kosketuksiin joutuminen on hengenvaarallista!

Noudata seuraavia turvallisuusohjeita sähkövirran aiheuttaman vaaran välttämiseksi:

- ▶ Älä missään tapauksessa avaa laitteen koteloa. Sähköiskun vaara on olemassa, jos jännitteisiin liitännöihin kosketaan ja sähköistä ja mekaanista rakennetta muutetaan. Lisäksi laitteessa voi esiintyä toimintahäiriöitä.
- ▶ Laitetta ei saa ottaa käyttöön, jos liitäntäjohto tai pistoke on vaurioitunut, jos se on vioittunut, jos se ei toimi kunnolla tai jos se on pudonnut tai vahingoittunut. Jos liitäntäkaapeli tai pistoke on vaurioitunut, valmistajan tai sen huoltoliikkeen on vaihdettava se vaarojen välttämiseksi.

3 Käyttöönotto

Tässä luvussa on koneen käyttöönottoa koskevia tärkeitä ohjeita. Vältä vaarat ja vahingot noudattamalla ohjeita.

3.1 Turvallisuusohjeet

VAROITUS

- ▶ Pakkausmateriaaleja ei saa käyttää leikkimiseen. Tukehtumisen vaara.
- ▶ Koska laite on erittäin painava, kuljetukseen sekä paketista purkamiseen ja paikalleen asettamiseen tarvitaan kaksi henkilöä.

3.2 Toimituksen sisältö ja tarkastus

Laite toimitetaan vakiona seuraavien komponenttien kanssa:

- Sound & Cool
- 1 kaapelikanava
- 2 liikuteltavaa sisäkettä
- virtajohto
- 4 väliseinää
- käyttöohje

HUOMAUTUS

- ▶ Tarkasta toimituksen täydellisyys ja näkyvät vauriot.
- ▶ Ilmoita epätäydellinen toimitus tai puutteellisesta pakkauksesta tai kuljetuksesta aiheutuneet vauriot heti kuljetusyritykselle, vakuutusyhtiölle ja toimittajalle.

3.3 Purkaminen pakkauksesta

Kun haluat poistaa laitteen pakkauksesta, toimi seuraavasti:

- Poista laite laatikosta ja ota pois pakkausmateriaali sisä- ja ulkopuolelta.
- Pakkausmateriaali toimii laitteen alustana.
- Laitetta saa kallistaa enintään 45 astetta, muutoin jäähdytysjärjestelmä voi vaurioitua.
- Puhdista sisätila kädenlämpöisellä vedellä ja pehmeällä liinalla.
- Kytke laite verkkovirtaan vasta, kun olet odottanut vähintään kaksi tuntia, kytke se päälle, ja laita vasta sitten ruokaa tai juomaa laitteeseen.

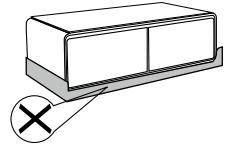
**3.4 Käyttöpaikkaa koskevat vaatimukset**

Käyttöpaikan on täytettävä seuraavat vaatimukset, jotta laite toimii turvallisesti ja oikein:

- Sijoita laite tasaiselle, vaakasuoralle lattialle, jolla on riittävä kantavuus myös silloin, kun jääkaappi on täynnä.
- Älä asenna laitetta paikkaan, johon kohdistuu suoraa auringonvaloa tai lähelle lämmönlähteitä (liesi, lämmitin, lämmityslaitteet jne.). Suora auringonvalo ja lämmönlähteet voivat vaikuttaa negatiivisesti energiankulutukseen ja jäähdytystehoon.
- Tämä jäähdytyslaite on tarkoitettu käytettäväksi ympäristön lämpötilassa 16-38 °C.
- Laite on suunniteltu vain sisäkäyttöön. Älä aseta sitä märkään tai erittäin kosteaan ympäristöön.
- Älä sijoita laitetta kuumaan ympäristöön tai palavan materiaalin läheisyyteen.
- Laite tarvitsee riittävän ilmavirran toimiakseen oikein. Jätä 45 cm vapaata tilaa laitteen ympärille.
- Älä sulje laitteen kotelon ilmanvaihtoaukkoja.
- Pistorasian on oltava helposti saatavilla, jotta virtajohto voidaan tarvittaessa irrottaa helposti.
- Tämän laitteen asennuksen ja kiinnityksen muihin kuin kiinteisiin asennuspaikkoihin (esim. laivoissa) saavat suorittaa vain siihen erikoistuneet yritykset/ammattilaiset, jos ne varmistavat laitteen turvallisen käytön edellytykset.
- Varmista energiansäästösyistä, että laitteen vetolaatikat/laatikot ovat kiinni käytön aikana.
- Säädä säätöjalat niin, että laite seisoo vaakatasossa.

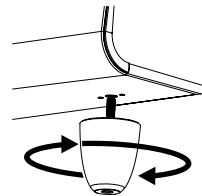

3.5 Sähkökäyttöinen laite

Seuraavat ohjeet on otettava huomioon, jotta sähkökäyttöinen laite toimii turvallisesti ja oikein:

- Kytke laite asianmukaisesti asennettuun pistorasiaan, jonka sähkötiedot vastaavat arvokilven tietoja.
- Laitteen saa kytkeä verkkovirtaan vain kolme metriä pitkällä, kelautumattomalla jatkojohdolla, jonka poikkileikkaus on 1,5 mm². Moniosaisten pistorasioiden käyttö on kielletty niihin liittyvän palovaaran vuoksi.
- Varmista, että virtajohto ei ole vahingoittunut eikä sitä aseteta kuumien tai terävien pintojen alle tai päälle. Älä taita virtajohtoa. Aseta virtajohto niin, ettet kompastu siihen.
- Laitetta ei ole suunniteltu käytettäväksi AC-DC-muuntimen kanssa.
- Pistorasia on suojattava 16 A:n katkaisijalla.
- Laitteen sähköturvallisuus on taattu vain, jos se on liitetty asianmukaisesti asennettuun suojajohdinjärjestelmään. Jos olet epävarma, anna pätevän sähköasentajan tarkastaa asennus. Valmistaja ei ole vastuussa puuttuvan tai katkenneen suojajohtimen aiheuttamista vahingoista.
- Virtajohdon liitännävaihtoehdot:
- Voit liittää laitteen joko laitteen alla olevaan lattiapistorasiaan tai seinäpistorasiaan. Varmista tässä tapauksessa, että johto asennetaan siten, että kompastuminen estyy, esim. maton alle tai käyttämällä mukana toimitettua kaapelikanavaa (K).

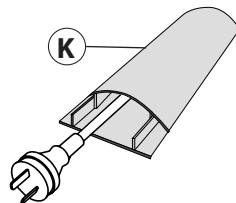

VAARA

- Verkkopistoke on työnnettävä tukevasti laitteen alapuolella olevaan pistorasiaan, muutoin on olemassa tulipalon vaara.

4 Rakenne ja toiminta

Tässä luvussa on tärkeitä tietoja laitteen rakenteesta ja toiminnasta.

4.1 Yleiskuva

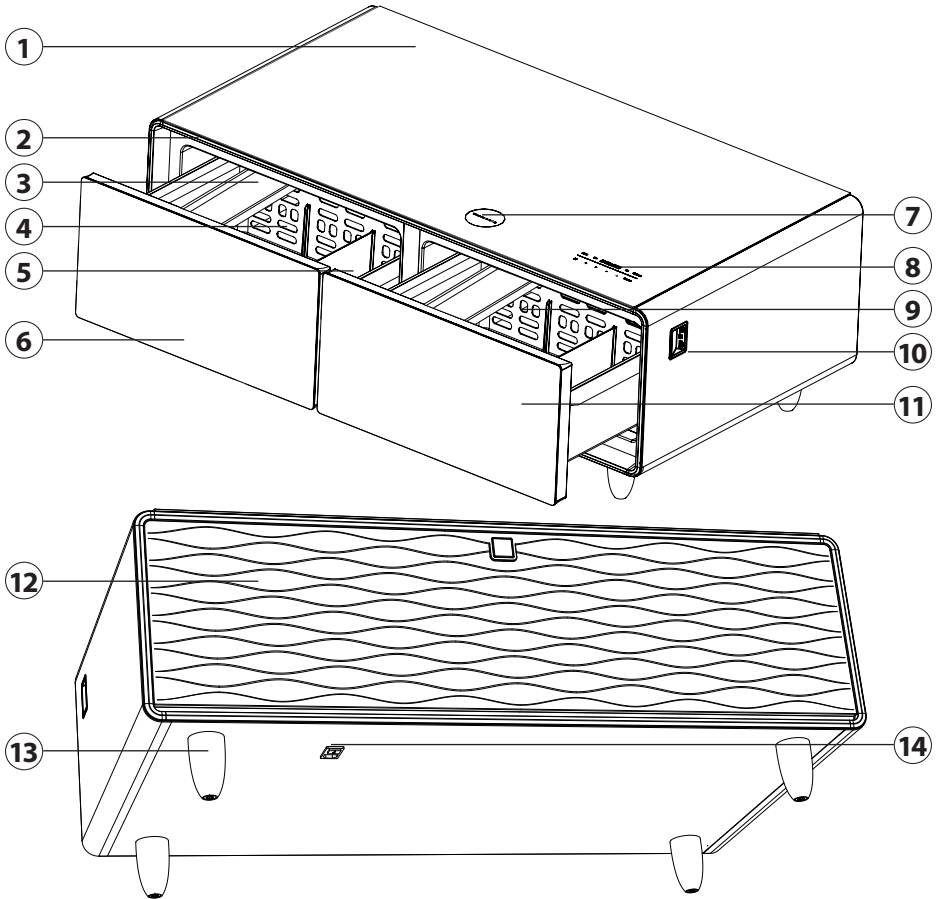

- | | |
|---------------------------|-------------------------------------|
| ① Lasipinta | ⑧ Kosketusohjauspaneeli |
| ② LED-valonauha | ⑨ Sisätila, oikeanpuoleinen lokero |
| ③ siirrettävä sisäke | ⑩ 2x USB- & 1x USB-C-liitäntä |
| ④ Sisätila; vasen lokero | ⑪ oikeanpuoleinen jäähdytyslaatikko |
| ⑤ Väliseinä | ⑫ Kaiuttimen suojus |
| ⑥ vasen jäähdytyslaatikko | ⑬ Säätöjalka |
| ⑦ Langaton latausasema | ⑭ Pääkytkin & verkkopistokeliitäntä |

4.2 Käyttöelementit

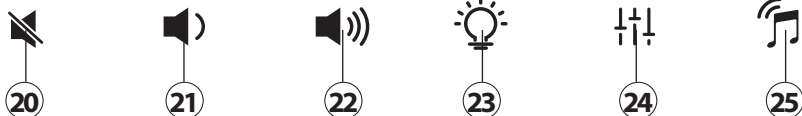
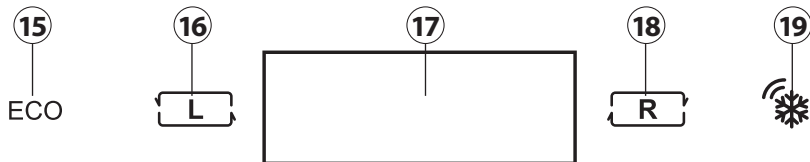

Jäähdytyslokeroiden säätimet

- 15 Energiensäästötila
- 16 Lämpötila-asetus vasen lokero
- 17 Näyttö
- 18 Lämpötila-asetus oikeanpuoleinen lokero
- 19 Avauspainike lämpötila-asetus

Sound Barin säätimet

- 20 Ääni päälle/pois
- 21 Äänenvoimakkuuden vähennys
- 22 Äänenvoimakkuuden lisäys
- 23 LED-valonauha päälle/pois
- 24 Ääni- / valo-ohjelma
- 25 Avauspainike musiikkiasetus

VAARA

► Jäähdytyslokerolla ja Sound Barilla on yhteinen näyttö.

4.3 Arvokilpi



Liitântä- ja suorituskykytiedot sisältävä arvokilpi sijaitsee oikeanpuoleisen jäähdytyslaitteen ulkopuolella.

5 Toiminta ja käyttö

Tämä luku sisältää tärkeitä tietoja laitteen käytöstä. Noudata ohjeita välttääksesi vaarat ja vahingot.

5.1 Lämpötila-asetus

1. Kytke verkkopistoke pistorasiaan.
2. Kytke laite päälle pääkytkimestä (14).
3. Aktivoi lämpötila-asetus kaksoisnapauttamalla näppäintä (❄️).
4. Näytössä näkyy vasemman ja oikean jäähdytyslokeron kulloinkin asetettu lämpötilataso.
5. Paina (L)-painiketta muuttaaksesi vasemman lokeron lämpötilaa. Voit valita lämpötilat 3-8 °C:n välillä.

6. Paina ()-painiketta muuttaaksesi oikean lokeron lämpötilaa. Voit valita lämpötilat 6-12 °C:n välillä. Voit myös kytkeä oikean jäähdytyslokeron pois päältä asettamalla sen asentoon "OFF".
7. Paina (ECO)-painiketta asettaaksesi nykyisen eniten energiaa säästävän lämpötila-asetuksen. Tämä asetus riippuu laitteen ympäristön lämpötilasta.
8. Asetus vahvistetaan automaattisesti muutaman sekunnin kuluttua. Uusien asetusten tekeminen edellyttää, että ()-painike aktivoidaan uudelleen kaksoisnapauttamalla.
9. Kun avaat laitteen laatikon, näytössä näkyy kulloinkin asetettu lämpötila.







HUOMAUTUS

- ▶ Kun laitetta käytetään ensimmäistä kertaa, voi kestää jopa 24 tuntia, ennen kuin käyttölämpötila on saavutettu.
- ▶ Laite ilmoittaa äänimerkillä ja punaisella vilkkuvalolla, kun laatikko on ollut liian kauan auki, ja muistuttaa sen sulkemisesta.
- ▶ Anna laitteen olla käynnissä kaksi tuntia ennen kuin laitat siihen ruokaa/juomia/viiniä.
- ▶ Laitetta testattiin olettaen, että jäähdytystilat ovat ruokakomeroita.
- ▶ Poikkeavat, eli pysyvästi tarkoitetut matalat lämpötilat voivat lisätä virrankulutusta.
- ▶ Lasipinnan kantavuus on enintään 200 kg.

5.2 Ohjeita ruoan/juomien säilyttämiseen laitteessa

- Älä säilytä laitteessa ruokia/juomia, jotka pilaantuvat helposti matalissa lämpötiloissa.
- Älä laita laitteeseen kuumia ruokia/juomia. Anna niiden jäähtyä ensin.
- Pullot on sijoitettava tukevasti, jotta ne eivät kaadu, kun laatikko avataan.
- Voit irrottaa väliseinät jäähdytettävistä osastoista ja siirtää sisäkköitä, jotta voit säilyttää monenlaisia elintarvikkeita.
- Vasenta ja oikeaa jäähdytyslokeroa voidaan ohjata toisistaan riippumatta. Mukava lämpötila kulloisellekin ruoalle.
- Älä täytä laitetta liikaa, jotta sisäinen ilmankierto ei esty.

5.3 Sound Bar -asetus Bluetoothilla

1. Aktivoi musiikkiasetus kaksoisnapauttamalla painiketta (.
2. Etsi älypuhelimesi/tablettisi Bluetooth-asetuksista laite „T-BAR“ ja muodosta yhteys laitteeseen.
3. Jos puhelin vaatii pariliitoskoodin, syötä 0000.
4. Onnistuneen kytkennän jälkeen Sound Bar toimii ulkoisena kaiuttimena älypuhelimelle/tabletille, ja voit toistaa haluamaasi musiikkia.
5. Varmista, että ()-painiketta ei ole aktivoitu, ja lisää älypuhelimien/tabletin äänen voimakkuutta.
6. Säädä laitteen äänenvoimakkuutta painikkeilla () ja (.
7. Asetus vahvistetaan automaattisesti muutaman sekunnin kuluttua. Uusien asetusten tekeminen edellyttää, että ()-painike aktivoidaan uudelleen kaksoisnapauttamalla.
8. Voit kytkeä musiikin pois päältä aktivoimalla ()-painikkeen kaksoisnapauttamalla ja pitämällä sitä sitten painettuna.

HUOMAUTUS

- ▶ Jos Bluetooth-lähetys ei ole mahdollista, ääni ilmoittaa, että yhteys on katkennut. Bluetooth-yhteys poistetaan ja nollataan viiden minuutin kuluttua.
- ▶ Bluetooth-lähetysetaisyys on n. kymmenen metriä. Kun olet kantaman ulkopuolella ja palaat laitteen luo, Bluetooth-yhteys muodostuu automaattisesti uudelleen.

5.4 LED-valopalkin asetus

1. Aktivoi musiikkiasetus kaksoisnapauttamalla painiketta (🎵).
2. Paina (☀️)-painiketta kytkeäksesi valon päälle.
3. Jos haluat sammuttaa valon, paina (🌑)-painiketta uudelleen.

5.5 Ääni- ja valo-ohjelmat

Laitteessa on viisi erilaista ääni- ja valo-ohjelmaa. Voit valita ohjelmista Pop, Jazz, Rock, Film ja Auto. Aktivoi musiikkiasetus kaksoisnapauttamalla ja valitse haluamasi ääni-/valo-ohjelma painamalla (🔼🔽)-painiketta.

5.6 Lataus USB:n ja USB-C:n kautta

Kun laite on kytketty päälle, voit ladata älypuhelimtasi, tablettiasi ja muita laitteita USB- ja USB-C-liitäntöjen kautta.

5.7 Langaton latausasema / Wireless Charging

Aseta älypuhelin/tabletti langattomalle lataukselle merkitylle alueelle.

HUOMAUTUS

- ▶ Vain sellaisten älypuhelinien/tablettien lataus on mahdollista, joissa on tällainen toiminto.
- ▶ Poista tarvittaessa älypuhelimien/tablettien suojakannet, jos yhteyttä ei saada muodostettua.
- ▶ Älä lataa älypuhelimia/tabletteja samanaikaisesti USB-liitäntään ja langattoman latausaseman kautta.

6 Puhdistaminen ja hoito

Tässä luvussa on laitteen puhdistamista ja huoltoa koskevia tärkeitä ohjeita. Noudattamalla ohjeita vältät laitteen vahingoittumisen väärän puhdistamisen seurauksena ja varmistat laitteen häiriöttömän toiminnan.

6.1 Turvallisuusohjeet**⚠️ VARO**

Ota huomioon seuraavat turvallisuusohjeet ennen kuin aloitat laitteen puhdistamisen:

- ▶ Puhdista se perusteellisesti ennen käyttöönottoa.
- ▶ Sammuta laite ennen puhdistusta, vedä pistoke irti seinäpistorasiasta ja poista kaikki pullot/elintarvikkeet.

VARO

- ▶ Huomioi USB-liitännät laitteen sivussa. Puhdista ne kuivalla liinalla. Näiden liitännöiden puhdistukseen ei saa käyttää kosteaa liinaa ja suihketta.
- ▶ Älä puhdista laitetta suihkeella/nesteellä äläkä aseta laitetta ympäristöön, jossa se voi kastua tai saada päällelleen kosteita roiskeita. On olemassa oikosulun vaaran.
- ▶ Älä puhdista laitetta kovilla, naarmuttavilla tai hankaavilla puhdistusaineilla, kuten teräsvillalla tai vastaavilla.

6.2 Puhdistus

1. Vedä verkkopistoke pistorasiasta.
2. Poista ruoat/juomat ja lisävarusteet (sisäkkeet/väliseinät) laitteesta.
3. Puhdista verkkopistoke ja USB-liitännät vain kuivalla pehmeällä liinalla.
4. Puhdista laitteen pinnat ja jäähdytyslokerot pehmeällä liinalla ja neutraalilla pesuaineella. Älä käytä puhdistukseen kuumaa vettä.
5. Kuivaa laite huolellisesti puhdistuksen jälkeen.
6. Puhdista laatikon tiiviste säännöllisesti varmistaaksesi, että laatikko sulkeutuu kunnolla. Käytä laatikon tiivisteen puhdistukseen vain vettä.

Laatikko voidaan irrottaa laitteesta puhdistusta varten.

1. EPoista sisäke ja väliseinät.
2. Vedä laatikko ulos ja liikuta sitä ylös ja taakse.
3. Puhdista laatikko, sisäkkeet ja väliseinät pehmeällä liinalla.

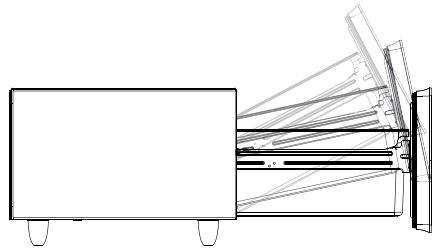
**6.3 Sulatus**

Laitteessa on automaattinen sulatuslaite. Kondensoitunut vesi kerätään keräysastiaan ja haihdutetaan automaattisesti kompressorin lämmön avulla.

6.4 Laitteen siirto

Jos haluat siirtää laitteen toiseen paikkaan, sammuta laite ja irrota se pistorasiasta. Ota laitteen sisältö ulos. Poista laatikot tai teippaa ne kiinni. Laitetta saa kallistaa enintään 45 astetta, muutoin jäähdytysjärjestelmä voi vaurioitua.

7 Häiriöiden poistaminen

Tässä luvussa on häiriöiden etsintää ja korjaamista tärkeitä ohjeita. Vältä vaarat ja vahingot noudattamalla ohjeita.

7.1 Turvallisuusohjeet**VARO**

- ▶ Vain valmistajan kouluttamat ammattihenkilöt saavat korjata laitetta.
- ▶ Virheelliset korjaukset voivat vaarantaa käyttäjän turvallisuuden ja vaurioittaa laitetta.

7.2 Vian syyt ja korjaus

Seuraava taulukko auttaa pienempien vikojen paikallistamisessa ja korjaamisessa.

Häiriö	Mahdollinen syy
Laite ei toimi.	Johtoa ei ole kytketty tai väärä jännite (sähköverkossa). Sulake on viallinen tai palanut.
Jäähdytysteho ei ole tyydyttävä tai laite ei enää saavuta asetettua lämpötilaa. Kompressori ei lakkaa toimimasta.	Tarkista lämpötila-asetus. Ympäristö vaatii mahdollisesti toisen asetuksen. Laatikko avataan liian usein tai sitä ei ole suljettu kokonaan. Laatikon tiiviste ei tiivistä riittävästi. Laitteen ympärillä ei ole riittävästi tilaa. Laite on liian täynnä. Kun laitetta käytetään ensimmäistä kertaa, voi kestää jopa 24 tuntia, ennen kuin käyttölämpötila on saavutettu.
Tärinät	Tarkista, että laite on vaakatasossa.
Laite on liian äänekäs.	Laite ei ole vaakatasossa. Komponentteja on irrallaan. Laite koskettaa seinää. Laite ei ole vaakatasossa.
Laatikko ei sulkeudu oikein.	Tiiviste on kulunut. Laite on liian täynnä.
Ohjauspaneelissa ei näy mitään. Painikkeet eivät toimi.	Ilmoita asiakaspalveluun.
Kompressori ei käynnisty.	Kompressori ei käynnisty, jos huoneen lämpötila on matalampi kuin haluttu lämpötila.
Kastetta laitteen pinnalla.	Lasiin muodostuu kastetta etenkin, jos laite on kosteassa ympäristössä. Se johtuu laitteen kanssa kosketuksiin joutuvan ilman kosteudesta. Pyyhi kaste pois pehmeällä liinalla.
Nesteeseen viittaava pulputtava ääni.	Kompressorin ääni, kun se käynnistyy tai lakkaa toimimasta. Jäähdytysaineen ääni jäähdytyspiirissä.
Kondensaatio jääkaapissa.	Kosteassa ympäristössä laatikko on avattu pitkäksi aikaa tai sitä on avattu toistuvasti. Pidä laatikko mahdollisimman pitkään suljettuna.

HUOMAUTUS

- Jos et saa korjattua ongelmaa näiden ohjeiden mukaan, ota yhteys huoltoon.

8 Käytöstä poistetun laitteen hävittäminen

Sähkö- ja elektroniikkalaitteet sisältävät usein arvokkaita materiaaleja. Ne sisältävät myös toiminnan ja turvallisuuden edellyttämiä haitallisia aineita. Ne voivat väärin hävitettynä tai käsiteltynä vahingoittaa ihmisten terveyttä ja ympäristöä. Älä hävitä laitetta sekajätteen mukana.



HUOMAUTUS

- ▶ Käytä hyväksi asuinpaikkasi sähkö- ja elektroniikkaromun vastaanottopistettä. Kysy tarvittaessa lisätietoja jäteyritykseltä tai laitteen myyjältä.
- ▶ Säilytä laite turvallisesti ennen kuljettamista pois. Irrota ovi ja jätä hyllyt sisään, jotta lapset eivät pääse helposti kiivetä sisälle.
- ▶ Laitteen sisällä oleva ponneaine on syttyvää. Tämä syttyvä materiaali on hävitettävä kansallisten määräysten mukaisesti.

8.1 Pakkauksen hävittäminen

Pakkaus suojaa laitetta kuljetusvaurioilta. Pakkausmateriaaleja valittaessa on otettu huomioon ympäristö ja hävittäminen, ja materiaalit ovat siksi kierrätyskelpoisia. Pakkauksen palauttaminen materiaalikiertoon säästää raaka-aineita ja vähentää jätteiden määrää. Toimita tarpeettomat pakkausmateriaali kierrätykseen.



9 Takuu

Tälle tuotteelle myönämme 24 kuukauden takuun ostopäivästä alkaen valmistus- tai materiaalivirheistä johtuville virheille. Takuumme koskee Saksaa, Itävaltaa ja Alankomaita. Jos kyse on jostakin muusta maasta, otathan meihin yhteyttä.

Saksan siviilioikeuslakikirjan § 437 ff. mukaiset lakisääteiset takuuvaatimukset pysyvät muuttumattomina. Lakisääteisten virheoikeuksien vaatiminen on sinulle maksutonta. Takuu ei kata asiattoman käsittelyn tai käytön aiheuttamia vaurioita tai puutteita, jotka vaikuttavat vain vähäisesti laitteen toimintaan tai arvoon. Lisäksi takuun ulkopuolelle jäävät kuluvat osat, kuljetusvauriot, sikäli kuin emme ole niistä vastuussa, sekä vahingot, jotka ovat aiheutuneet muista kuin meidän suorittamistamme korjauksista.

Tämä laite on suunniteltu ja tarkoitettu yksityiskäyttöön (kotitalouskäyttö). Takuu kattaa kaupallisen käytön vain siltä osin kuin sitä voidaan verrata yksityiskäyttöön. Sitä ei ole tarkoitettu muuhun, kaupalliseen käyttöön.

Perusteltujen reklamaatioiden sattuessa korjaamme harkintamme mukaan viallisen laitteen tai vaihdamme sen virheettömään laitteeseen. Ilmeisistä virheistä tulee ilmoittaa 14 päivän kuluessa toimituksesta. Muut vaatimukset ovat poissuljettuja.

Kun haluat esittää takuuvaatimuksen, ota meihin yhteyttä ennen laitteen palauttamista (aina ostokuitti mukaan!). Löydät yhteystietomme ("takuun antaja") tämän käyttöohjeen alusta.

CASO GmbH

Raiffeisenstraße 9 | D-59757 Arnsberg

Service-Hotline International:

Tel.: +49 (0) 29 32 / 80 55 4 – 99 | Fax: +49 (0) 29 32 / 80 55 4 – 77

eMail: kundenservice@caso-design.de | Internet: www.caso-design.de