

# COOK & BAKER

BY IMERCO

## AIRFRYER

### BRUGSANVISNING

Læs denne manual omhyggeligt,  
før du tager apparatet i brug,  
og gem den til senere brug.

Model: 100422893



---

COOK & BAKER

# AIRFRYER

## BRUGSANVISNING

### VIGTIGE SIKKERHEDSANVISNINGER

**Læs alle instruktionerne, før du bruger apparatet, og gem brugsanvisningen til senere brug.**

**Ved brug af elektriske apparater skal grundlæggende sikkerhedsforanstaltninger altid følges for at reducere risikoen for brand, elektrisk stød og/eller personskade, herunder følgende:**

#### Læs alle instruktioner

1. Apparatet er ikke beregnet til brug af personer (herunder børn) med nedsatte fysiske, sensoriske eller mentale evner eller manglende erfaring eller viden, medmindre de er under opsyn af og er blevet instrueret i brugen af apparatet af en person, der er ansvarlig for deres sikkerhed.
2. Børn skal være under opsyn for at sikre, at de ikke leger med apparatet.
3. Rør ikke ved apparatets varme overflader. Tag i stedet fat i apparatets håndtag eller greb. Brug ovnhandsker eller grydelapper.
4. Apparatet, ledningen og stikket må ikke ned-sænkes i vand eller anden væske, da det kan medføre risiko for elektrisk stød.
5. Tag stikket ud af stikkontakten, når apparatet ikke er i brug, og før det rengøres. Lad apparatet køle af, før du monterer eller afmonterer dele, og før rengøring af apparatet.
6. Apparatet må ikke anvendes, hvis ledningen eller stikket er beskadiget, hvis apparatet ikke fungerer normalt, eller hvis apparatet har været tabt eller er beskadiget på nogen måde. Udskiftning og reparation af ledningen skal udføres af producenten, forhandleren eller en autoriseret reparatør for at undgå fare. Undersøgelser, reparationer og mekaniske justeringer må kun foretages af en autoriseret reparatør.
7. Apparatet må ikke anvendes udendørs, eller mens det står på en våd overflade.
8. Brug af tilbehør, der ikke anbefales eller forhandles af producenten af apparatet, kan forårsage brand, elektrisk stød eller personskade.
9. Ledningen må ikke hænge ud over en bordkant og må ikke komme i kontakt med varme overflader.
10. Apparatet må ikke anbringes på eller i nærheden af tændte gasblus eller elektriske varmeplader eller i en opvarmet ovn.
11. Udvis meget stor forsigtighed, hvis du skal flytte et apparat, der indeholder varm olie eller anden væske.
12. Apparatet må kun anvendes til sit tilsigtede formål.
13. For at afbryde strømmen skal du først trykke på tænd/sluk-knappen. Tag derefter stikket ud af stikkontakten.
14. Apparatet må ikke anbringes op ad en væg eller tæt på andre apparater. Der skal være mindst 35 cm fri luft omkring apparatet, når det er i brug.
15. Apparatets ventilationsåbninger må ikke til-dækkes, når apparatet er i brug.
16. **FORSIGTIG: VARM OVERFLADE!**  
Apparatets overflader kan blive meget varme, når apparatet er i brug.
17. Sørg for, at kurven er fastgjort i skuffen – kurvens håndtag skal føres helt ned i hakket øverst i skuffen. Det skal sige klik.
18. Sørg altid for, at kurvens håndtag er korrekt fastgjort i skuffen, og at skuffen er skubbet helt ind i apparatet, når apparatet er i brug.

**BEMÆRK:** Airfryer'en kan kun tændes, hvis skuffen er skubbet helt ind i apparatet.







**FORSIGTIG:** Efter brug er kurven, skuffen og de tilberedte fødevarer meget varme. Vær meget forsigtig, når du håndterer den varme skuffe/kurv.

#### KUN TIL BRUG I PRIVATE HUSHOLDNINGER

# OVERSIGT OVER APPARATET

## AIRFRYER

1. Betjeningspanel
2. Luftudtag
3. Ledning og stik
4. Skuffe
5. Kurv
6. Håndtag

-  Tænd/sluk-knap
-  Start/pause-knap
-  Knap til indstilling af tid og temperatur
-  Indikator for opvarmning
-  Påmindelse om omrystning
-  Menuknap

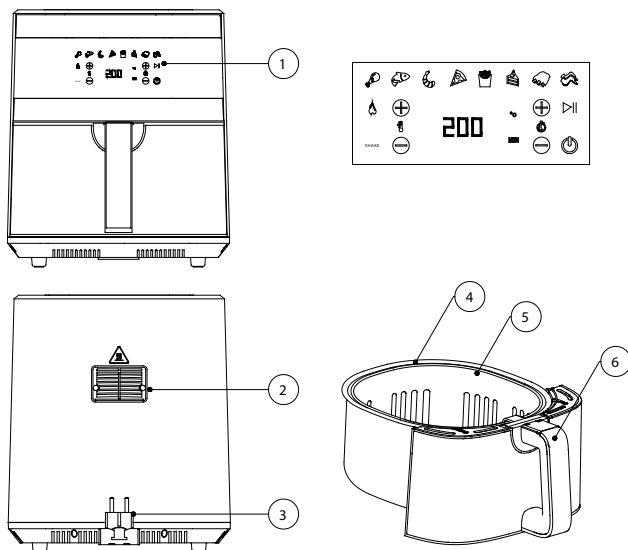

# AIRFRYER

## BRUGSANVISNING

### FØR IBRUGTAGNING



1. Fjern alle emballagematerialer, klistermærker og etiketter.
2. Rengør kurven og skuffen med varmt vand, lidt opvaskemiddel og en blød svamp (ikke en skuresvamp). Brug ikke skuremidler eller skuresvampe, da de vil beskadige apparatet.  
**BEMÆRK:** Disse dele (skuffe og kurv) kan også vaskes i opvaskemaskine.
3. Aftør apparatet ind- og udvendigt med en blød, fugtig klud, og tør det omhyggeligt af igen.
4. **Selve airfryer'en må ikke nedsænkes i vand.**

**BEMÆRK:** Der må ikke fyldes olie eller friture i skuffen, da dette apparat fungerer ved hjælp af varmluft.

### KLARGØRING

1. Anbring airfryer'en på en stabil, vandret overflade. Apparatet må ikke anbringes på overflader, der ikke er varmebestandige.
2. Anbring kurven i skuffen, og skub skuffen ind i airfryer'en.
3. Sørg for, at ledningen kan nå hen til en stikkontakt, og at der er tilstrækkelig luftcirkulation omkring apparatet.

### SÅDAN ANVENDES APPARATET

1. Træk forsigtigt skuffen ud af airfryer'en ved at trække i kurvens håndtag.
2. Anbring de fødevarer, der skal tilberedes, i kurven.  
**BEMÆRK:** Der må ikke fyldes mere i kurven end det angivne maksimumniveau.
3. Skub skuffen tilbage ind i airfryer'en. Skuffen må ikke bruges uden kurven.  
**FORSIGTIG:** Rør ikke ved skuffen under og nogen tid efter brug, da den bliver meget varm. Skuffen må kun håndteres ved at tage fat i håndtaget.  
**BEMÆRK:** Apparatet fungerer ikke, hvis skuffen ikke er skubbet helt ind i apparatet.
4. Sæt stikket i en stikkontakt. Tænd/sluk-knappen  begynder at lyse rødt. Hold tænd/sluk-knappen nedtrykket i 3 sekunder. Betjeningspanelet, tænd/sluk-knappen, startknappen og menuknappen begynder at lyse hvidt. På displayet står der 15 minutter og 180° C, hvilket er standardindstillingen. Indstil tid og temperatur. Tryk på knapperne for at indstille tilberedningstiden og -temperaturen afhængigt af de fødevarer, der skal tilberedes. (Se afsnittet "Indstillinger" for at finde den korrekte temperatur og tilberedningstid).
5. Tryk på startknappen  for at starte tilberedningen.  
**BEMÆRK:** Hvis apparatet ikke betjenes i 5 minutter, slukker det automatisk. Hvis det sker, skal du holde tænd/sluk-knappen  nedtrykket i 3 sekunder for at tænde det igen.
6. Under tilberedning kan du trykke på pauseknappen for midlertidigt at stoppe tilberedningen. Uret stopper og viser den tilbageværende tid. Tryk på knappen igen for at fortsætte tilberedningen.
7. Tryk på menuknappen for at vælge et af de praktiske standardprogrammer. På den måde kan du indstille apparatet med et enkelt tryk, hvilket gør apparatet meget brugervenligt. Displayet viser programmerne med lysende symboler:



Pomfritter: 200° C - 18 min.



Fisk: 180° C - 23 min.



Kyllingelår: 200° C - 28 min.



Rejer: 160° C - 10 min.



Bøf: 180° C - 17 min.



Kage: 160° C - 18 min.



Pizza: 180° C - 12 min.



Kyllingevinger: 180° C - 23 min.

**BEMÆRK:** De forprogrammerede indstillinger svarer til ca 1 portion. Fylder man eksempelvis kurven med pomfritter, skal tilberedningen gentages eller manuelt indstilles til længere tid.

Afhængigt af fødevarermængde i airfryer er det altid en god idé at holde øje med, om maden har fået nok.

Indstillinger kan ændres ved at trykke på indstillingsknapperne for tid og temperatur. Bekræft programmet ved at trykke på startknappen.

- Træk skuffen ud af apparatet ved at tage fat i håndtaget. Apparatet stopper automatisk, når skuffen trækkes ud. Ryst fødevarerne, og skub derefter skuffen tilbage i airfryer'en. Apparatet fortsætter automatisk tilberedningen.
- Tryk på pauseknappen for først at sætte apparatet på pause. Træk skuffen ud af apparatet, ryst fødevarerne, og skub skuffen tilbage i airfryer'en. Tryk på pauseknappen igen for at fortsætte tilberedningen.

**FORSIGTIG: Pas på ikke at trykke på udløserknappen på kurvens håndtag, mens du ryster fødevarerne.**

**Tip:** Du kan tage kurven ud af skuffen for at reducere vægten. Det gør du ved at trække skuffen ud af apparatet, anbringe den på en varmebestandig overflade og trykke på udløserknappen på håndtaget.

8. Apparatet bipper tre gange, når tilberedningstiden er gået. Det betyder, at maden er færdig. Træk skuffen ud af apparatet, og anbring den på en varmebestandig overflade.

**BEMÆRK:** Hvis apparatet ikke betjenes i 5 minutter, efter at tilberedningen er færdig, slukker det automatisk.

9. Kontrollér, om fødevarerne er tilberedt korrekt. Hvis de ikke er helt færdige, skal du skubbe skuffen ind i airfryer'en igen og indstille tilberedningstiden til et par minutter på samme temperatur.
10. Små fødevarer som pomfritter fjernes nemmest ved at trykke på udløserknappen til kurven og løfte kurven ud af skuffen. Tøm indholdet i kurven over i en skål eller ud på en tallerken.

Storre eller skrøbelige fødevarer kan løftes ud af kurven med et passende køkkenredskab og anbringes i en skål eller på en tallerken.

**BEMÆRK:** Kurven må ikke vendes med bunden i vejret, mens den stadig er fastgjort i skuffen, da eventuel fedt og olie, som har samlet sig i bunden af skuffen, vil løbe ud over fødevarerne.

**FORSIGTIG:** Efter tilberedning i apparatet er kurven, skuffen og de tilberedte fødevarer meget varme. Vær meget forsigtig, når du håndterer skuffen og kurven.

# AIRFRYER

## BRUGSANVISNING

### TIP

Mindre ingredienser skal som regel tilberedes en smule kortere tid end større ingredienser.

Du får de bedste resultater med mindre fødevarer som f.eks. pommfritter, løgringe og kyllingenuggets ved at ryste kurven halvvejs gennem tilberedningen, så fødevarerne bliver rystet rundt og fordelt i kurven. Det kan forhindre, at fødevarerne bliver ujævnt tilberedt.

Tilsæt en smule olie til rå kartofler for at gøre dem ekstra sprøde. Steg fødevarerne i airfryer'en inden for få minutter, efter at du har tilsat olien.

Meget fedtholdige fødevarer såsom pølser må ikke tilberedes i airfryer'en.

Fødevarer, der kan tilberedes i ovn, kan også tilberedes i airfryer'en.

Med pommfritter får du de bedste resultater, hvis du tilbereder 500 gram ad gangen.

Denne airfryer er også særdeles velegnet til genopvarmning af mad. For at genopvarme mad skal du indstille temperaturen til 150 °C og opvarme det i op til 10 minutter.

### INDSTILLINGER

Tabellen herunder hjælper dig med at vælge indstillinger afhængigt af typen af fødevarer.

**BEMÆRK:** Disse indstillinger er kun anbefalinger. Indstillingen af tilberedningstiden skal tilpasses efter størrelsen og formen på de fødevarer, du vil tilberede.

Ingredienser	Min. til maks. mængde (gram)	Tid (minutter)	Temperatur (° C)	Tip
Tynde frosne pommfritter	300 - 500	13 - 20	200	Ryst undervejs
Tykkede frosne pommfritter	300 - 500	15 - 20	200	Ryst undervejs
Frosne kyllingenuggets	250 - 500	20 - 25	180	Ryst undervejs
Panerede kyllingestykker	300 - 600	10 - 15	180	Ryst undervejs
Rejer	200 - 400	8 - 12	160	Ryst undervejs
Frossen bøf	350 - 700	16 - 22	180	Vend undervejs
Kotelet	250 - 600	15 - 20	180	Vend undervejs
Croissant	240 - 480	15 - 20	160	Ryst undervejs
Bøf	250 - 600	17 - 20	180	Vend undervejs

## RENGØRING OG VEDLIGEHOLDELSE

Apparatet skal rengøres, hver gang det har været i brug, og før det sættes til opbevaring. Skuffen og kurven er beklædt med en keramisk belægning. Derfor må du ikke bruge køkkenredskaber af metal, skurepulver, skuresvampe eller lignende, da det kan beskadige belægningen. Kurven og skuffen kan også vaskes i opvaskemaskine.

1. Tag stikket ud af stikkontakten, og lad apparatet køle helt af. Hvis du tager skuffen ud af apparatet, koler det hurtigere af.
2. Tør ydersiden af apparatet af med en fugtig klud. Selve apparatet må ikke nedsænkes i vand eller andre væsker, og det må ikke skylles under rindende vand.
3. Rengør skuffen og kurven med varmt vand, lidt opvaskemiddel og en blød svamp (ikke en skuresvamp).

**Tip:** Hvis der sidder fastbrændte madrester på kurven eller i bunden af skuffen, skal du fylde skuffen med varmt vand tilsat lidt opvaskemiddel. Anbring kurven i skuffen, og lad kurven og skuffen stå i blød i ca. 10 minutter.

4. Apparatets inderside rengøres med varmt vand og en blød svamp (ikke en skuresvamp).
  5. Varmelegemet rengøres med en fugtig klud eller en rensebørste for at fjerne eventuelle madrester.
  6. Sørg for, at alle dele er rene. Tør dem grundigt, før apparatet sættes til opbevaring.
- Apparatet må aldrig sættes til opbevaring, mens det stadig er varmt eller vådt.**
7. Apparatet skal opbevares i æsken eller på et rent og tørt sted.

## TEKNISKE SPECIFIKATIONER

Spænding og frekvens	220 - 240 V, 50/60 Hz
Varmeeffekt	1700 W
Temperaturinterval	40 - 200 ° C (i trin på 5 grader)
Tidsinterval	1 - 60 minutter (i trin på 1 minut)
Skuffens kapacitet	6,5 liter
Kurvens kapacitet	5 liter

# AIRFRYER

## BRUGSANVISNING

### REKLAMATIONER

Reklamationsret i henhold til gældende lovgivning. Maskinafstemplet kassebon/købskvittering med købsdato skal vedlægges i tilfælde af reklamation. Ved reklamation skal apparatet indleveres i den nærmeste Imerco butik.

### OPLYSNINGER OM BORTSKAFFELSE

Elektriske apparater og batterier må ikke smides ud sammen med andet usorteret husholdningsaffald. Det skal afleveres separat.

Kontakt kommunen for oplysninger om lokale indsamlingsmuligheder. Hvis elektriske apparater og batterier smides på en losseplads, kan farlige stoffer sive ned i grundvandet og ende i fødekæden til fare for menneskers helbred.

Når man udskifter gamle apparater med nye, er forhandleren forpligtet til at tage det gamle apparat tilbage uden beregning med henblik på korrekt bortskaffelse.



Produceret af: Imerco A/S, Smedeholm 16, DK-2730 Herlev