

TIMM VLADIMIR

• KITCHEN •

BRUGSANVISNING

100425194

VAKUUMPAKKER AUTOMATISK

Læs brugsanvisningen grundigt før brug af
apparatet, og gem den til senere brug.



KUN BEREGNET TIL PRIVAT BRUG

VAKUUMPAKKER

INTRODUKTION

Tak, fordi du har valgt et produkt fra Imerco. Du har købt et kvalitetsprodukt, som overholder alle gældende standarder i EU i forhold til funktion og sikkerhed. Vi anbefaler, at du overholder nedenstående anvisninger, således at du behandler dit produkt korrekt og dermed opnår en lang levetid på produktet.

Du bedes læse brugervejledningen grundigt igennem og især være opmærksom på sikkerhedsanvisningerne, før du tager produktet i brug. Gem denne brugervejledning sammen med produktet, så alle brugere kan slå op i den, når de bruger produktet.

GENERELLE SIKKERHEDSANVISNINGER

- Forkert brug af produktet kan give skader på personer og ting.
- Brug kun produktet til det, det er beregnet til. Producenten påtager sig intet ansvar for skader i forbindelse med forkert brug eller håndtering.
- Anbring altid produktet på et tørt, plant og stabilt underlag med god afstand til bordkanten eller tilsvarende.
- Produktet er udelukkende beregnet til husholdningsbrug. Produktet er ikke beregnet til erhvervsmæssig brug.
- Produktet må kun tilsluttes 220-240 V~/50-60 Hz.
- Produktets motor/elektronik, ledning eller stik må ikke nedsænkes i vand, og motoren/elektronikken må ikke komme i kontakt med vand.
- Rør aldrig ved produktet, ledningen eller stikket med våde eller fugtige hænder.
- Produktet må ikke udsættes for direkte sollys, høje temperaturer, høj fugtighed, støv eller korroderende stoffer.
- Gå ikke fra produktet, når det er tændt.
- Produktet skal altid være under opsyn, når det er i brug. Børn skal altid være under opsyn, når de anvender produktet, for at sikre, at de ikke leger med apparatet. Produktet er ikke legetøj.
- Produktet kan have skarpe dele og skal derfor opbevares utilgængeligt for børn.
- Brug kun det tilbehør, der følger med produktet, eller som anbefales af producenten.
- Produktet må ikke anvendes af personer med nedsat følsomhed, fysisk eller psykisk

TIMM VLADIMIR

• KITCHEN •

handicap, eller personer, som ikke kan betjene produktet, medmindre de er under opsyn eller instrueres af en person, som er ansvarlig for deres sikkerhed.

LEDNING OG STIK

- Ledningen må ikke hænge ud over kanten.
- Ledningen og produktet skal holdes på afstand af varmekilder, varme genstande og åben ild.
- Tag stikket ud af stikkontakten før rengøring, og hvis produktet ikke er i brug. Træk ikke i ledningen, når stikket tages ud af stikkontakten, men tag fat om selve stikket.
- Sørg for, at ledningen er rullet helt ud.
- Kontrollér jævnligt, at ledningen og stikket ikke er beskadiget, og undlad at bruge produktet, hvis dette er tilfældet, eller hvis det har været tabt på gulvet, tabt ned i vand eller på anden måde er blevet beskadiget.
- Hvis produktet eller stikket er beskadiget, skal produktet ses efter, og det skal om nødvendigt repareres af en autoriseret reparatør.

Forsøg aldrig at reparere produktet selv. Kontakt butikken for at finde ud af, om det er en reparation, der falder ind under garantien. Garantien ophæves, hvis du forsøger at reparere produktet selv.

REGLER FOR KLAGER, GARANTIEN GÆLDER IKKE

- Hvis ovenstående ikke overholdes.
- Hvis der er forsøgt uautoriseret reparation eller modifikation af produktet.
- Hvis produktet er blevet håndteret forkert eller udsat for hård behandling eller andre former for skade.

SPECIFIKATIONER

Spænding	220-240 V AC
Mærkefrekvens	50/60 Hz
Effekt	120 W
Maksimal forseglingsbredde	300 mm (11,81 tommer)

TIMM VLADIMIR

• KITCHEN •

VAKUUMPAKKER

KEND DIN VAKUUMFORSEGLER

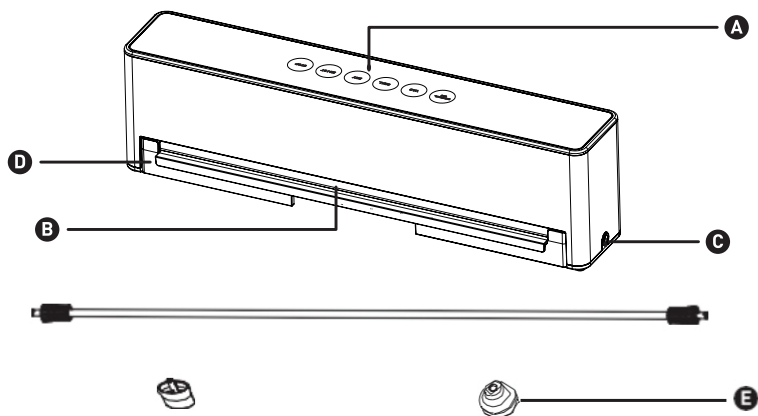

A. Trykknappanel

Til at indstille og angive aktuell arbejdsfunktion.

B. Vakuumkammer

Indsæt posen i vakuumkammeret, vælg funktion, og apparatet udfører den valgte funktion automatisk.

C. Ekstern vakuumport

Den eksterne vakuumport bruges til at tilslutte vakuumpakningsdåser, -beholdere og flaskepropper.

D. Drypbakke

Bruges til at opsamle væsker, saucer.

Vakuumposen skal sættes i rillen på drypbakken, før vakuumpakning med "MOIST"-funktionen. Efter vakuumpakning af madvarer med væsker og saucer hældes væsken ud, og drypbakken rengøres med en tør klud.

E. Eksterne adaptere med tilbehør

Der medfølger 2 forskellige adaptere og et rør.

TIMM VLADIMIR

• KITCHEN •

PRODUKTETS FUNKTIONER

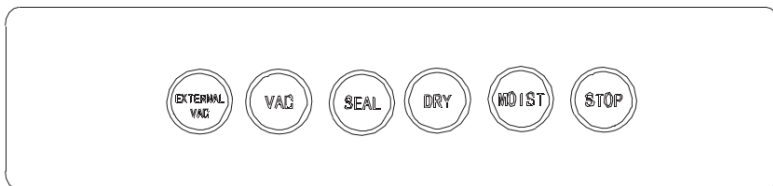

EXTERNAL VAC

Tryk på denne knap for at starte eller stoppe vakuumpakning af en ekstern konserveringsdåse/beholder. Apparatet stopper automatisk efter 2 minutter. Det kan også stoppes manuelt ved at trykke på stopknappen.

VAC

Tilpas vakuumgraden ved at trykke på denne knap manuelt.

SEAL

Knappen bruges kun til forsegling, ikke vakuumpakning.

DRY

Velegnet til madvarer uden væske eller fugt.

MOIST

Velegnet til madvarer med lidt fugt, f.eks. frisk fisk og rå kød.

STOP

Bruges til at stoppe apparatet under vakuumpakning.

TIMM VLADIMIR

• KITCHEN •

VAKUUMPAKKER

BRUGSANVISNING

Betjeningstrin ved forsegling (SEAL) alene, når der ikke er behov for vakuumpakning:

1. Anbring apparatet på et plant underlag, sæt stikket i stikkontakten. Alle knapper lyser nu. Læg maden i en vakuumpose, og læg posen fladt i vakuumkanteret.
2. Tryk på knappen "SEAL", og den automatiske forsegling udføres uden vakuumpakning.
3. Derefter nulstilles varmetråden automatisk, og posen kan tages ud.

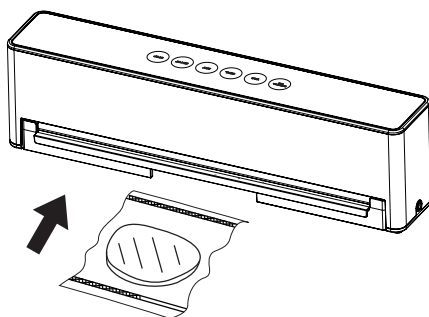

Betjeningstrin for vakuumpakning af tørre/fugtige madvarer med DRY/MOIST:

1. Hvis du skal vakuumpakke madvarer med lidt fugt, f.eks. frisk fisk eller råt kød, skal du sikre dig, at der kun er lidt fugt, før du lægger maden i posen, og derefter lægge posen i drypbakkens rille.

TIP! Du kan duppe madens overflade med køkkenrulle eller lignende, før du lægger den i posen.

Bemærk! Hvis der er for meget væske, kan vakuumpakningen ikke gennemføres.

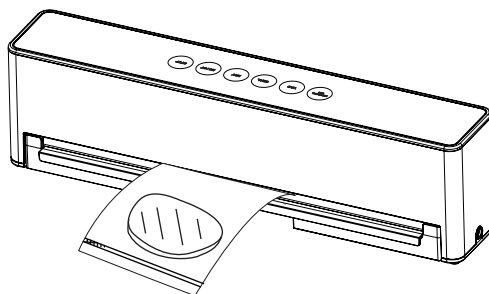

TIMM VLADIMIR

• KITCHEN •

2. Vælg "DRY" eller "MOIST" efter typen af madvare:

- Vælg "DRY". Knappen blinker HVIDT, apparatet påbegynder vakuumpakning med lyd. Efter vakuumpakningen blinker "SEAL"-knappen RØDT. Den automatiske forsegling er afsluttet efter 10 sekunder, og derefter holder "SEAL"-knappen op med at blinke.
- Vælg "MOIST". Knappen blinker HVIDT, apparatet påbegynder vakuumpakning, og væsken løber automatisk fra posen og ned i drypbakkens rille på apparatet. Efter vakuumpakningen blinker "SEAL"-knappen RØDT. Den automatiske forsegling er afsluttet efter 10 sekunder, og derefter holder "SEAL"-knappen op med at blinke.

3. Derefter nulstilles varmetråden automatisk, og posen kan tages ud.

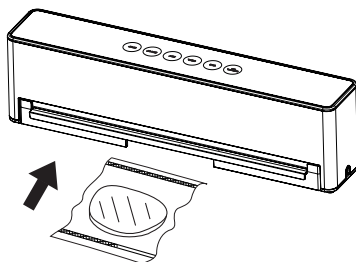

Betjeningstrin ved tilpasset vakuumfunktion:

1. Når maden er lagt i vakuumposen, lægges vakuumposen fladt i vakuumkammeret.
2. Når du vakuumpakker, kan du styre vakuumgraden ved at trykke på "VAC"-knappen. Blev ved med at trykke på "VAC"-knappen, og apparatet bliver ved med at vakuumpakke. Slip knappen, når apparatet har nået den ønskede vakuumgrad, og derefter holder apparatet op med at vakuumpakke. Hvis du trykker på "SEAL"-knappen inden for 5 sekunder, fortsætter apparatet til forsegling. Varmetråden popper automatisk op efter 5 sekunder, hvis der ikke er nogen aktivitet.

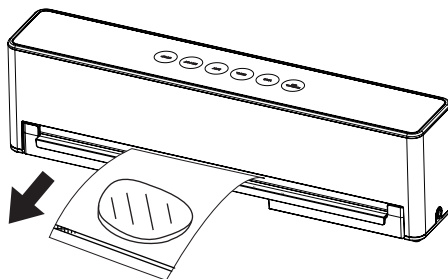

TIMM VLADIMIR

• KITCHEN •

VAKUUMPAKKER

3. Derefter nulstilles varmetråden automatisk, og posen kan tages ud.

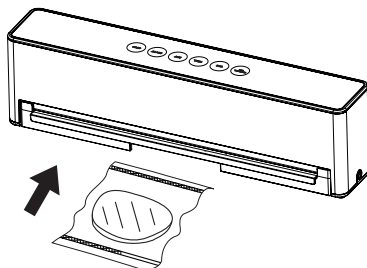

Betjeningstrin ved ekstern vakuumpakning:

1. Vælg den adapter, der passer til det anvendte vakuumkanter, sæt adapteren på den ene ende af røret, indsæt den i vakuumkanteret, og indsæt den anden ende af røret i ventilen på siden af apparatet.

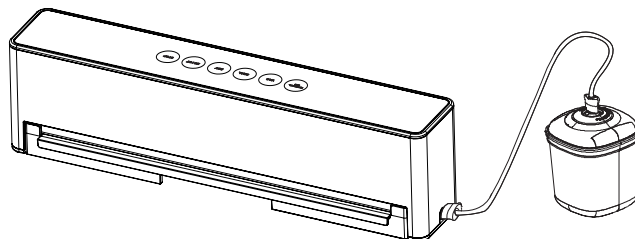

Tryk på knappen "EXTERNAL VAC" for at starte vakuumpakning.

2. Efter vakuumpakningen trykker du på "STOP"-knappen, og varmetråden nulstilles.

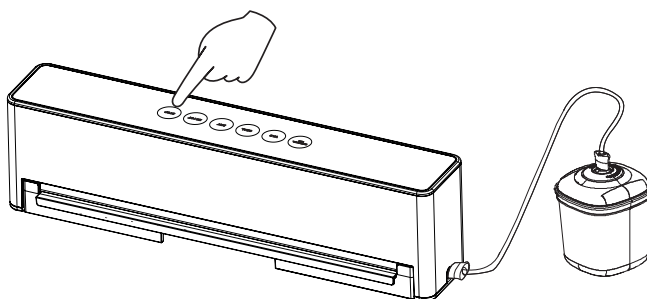

TIMM VLADIMIR

• KITCHEN •

VIGTIGE TIPS

VAKUUMPOSER

1. Undgå overfyldning ved altid at efterlade mindst 8 cm posemateriale mellem posens indhold og toppen af posen. Det giver plads til, at pose-materialet kan krympe tæt omkring maden, og det forhindrer, at posen trækkes ud af vakuumkanalen under forseglingsprocessen.



2. Posens bredde må ikke overstige 30 cm (11,8 tommer).
3. Vælg en specialpose med tekstur eller foldede sider til vakuumbrug. Almindelige glatte poser er kun beregnet til forsegling.
4. Sørg for, at posens åbning er tør.

Til fugtig og saftig mad skal du vælge funktionen "MOIST", som forsinker forseglingstiden og har en bedre virkning.

FORSEGLING

1. Før forsegling skal du rengøre og rette posen ud for at sikre, at der ikke er noget, der sidder fast. Sørg for, at der ikke er for mange rynker i posen under vakuumforsegling.
2. Læg ikke skarpe genstande i vakuumposer.
3. Frisk frugt og grøntsager er ikke egnet til vakuumpbevaring ved stuetemperatur, da de har en åndeeffekt og afgiver varme, hvilket nemt kan udvide posen. Du opnår en bedre virkning ved at pakke dem i en opbevaringsboks og opbevare dem i køleskab.
4. For at sikre god forsegling anbefales det at fryse væsken før vakuumforsegling.
5. Let fordærvelige madvarer lægges generelt i fryseren eller i køleskabet, og deres holdbarhed kan forlænges med vakuumpakning, men kan ikke garanteres at være permanent.
6. Mange madvarer som ost og tilberedte madvarer sælges i kommercielle poser. Selvom emballagen er åben, kan vakuumposer bruges til at bevare madens smag og friskhed.

VAKUUMPAKKER

7. For at forhindre, at varmetrådens temperatur bliver for høj, starter apparatet automatisk beskyttelse og nedlukning efter hyppig brug, lampen i "SEAL"-knappen blinker, indtil temperaturen er egnet til vakuumpakning igen.
8. Hvis apparatet ikke er i brug, går det i dvale efter 10 minutter. Her bliver "STOP"-knappen ved med at blinke, hvilket er helt normalt. Tryk på "STOP"-knappen for at genoprette apparatets funktion.

RENGØRING OG OPBEVARING

1. Tag altid stikket ud af stikkontakten, før apparatet rengøres.
2. Apparatet må ikke nedsænkes i væske. Apparatet skal kun tørres af udvendigt med en tør eller fugtig klud.
3. Brug ikke stærke eller slibende rengøringsmidler, da de kan korrodere apparatets overflade.
4. Kontrollér drypbakken, og tag den ud efter hver brug, hæld den opsamlede væske ud, rengør drypbakken, tør den af, og sæt den tilbage i apparatet.

FEJLFINDING

Problemer: Apparatet tænder ikke.

Løsninger:

- Kontrollér, at stikket sidder i stikkontakten.
- Kontrollér, om strømledningen er beskadiget.

Problemer: Kan ikke forsegle.

Løsninger:

- Kontrollér, om vakuumposen er foldet eller ujævn, da det vil umuliggøre perfekt forsegling. Kontrollér, at vakuumposen ligger rigtigt.
- Kontrollér, om svejsetråden er beskadiget.

TIMM VLADIMIR

• KITCHEN •

Problemer: Kan ikke vakuumpakke.

Løsninger:

- Kontrollér, om vakuumposen er ujævn eller foldet. Den skal ligge fladt.
- Kontrollér, om vakuumposen er beskadiget.
- Kontrollér, om posen er overfyldt.
- Kontrollér, at du anvender de rigtige vakuumposer.
- Sørg for, at luftindtaget ikke er blokeret (til eksternt vakuumkanter).
- Kontrollér, at vakuumposen er lagt rigtigt i drypbakkerillen, før du anvender funktionen "MOIST".
- Kontrollér, at der kun er lidt fugt ved maden, før den lægges i posen til pakning med "MOIST"-funktionen.
- Kontrollér, at varmemembranen og tætningsvampen ikke er deformet eller beskadiget.

Problemer: Vakuumposer er utætte, og der løber gradvist indhold ud (vakuumpakket).

Løsninger:

- Hvis de anvendte vakuumposer er for tynde, kan der passere luft igennem det tynde plastik. Brug de rigtige specialposer.
- Frisk frugt og grøntsager er ikke egnet til vakuumpbevaring, da de har en åndeeffekt og afgiver varme, hvilket nemt kan udvide posen.
- Hvis du bruger en speciel størrelse pose, skal du kontrollere posens forsegling. En rynke i posen langs forseglingen kan give utætheder og slippe luft ind. Tag posen ud, og forsegl igen.
- Forsøg ikke at lave dine egne sidesømme til en pose. Poserne er fremstillet med særlige sidesømme, som er forsejlet hele vejen til yderkanten. Hvis du laver dine egne sidesømme, kan det give utætheder og slippe luft ind.
- Hvis du bruger den eksterne funktion, skal du sørge for, at tilbehørslangen er indsat i tilbehørsporten.

Bemærk! Hvis apparatet ikke er i brug, går det i dvale efter 10 minutter. Her bliver "STOP"-knappen ved med at blinke, hvilket er helt normalt. Tryk på "STOP"-knappen for at genoprette apparatets funktion.

TIMM VLADIMIR

• KITCHEN •

VAKUUMPAKKER

REKLAMATIONER

Reklamationsret i henhold til gældende lovgivning. Maskinafstemplet kassebon/købskvittering med købsdato skal vedlægges i tilfælde af reklamation. Ved reklamation skal apparatet indleveres, i den nærmeste Imerco butik.

OPLYSNINGER OM BORTSKAFFELSE

Elektriske apparater og batterier må ikke smides ud sammen med andet usorteret husholdningsaffald. Det skal afleveres separat.

Kontakt kommunen for oplysninger om lokale indsamlingsmuligheder. Hvis elektriske apparater og batterier smides på en losseplads, kan farlige stoffer sive ned i grundvandet og ende i fødekæden til fare for menneskers helbred.

Når man udskifter gamle apparater med nye, er forhandleren forpligtet til at tage det gamle apparat tilbage uden beregning med henblik på korrekt bortskaffelse.



Produceret af: Imerco A/S, Smedeholm 16, DK-2730 Herlev

